

Director: Eduardo Manchado
Especialidad: Diseño Industrial
Convocatoria: Septiembre de 2012



MEMORIA DEL
PROYECTO FINAL DE CARRERA

Espacio e imagen de la
Biblioteca
Hypatia de Alejandría

Marta Esteban Pina

Para el interior de esta memoria se ha utilizado estucado semimate de 115gr/m² y para la cubierta en cartulina estucada dos caras de 350gr/m².
Se ha impreso en máquinas de Impresión Digital.

INTRODUCCIÓN

// MEMORIA - *INTRODUCCIÓN*

INTRODUCCIÓN

A continuación se presenta la memoria correspondiente al Proyecto Final de Carrera de Ingeniería Técnica en Diseño Industrial cursada en la Universidad de Zaragoza; realizado bajo la supervisión del profesor Eduardo Manchado y Natividad Herranz, directora de la Biblioteca Hypatia de Alejandría de la EUITZ.

TÍTULO DEL PROYECTO

Espacio e imagen de la Biblioteca Hypatia de Alejandría.

DESCRIPCIÓN DEL PROYECTO

El proyecto consiste en el REDISEÑO y ORGANIZACIÓN del espacio físico de la Biblioteca Hypatia de Alejandría, así como la realización de un manual de IDENTIDAD corporativa y las APLICACIONES que se requieran.

OBJETIVOS DEL PROYECTO

OBJETIVOS DEL PROYECTO

MOTIVOS DEL DISEÑO

Este proyecto pretende potenciar tanto la interrelación entre los diferentes espacios de la biblioteca, zona de consulta y contenidos, como la identidad corporativa que identifique la biblioteca y sus servicios como unidad.

OBJETIVOS PRINCIPALES A ALCANZAR

Como objetivo principal se pretende conseguir una distribución óptima del espacio de trabajo, por una parte del espacio para la consulta y del almacenaje de libros, así como la interrelación entre ambos.

Con la realización del manual de identidad corporativa se pretende unificar la imagen y todas las aplicaciones de la biblioteca y dotarla de orden y buena apariencia, para así mejorar el ambiente de estudio y la pregnancia de la señalética utilizada.

- CONSEGUIR UN AMBIENTE ÓPTIMO DE TRABAJO Y CONSULTA DE FONDOS.

Conseguir un espacio libre de ruidos. Aplicar una buena iluminación a todas las estancias. Destacar el orden de las instalaciones. Diferenciar los espacios de consulta de fondos y almacenamiento de los mismos.

- IDENTIFICAR LA BIBLIOTECA COMO ENTIDAD DENTRO DE LA UNIVERSIDAD DE ZARAGOZA.

Elaborar un manual de imagen corporativa adecuado a las especificaciones de la Universidad de Zaragoza. Aplicar el manual de imagen corporativa a toda la biblioteca.

- IDENTIFICAR TODOS LOS RECURSOS QUE OFRECE LA BIBLIOTECA.

Elaborar un listado de las actividades y servicios que se ofrecen y darlo a conocer a los usuarios.

- MEJORAR EL ASPECTO FÍSICO Y LA ORGANIZACIÓN DE LA BIBLIOTECA.

Reubicar el mobiliario. Unificar criterios de imagen siguiendo el manual de identidad corporativa. Elaborar y aplicar una señalética específica.

PLANIFICACIÓN

PLANIFICACIÓN
FASES PRINCIPALES

FASE 1: REDISEÑO DEL ESPACIO

Redistribución de los elementos físicos de la biblioteca.
Diseño de nuevos elementos de mobiliario, en caso de ser necesario.

FASE 2: DEFINICIÓN DE LA SEÑALÉTICA

Diseño de la señalética adecuada a la distribución de espacios y recursos ofrecidos por la biblioteca.

FASE 3: IDENTIDAD CORPORATIVA

Diseño del imagotipo de la biblioteca e imagen gráfica, así como las aplicaciones necesarias.
Desarrollo del manual corporativo para su normalización.

FASE 4: PLAN DE EJECUCIÓN

Elaboración de un informe con el orden de ejecución de cada parte del proyecto.

// MEMORIA - *PLANIFICACIÓN*

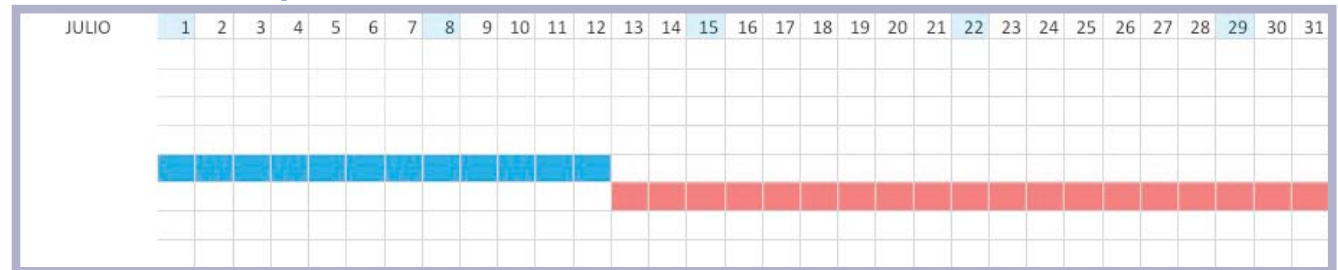
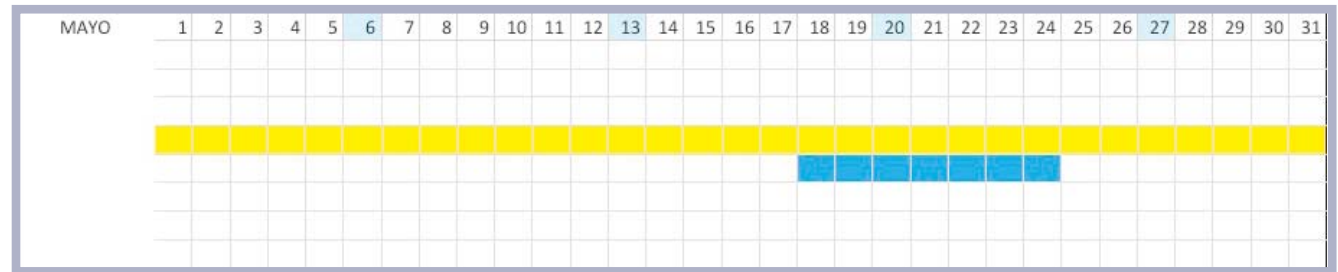

METODOLOGÍA DE TRABAJO

METODOLOGÍA DE TRABAJO

REDISEÑO DE ESPACIOS.

En primer lugar describiremos y analizaremos la situación actual de la biblioteca. Así, una vez que tenemos claro cómo es la biblioteca ahora, cómo está distribuida, pasaremos a identificar los posibles aspectos a mejorar.

REDISTRIBUCIÓN DE ESPACIOS.

Vincular la zona de almacenamiento con la zona de consulta. Ordenar espacio físico.

Reducir ruido. Reducir desorden.

Organizar la circulación de personas en la biblioteca. Distribución del personal de servicio y usuarios. Mobiliario. Señalización.

Mejorar en general la habitabilidad de la biblioteca. Iluminación. Climatización. Otros factores ambientales.

Facilitar la percepción de los servicios por parte de los usuarios. Señalética.

IDENTIDAD CORPORATIVA Y SEÑALÉTICA.

A la vez que vamos analizando los aspectos a mejorar que tiene la biblioteca, se va elaborando un listado que nos relaciona los valores que queremos transmitir con determinados elementos gráficos (color, forma, tipografía, símbolos...) y no gráficos (distribución, decoración,...), para así poder establecer, por un lado criterios de valores y, por otro lado, poder escoger y agrupar las opciones que más se ajusten a nuestros objetivos.

PLAN DE EJECUCIÓN.

Una vez hecho todo el trabajo de diseño, elaboraremos un listado de actuaciones dando prioridad a lo que es más importante para ir cumpliendo poco a poco todos los objetivos que se desean conseguir con este proyecto.

ANÁLISIS PREVIO

// MEMORIA - *ANÁLISIS BIBLIOTECA HYPATIA*

SALA PRINCIPAL

Vamos a proceder a realizar una descripción de la Sala principal para, tras analizar la situación actual, llevar a cabo un estudio de la distribución del espacio que favorezca lo más posible los objetivos que queremos conseguir.



// MEMORIA - *ANÁLISIS BIBLIOTECA HYPATIA*

SALA PRINCIPAL



// MEMORIA - *ANÁLISIS BIBLIOTECA HYPATIA*

SALA PRINCIPAL

Plano actual de la Biblioteca Hypatia.

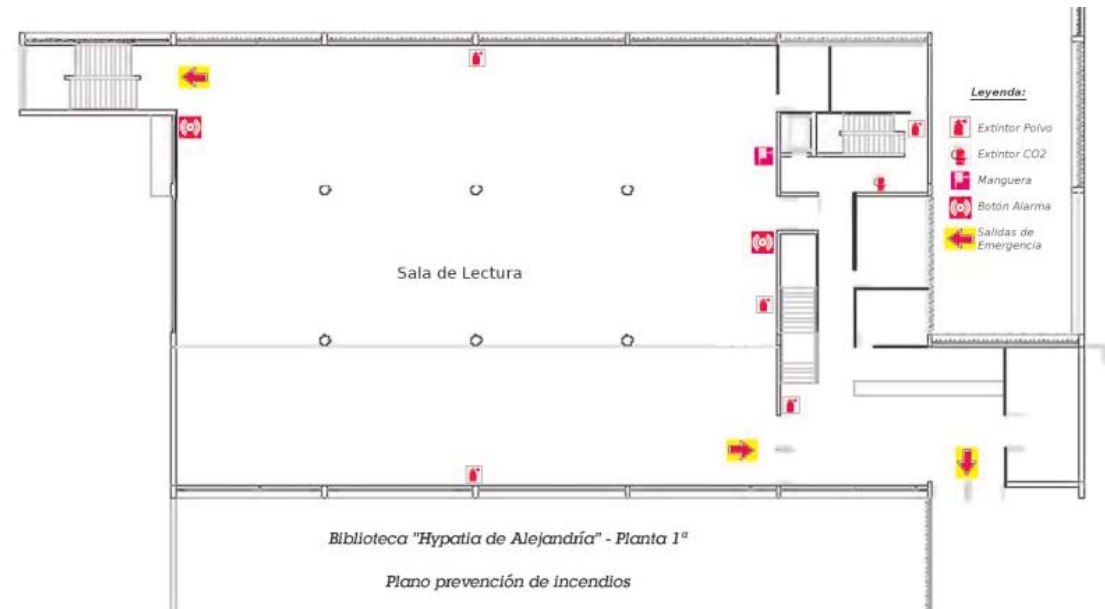

// MEMORIA - *ANÁLISIS BIBLIOTECA HYPATIA*

SALA PRINCIPAL

En la actualidad la sala principal tiene la siguiente distribución, con 42 mesas, un total de 336 puestos de trabajo, y 36 estanterías:

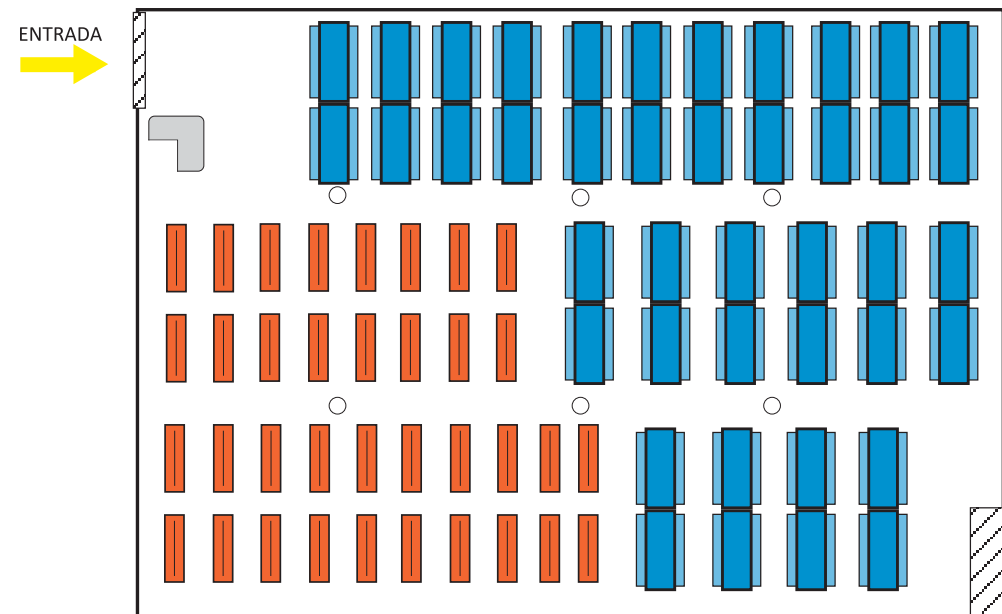

Nos encontramos con las mesas de trabajo agrupadas por un lado y por otro, también agrupadas, todas las estanterías. De esta manera, en la zona de trabajo, la concentración de la mayoría de usuarios hace que se genere un *ambiente más ruidoso*, y que *no haya relación entre la zona de almacenamiento de los libros con la zona de consulta de los mismos*, lo que origina que no haya fluidez a la hora del tráfico de personas dentro de la biblioteca y se genere un ambiente más caótico.

// MEMORIA - *ANÁLISIS BIBLIOTECA HYPATIA*

SALA PRINCIPAL

En la zona resaltada a continuación, el techo está a diferente altura, más bajo, lo que provoca que haya una luz insuficiente, tanto para la búsqueda de libros en las estanterías como para consulta de los mismos/ estudio en las mesas.

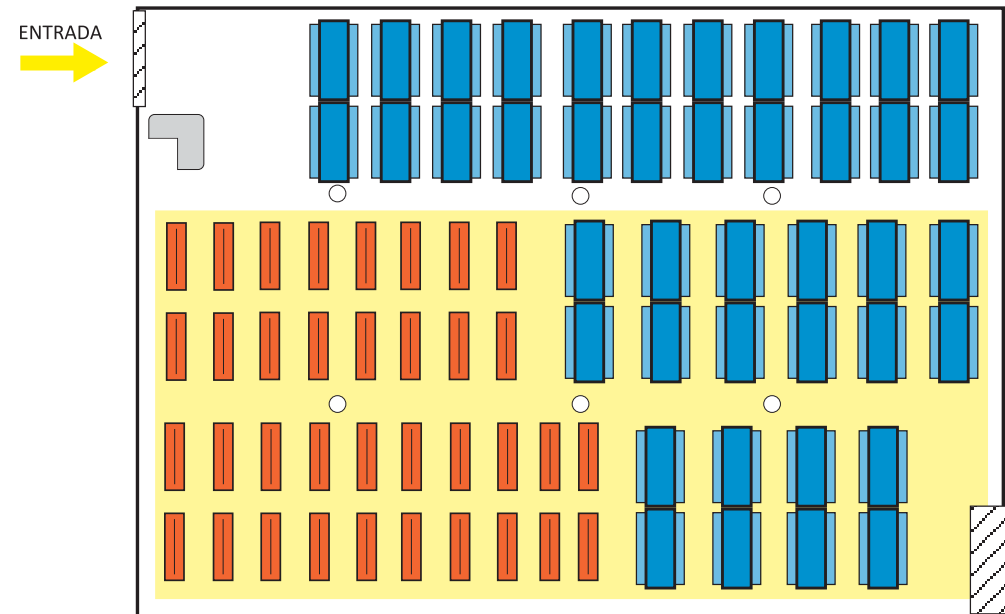

En esta zona sobreada en amarillo, se debería reforzar la iluminación procedente del techo, ya que la luz natural no llega apenas a los puestos ni de trabajo ni de almacenamiento de libros; además se podrían colocar lámparas comerciales accesorias sobre las mesas.

// MEMORIA - *ANÁLISIS BIBLIOTECA HYPATIA*

SALA PRINCIPAL

Por toda la biblioteca podemos ver carteles, comunicados, tripticos con información, pero sin un aparente criterio que los unifique gráficamente, lo que no transmite la sensación de orden, seriedad y unidad que deseamos para nuestra biblioteca.

Estos aspectos se pueden observar en las siguientes imágenes de la entrada e interior de la biblioteca.



// MEMORIA - *ANÁLISIS BIBLIOTECA HYPATIA*

SALA PRINCIPAL



// MEMORIA - *ANÁLISIS BIBLIOTECA HYPATIA*

MEJORAS

Vamos a detallar los puntos que queremos mejorar con la nueva distribución del espacio:

Vincular la zona de almacenamiento con la zona de consulta. ¿Cómo? Redistribuyendo el mobiliario existente creando un ambiente unificado, donde la situación de mesas y estanterías tenga sentido y actúe de medio para reducir la concentración de personas en una zona amplia, lo que nos llevará a atenuar el ruido y fomentar un ambiente de estudio y consulta, donde el ambiente que se perciba sea de silencio y orden. Esta distribución nos llevará a *organizar la circulación de personas en la biblioteca* mediante la distribución de la gente por todo el espacio; con esto *mejoraremos en general la habitabilidad de la biblioteca*, además se harán unas propuestas de iluminación para aquellas zonas en las que la luz procedente del techo y la luz natural de las ventanas no nos proporcionen las condiciones óptimas para poder realizar las tareas de estudio y consulta. Por último *facilitaremos la percepción de los servicios por parte de los usuarios*, mediante la señalética unida a la imagen corporativa de la biblioteca, lo que incrementará la sensación de orden y unidad.

ANÁLISIS DE MERCADO

ANÁLISIS DE MERCADO
INTRODUCCIÓN

Para este estudio de mercado particular, se han elegido 3 bibliotecas que, si bien no todos, cumplen cada una alguno de los requisitos que queremos para nuestra biblioteca, zonas de almacenamiento y consulta vinculadas, buena circulación de personas en el interior de la biblioteca, buenas condiciones ambientales, y por parte de los usuarios buena percepción de los servicios ofrecidos.

1. BIBLIOTECA DE ARAGÓN
2. BIBLIOTECA DE LA FACULTAD DE ECONÓMICAS Y EMPRESARIALES
3. BIBLIOTECA PÚBLICA RICARDO MAGDALENA

Vamos a analizar por un lado, mediante material facilitado por las mismas (vistas de planta) y, por otro lado, mediante el uso de ellas, los pros y los contras de las mismas para poder sacar conclusiones que posteriormente podremos aplicar en la organización del espacio de la biblioteca Hypatia de Alejandría.

1. BIBLIOTECA DE ARAGÓN



La biblioteca de Aragón, se compone de 3 plantas. La planta principal se compone de la zona de control, zona de consulta de fondos, zona de consulta rápida de internet y almacenamiento de libros, vídeo, cd y dvd. En esta planta los libros son de lectura y están organizados por género literario. Toda la sala está iluminada desde el techo.

En la planta primera podemos encontrar una sala especial para niños, en la que podemos encontrar zonas de almacenamiento y zonas de lectura mezcladas. En esta sala, los libros se ordenan por género, editoriales, tipo de libro, no hay un orden común para todos. La iluminación proviene del techo.

Además, en esta planta tenemos la zona principal de consulta y zona de estudio. En esta sala podemos observar que toda la estancia tiene las paredes forradas de estanterías de manera, que excepto por una fila de estanterías que hay en un lateral, el hueco central es únicamente de consulta, sólo hay mesas. Las mesas poseen luz incorporada, además de la luz general de la sala.

Fuera de esta sala disponemos de un servicio de fotocopiadora.

En la planta sótano nos encontramos con la hemeroteca. En esta sala, tenemos una zona de consulta mediante ordenador, lector de microformas y microfichas tenemos una zona de control, una zona de almacenamiento en medio de la sala y un conjunto de mesas alrededor para la lectura. Es una sala bien iluminada pero artificialmente puesto que no dispone de luz natural.

En general, esta biblioteca, tiene identificados todos sus recursos aunque, debido a la cantidad de bibliografía de la que disponen, deberían estar mejor o más detallados los indicativos para la búsqueda de un título.

En cuanto a la comunicación gráfica, hay que destacar que no está unificada. En esta biblioteca también podemos encontrar carteles que nada tiene que ver con la imagen gráfica de la misma.

2. BIBLIOTECA DE LA FACULTAD DE ECONÓMICAS Y EMPRESARIALES



La biblioteca de la Facultad de Ciencias Empresariales y Económicas está compuesta de una única sala con dos alturas.

En la parte principal y más amplia de la sala encontramos una zona de control, información y préstamo. En el centro hay una fila completa de mesas destinadas a la consulta, con iluminación propia, y otra fila a la derecha que intercala mesas y estanterías, dejando un pasillo de tránsito entre estas dos zonas. Los libros están organizados por materias.

Por unas escaleras accedemos a la parte superior de la sala, donde lo primero que encontramos son tres puertas que corresponden a reprografía, sala de bases de datos y una sala de autoaprendizaje de idiomas. Más adelante encontramos una fila de mesas intercaladas con estanterías como la de la parte baja de la sala, esta vez, destinadas a revistas. Al final de esta sala, hay una puerta que nos lleva a un cuarto donde hay documentación de trabajos.

Esta biblioteca, como en la de Aragón, la imagen gráfica no está unificada. El tráfico de personas es fluido, y en las zonas laterales donde hay intercaladas estanterías con mesas se consigue un ambiente tranquilo e íntimo para la consulta de fondos.

Las mesas disponen de luz propia, una ventaja, ya que esta biblioteca, como la biblioteca Hypatia de Alejandría, tienen techos altos, y aunque la luz natural es más abundante, también por sí sola, sería insuficiente.

3. BIBLIOTECA RICARDO MAGDALENA

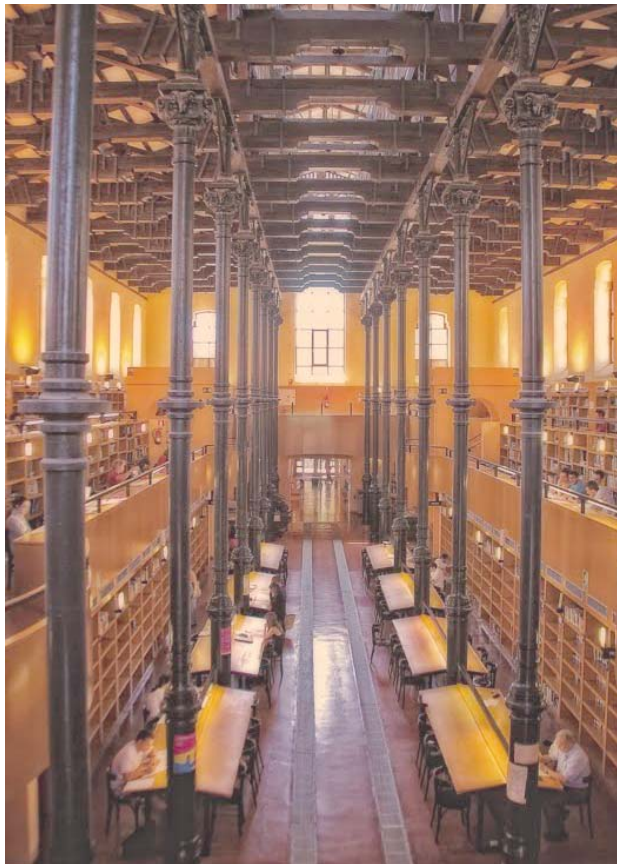

La biblioteca Ricardo Magdalena está compuesta por una sala grande dispuesta en varias alturas, y dos salas más pequeñas.

En la sala principal encontramos un pasillo central, con mesas a ambos lados y estanterías pegadas a la pared. En los laterales, tenemos una media altura, donde hay mesas de consulta orientadas hacia el pasillo central, todas con iluminación propia, y por último una tercera altura, donde encontramos estanterías pegadas a las paredes y mesas en los laterales.

La siguiente sala está destinada al público infantil, y dispone de acceso propio entrada desde la calle. Está dispuesta con estanterías pegadas a las paredes y mesas ordenadas en el centro de la sala.

La última sala está destinada a la consulta de internet.

En esta biblioteca la circulación es buena y la iluminación también, tanto en las mesas que tienen iluminación propia como para la búsqueda libros, ya que hay luz ambiental y luz natural procedente de los ventanales superiores.

El aprovechamiento total del espacio de la biblioteca es un punto positivo que nos hace verla como algo compacto. Sin embargo, este aprovechamiento total, hace que los usuarios de las mesas próximas a la entrada puedan sufrir molestias debidas al ruido originado por el tráfico de personas.

CONCLUSIONES

En todas las bibliotecas encontramos una situación que se repite: la imagen gráfica no está unificada, podemos encontrar carteles con grafías diferentes y, en muchos casos, poco adecuadas a la imagen de prestigio y seriedad que deberían transmitir.

Si queremos que nuestra biblioteca se presente como una entidad independiente pero perteneciente a la Universidad de Zaragoza y, por otra parte, con coherencia tanto en su estructura como en su imagen deberíamos, entre otras cosas, *unificar criterios gráficos y aplicarlos*.

En la distribución del espacio físico, en las bibliotecas Ricardo Magdalena y de la Facultad de Ciencias Económicas hemos percibido la intercalación de zonas de consulta, lo cual proporciona *zonas diferenciadas dentro de una misma sala*, que pueden servir, por un lado para mejorar el ambiente tranquilo y silencioso de la sala y la circulación de las personas mediante caminos estructurados con el mobiliario.

En la evaluación de nuestra biblioteca, detectamos una carencia de luz para la adecuada consulta de fondos por lo que se debería pensar en introducir *más iluminación* en todas las zonas, siguiendo ejemplo de todas las bibliotecas analizadas.

FASE 1. REDISEÑO DEL ESPACIO

// MEMORIA - *REDISEÑO DEL ESPACIO*

INTRODUCCIÓN

A continuación se presentan varias alternativas de distribución de la planta con el mobiliario actual de la biblioteca cumpliendo los objetivos definidos en el pliego de condiciones del proyecto.

Primero se van a realizar unas propuestas de distribución. De estas propuestas se elegirá una distribución que se definirá más a fondo con un plano de planta a escala.

Leyenda:



ESTANTERÍA



MESA + SILLAS

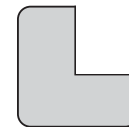

MOSTRADOR



MESA SUPLETORIA

// MEMORIA - *REDISEÑO DEL ESPACIO*

PROPUESTA 1

En la primera propuesta ya observamos cómo se interrelacionan las zonas de almacenamiento de libros con las mesas, esto hace que la distribución cobre sentido ya que siempre tenemos una mesa cerca de una estantería para favorecer la consulta de los libros, uno de los fines de la biblioteca.

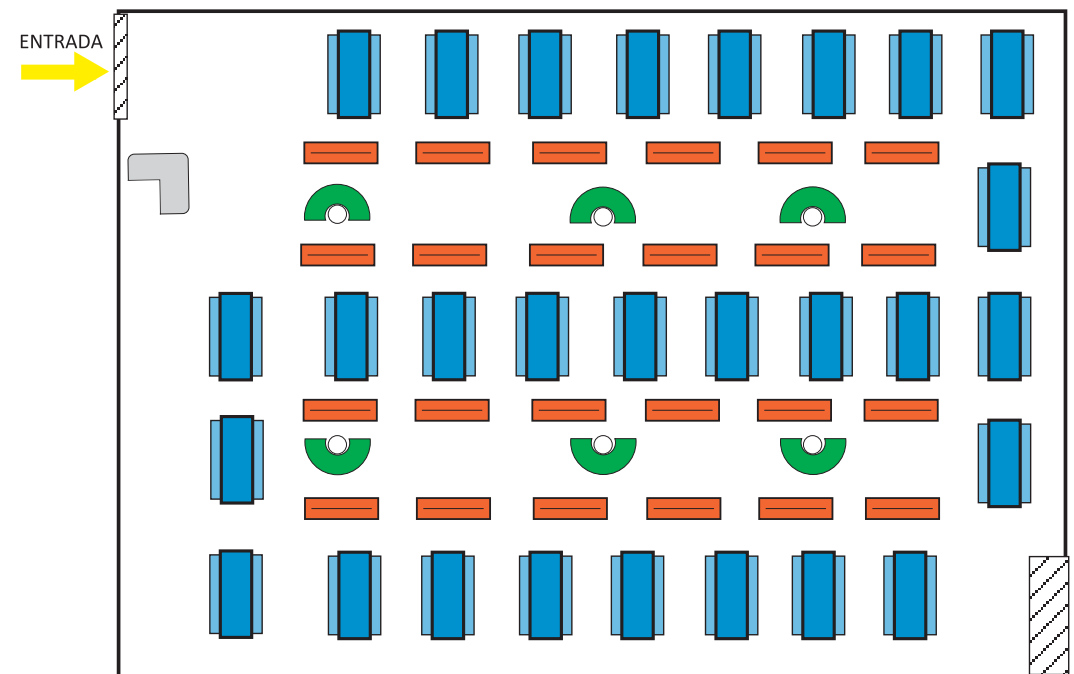

// MEMORIA - *REDISEÑO DEL ESPACIO*

PROPUESTA 1

Por otro lado colocando las mesas en ambos laterales de la biblioteca aprovechamos la luz natural proveniente de las ventanas; las mesas de la fila central que quedan más aisladas de la luz natural, se deberían complementar con una luz supletoria.

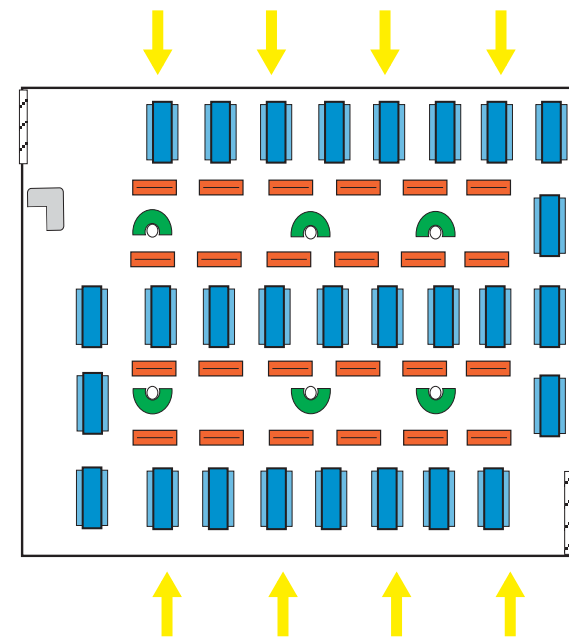

Dado que la biblioteca posee 6 columnas en su estructura se propone el aprovechamiento de las mismas colocando unas superficies de apoyo (coloreadas en verde) para introducir ordenadores de consulta, que en este momento están a la entrada y resultan poco o nada útiles en cuanto a comodidad y sentido de uso: los ordenadores deben estar cerca de las zonas de consulta.

// MEMORIA - *REDISEÑO DEL ESPACIO*

PROPUESTA 1

Según esta distribución hacemos que al haber menos concentración de mesas se evita mayor concentración de personas lo que nos lleva a crear zonas más tranquilas, y con las personas distribuídas por todo el espacio: más silencio, más tranquilidad, menos movimiento, lo que genera un ambiente de biblioteca propiamente dicho.

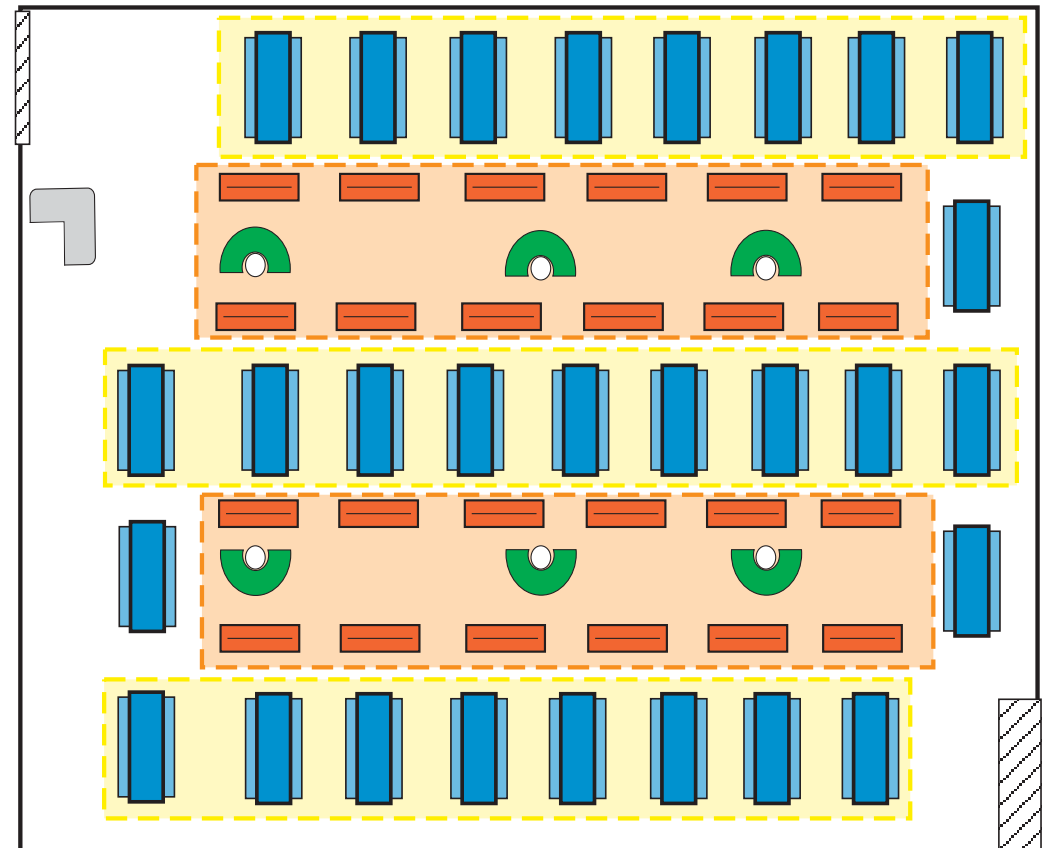

// MEMORIA - *REDISEÑO DEL ESPACIO*

PROPUESTA 1

La circulación de las personas en el interior, es más ordenada y tiene un sentido más definido.

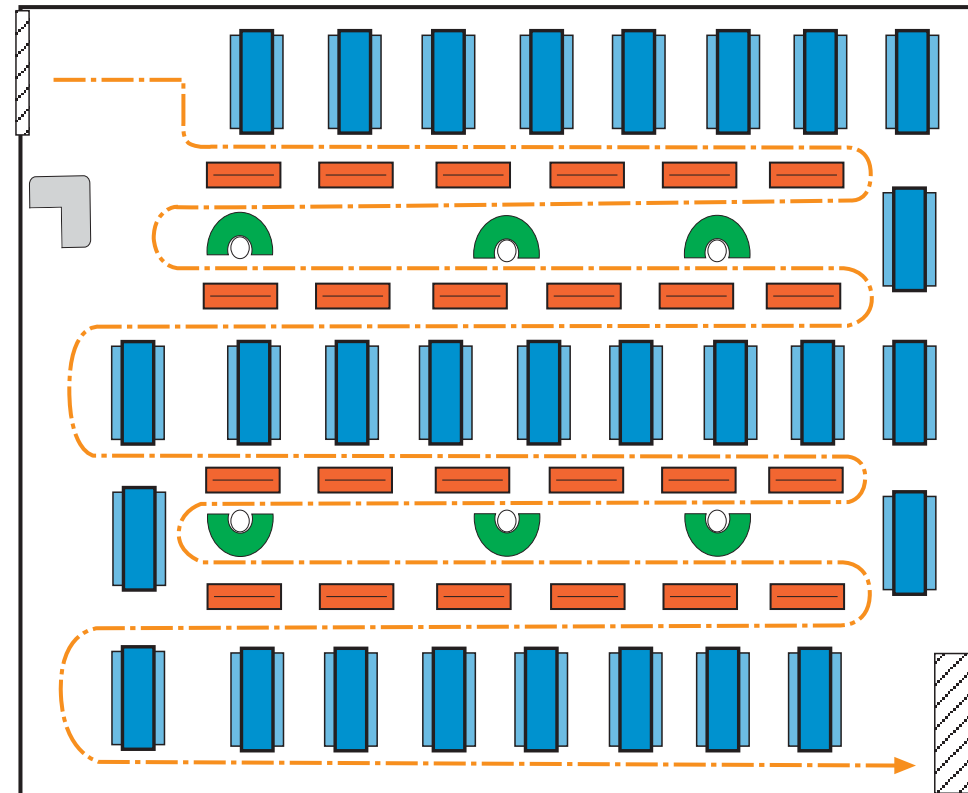

// MEMORIA - *REDISEÑO DEL ESPACIO*

PROPUESTA 2

En la segunda propuesta, se apuesta por una distribución de mesas y estanterías intercaladas de principio a fin. Se trata de una distribución más lineal.

Se introduce igualmente la idea del aprovechamiento de las columnas estructurales para colocar ordenadores de consulta.

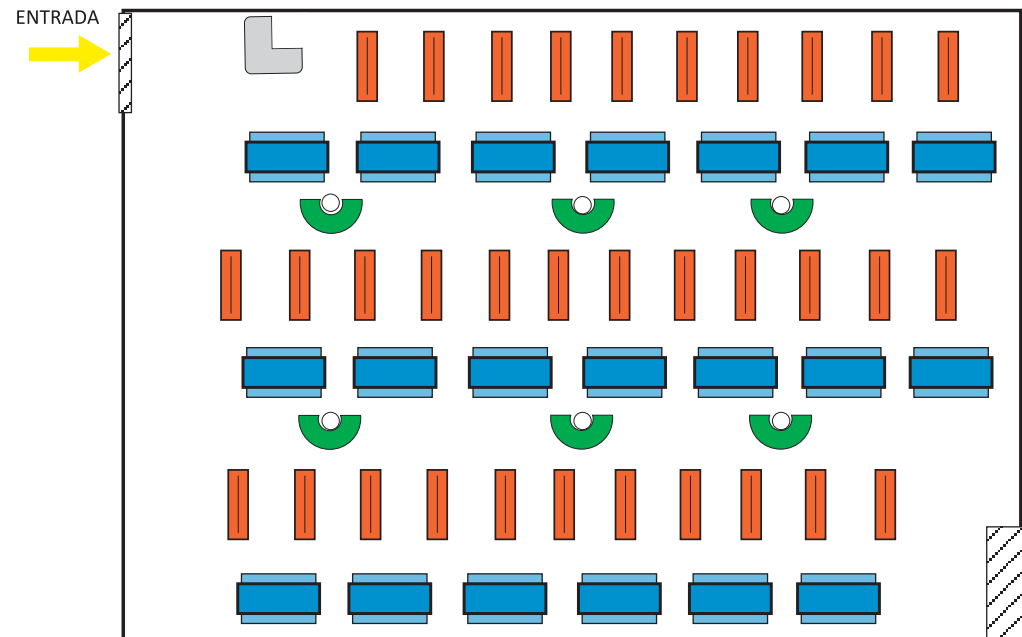

// MEMORIA - *REDISEÑO DEL ESPACIO*

PROPUESTA 2

En esta propuesta se necesitaría reforzar sobre todo la uliminación, ya que las mesas se colocan hacia el interior de la biblioteca.

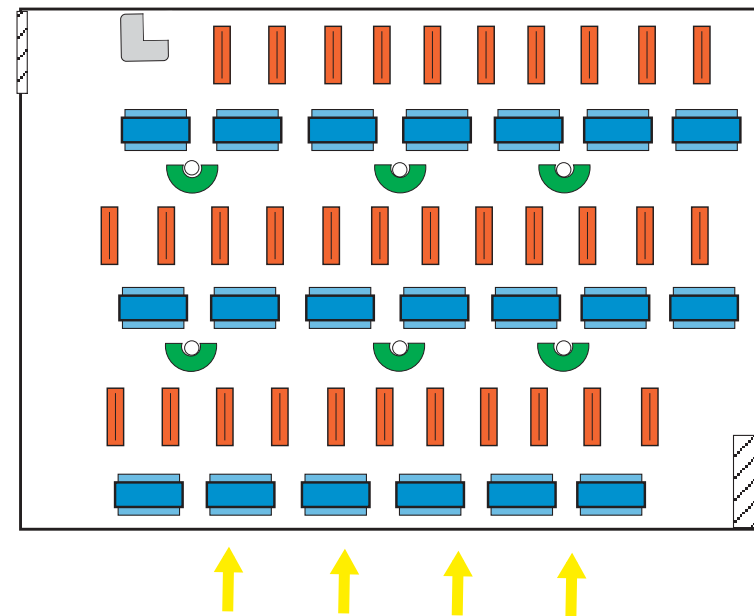

// MEMORIA - *REDISEÑO DEL ESPACIO*

PROPUESTA 2

En la segunda propuesta, se apuesta por una distribución intercalada pero más lineal, intercalando filas de principio a fin de estanterías con filas de mesas.

Se introduce igualmente la idea del aprovechamiento de las columnas estructurales para colocar ordenadores de consulta.

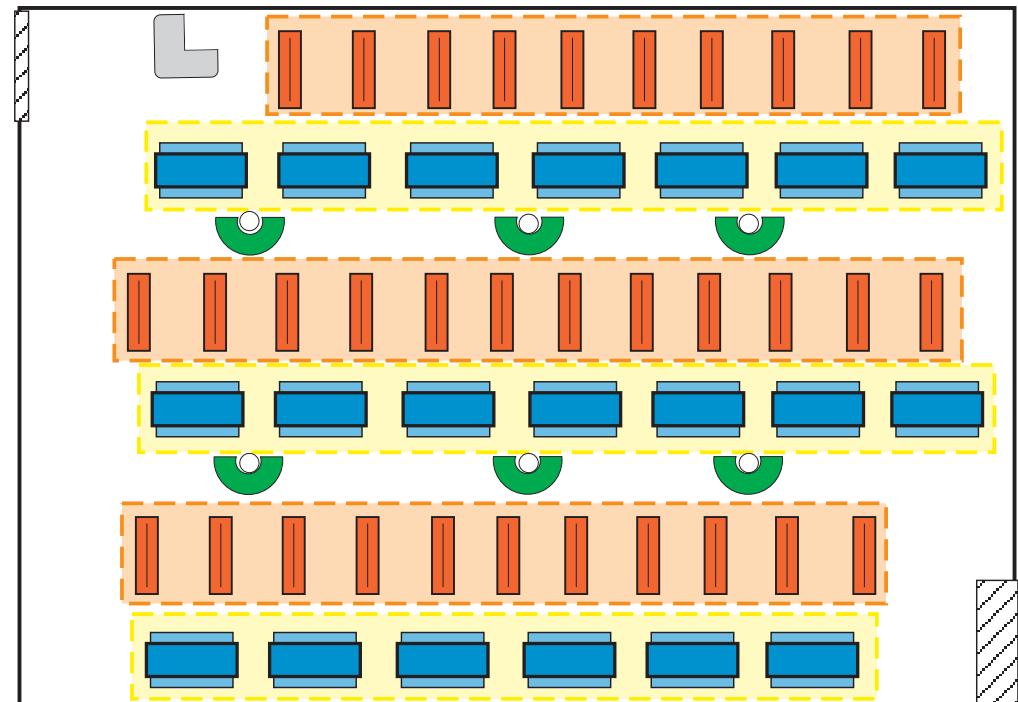

// MEMORIA - *REDISEÑO DEL ESPACIO*

PROPUESTA 2

La circulación de las personas en el interior, es más ordenada y tiene un sentido más definido.

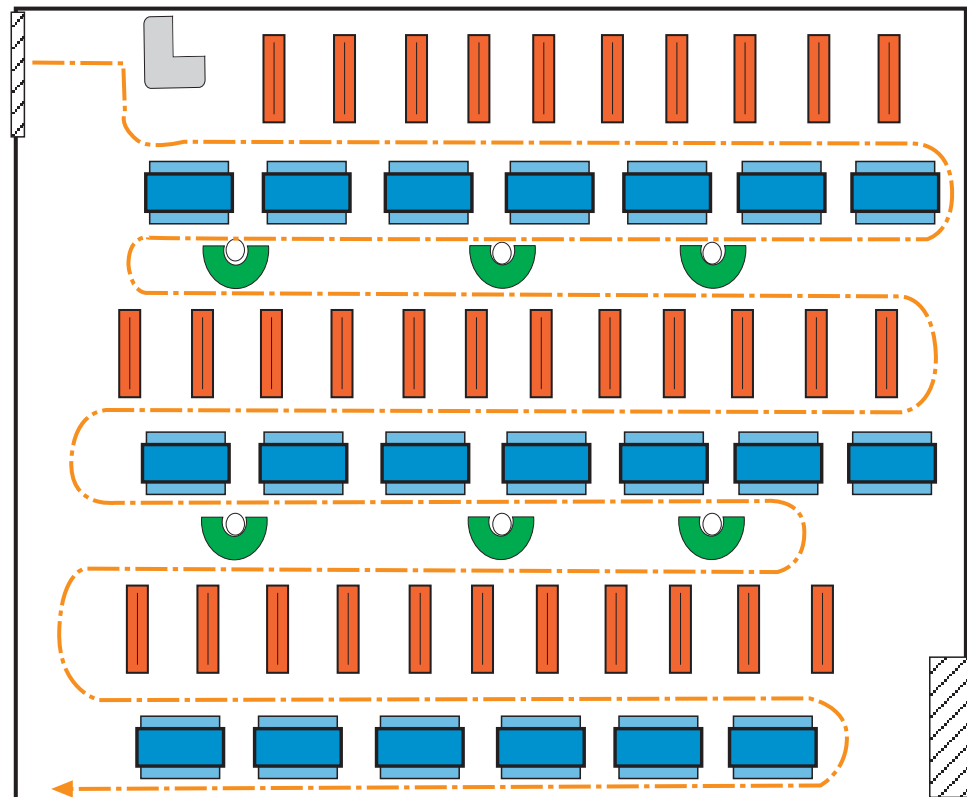

// MEMORIA - *REDISEÑO DEL ESPACIO*

PROPUESTA 3

En la tercera propuesta tenemos una distribución que rodea todo el perímetro de la biblioteca, intercalando mesas y estanterías para crear pequeños ambientes de consulta dentro de toda la sala, y en el centro se concentran unas zonas más amplias de mesas, siempre separando espacios mediante las estanterías.

Se introduce igualmente la idea del aprovechamiento de las columnas estructurales para colocar ordenadores de consulta.

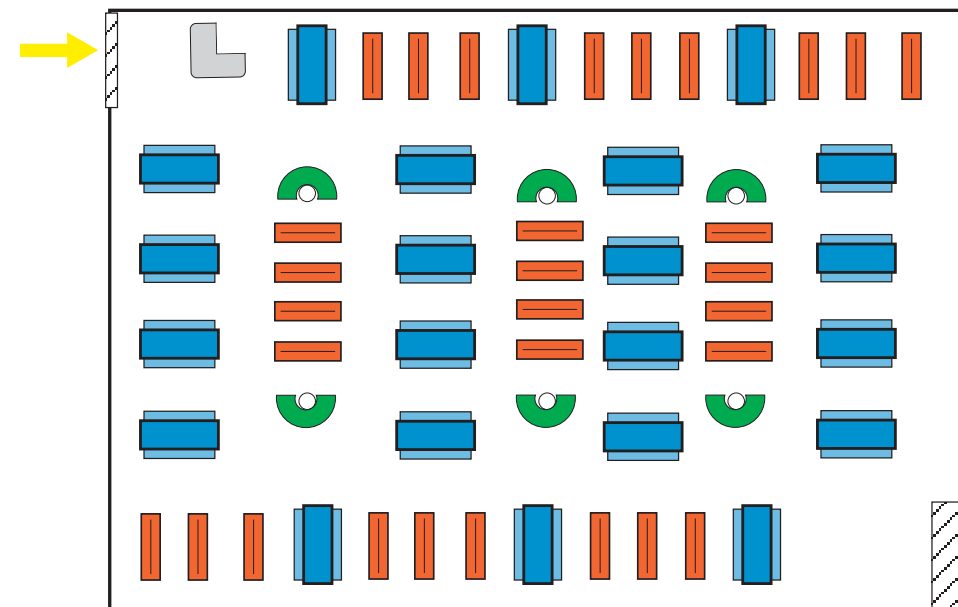

// MEMORIA - *REDISEÑO DEL ESPACIO*

PROPUESTA 3

En esta propuesta se debería aumentar la iluminación sobre todo la zona sombreada en amarillo al ser el techo más bajo y apenas poder aprovechar la luz natural que nos ofrecen las ventanas.

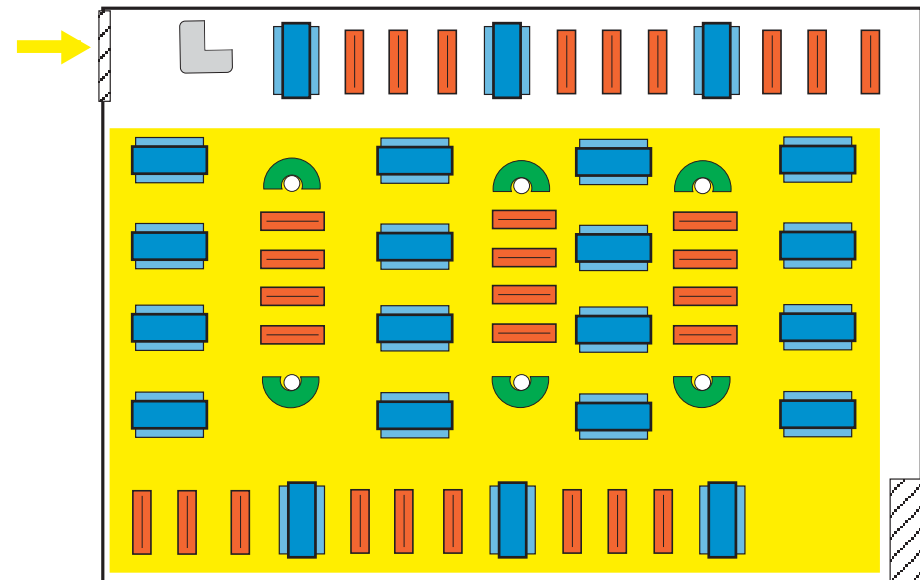

// MEMORIA - *REDISEÑO DEL ESPACIO*

PROPUESTA 3

Aquí podemos ver el movimiento de circulación de personas.

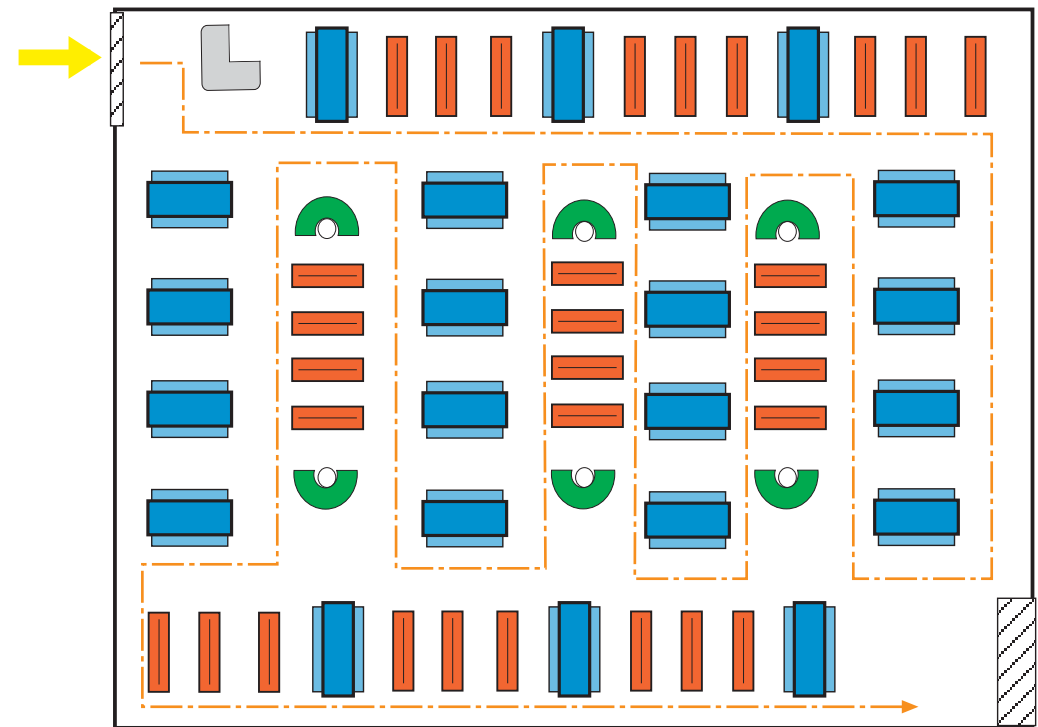

// MEMORIA - *REDISEÑO DEL ESPACIO*

CONCLUSIONES

Aquí se ha realizado un plano de la propuesta 3 a escala, para poder analizar en profundidad el número de puestos de trabajo y de zonas de almacenamiento reales, para que el cambio en la distribución afecto lo menos posible a la capacidad de la biblioteca.

Número final de estanterías: 33

Número de puestos de trabajo: 272

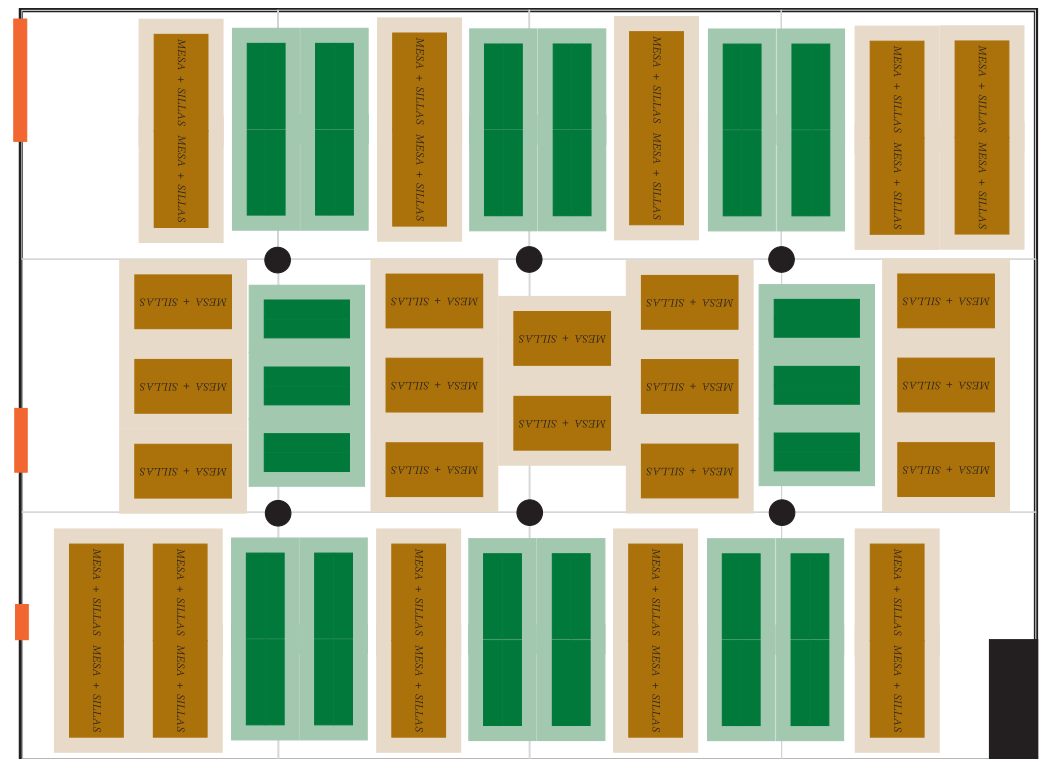

CONCLUSIONES

Después de analizar las 3 propuestas, se ha elegido la propuesta tres por los siguientes motivos: Se crean *ambientes de trabajo más reducidos*, haciendo que la *contaminación acústica se reduzca*; además siempre tenemos cerca el *tándem mesa y estantería*, para que los dos componentes básicos del mobiliario estén siempre apoyándose el uno sobre el otro. La *circulación de personas* se organiza de forma logitudinal y transversal *en toda la superficie* de la sala. Además, tras haber analizado el espacio y la distribución, aunque se haya prescindido de 3 estanterías y 8 mesas, se crea una biblioteca *más accesible* para todas las personas.

Propuestas de mejora:

- *Iluminación* de las mesas.
- Repisa para los ordenadores para la consulta.

// MEMORIA - *REDISEÑO DEL ESPACIO*

CONCLUSIONES

Simulación de la entrada a la biblioteca con la distribución elegida. Se observa una entrada más despejada y se ve una alternancia entre zonas de consulta y zonas de almacenamiento.



// MEMORIA - *REDISEÑO DEL ESPACIO*

CONCLUSIONES



FASE 2. SEÑALÉTICA

SEÑALÉTICA ¿QUÉ SE NECESITA?

Para poder entender la biblioteca como una unidad y poder identificar todos los servicios que nos ofrece, debemos definir la gráfica de los siguientes elementos:

- CARTELES EN LAS OFICINAS Y SALAS: Se debe saber en todo momento a dónde se va y a dónde se llega.
- IDENTIFICADOR DE OFICINA: Una vez que hemos llegado a una oficina se debe saber con quién se trata, para mejorar el trato interpersonal y saber en todo momento a quién nos dirigimos.
- IDENTIFICADOR FONDO EDITORIAL: En las estanterías de la Sala principal, deben estar identificadas las referencias, según el código alfanumérico por el que se ordena el fondo editorial ahora mismo.
- CARTELES COLGANTES: Para reforzar las posibilidades de información de la biblioteca.
- TÓTEM: Se sitúa a la entrada de la biblioteca, es la carta de presentación.
- ROTULACIÓN: Reforzar la imagen de la biblioteca dentro de la UZ.

SEÑALÉTICA - COLOCACIÓN

- CARTELES EN LAS OFICINAS Y SALAS: Se colocarán en la entrada de las oficinas, en la entrada de la sala principal, y en las entradas de cada una de las salas de estudio y de aprendizaje de idiomas de las que dispone la biblioteca.
- IDENTIFICADOR DE OFICINA: Sobre las mesas de cada trabajador y sobre los mostradores generales.
- IDENTIFICADOR FONDO EDITORIAL: Se colocarán en el lateral que de al pasillo más próximo de cada una de las estanterías situadas en la sala principal.
- CARTELES COLGANTES: Se pueden situar a lo largo de toda la sala principal.
- TÓTEM: Se sitúa a la entrada de la biblioteca.
- ROTULACIÓN: Se colocarán en los cristales de las puertas de entrada a la biblioteca, además se podrán colocar en los ventales que hay a ambos lados de la sala principal.

FASE 3. IDENTIDAD CORPORATIVA

// MEMORIA - *IDENTIDAD CORPORATIVA*

LOGOTIPO

La nueva Imagen Corporativa de la Biblioteca Hypatia de Alejandría parte de la revisión y actualización de los elementos gráficos utilizados hasta ahora, haciendo hincapié en la figura femenina y en la historia del personaje, e incorporando otros, que ligados gráfica y simbólicamente con los anteriores aportan una imagen más actual, independiente y dinámica.

Se pretende renovar la imagen de forma que se reconozca la figura de Hypatia, pero de una forma más actualizada, bien sea con el propio imago tipo como con el uso de colores y sus posteriores aplicaciones en los soportes.

Además se quiere hacer alusión a la astronomía, uno de los campos en los que destacó Hypatia.

// MEMORIA - *IDENTIDAD CORPORATIVA*

LOGOTIPO

Para diseñar el nuevo logotipo hemos partido de la imagen que ya teníamos.



Y se han hecho varias propuestas que, a parte de utilizar el retrato de Hypatia, utilizan otros elementos como la astronomía y diferentes colores.

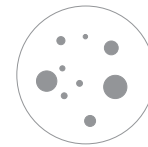

Biblioteca
Hypatia de
Aleandría



Biblioteca
Hypatia de
Aleandría



Biblioteca
Hypatia de
Aleandría



// MEMORIA - *IDENTIDAD CORPORATIVA*

LOGOTIPO

Finalmente hemos elegido el logotipo del busto de Hypatia, sobre un círculo que contiene la simulación de una constelación.

El color azul, que nos recuerda al cielo nocturno también ha sido decisivo a la hora de que el cliente eligiera esta alternativa.

El círculo con el busto también nos hace un guiño a las monedas antiguas.



// MEMORIA - *IDENTIDAD CORPORATIVA*

LOGOTIPO

CONSTRUCCIÓN

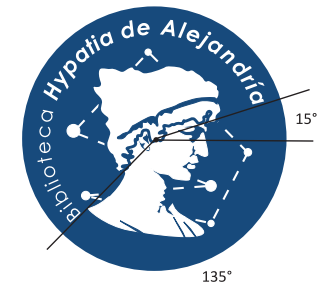
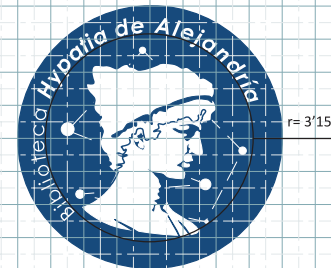
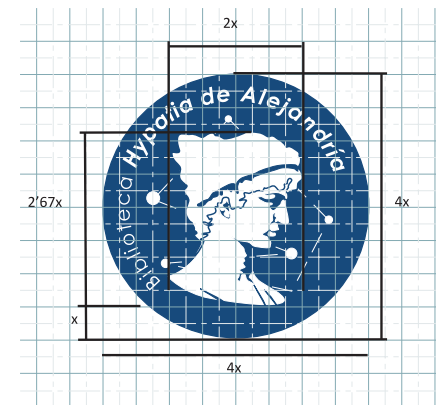

// MEMORIA - *IDENTIDAD CORPORATIVA*

LOGOTIPO

ÁREA DE RESPETO Y TAMAÑO MÍNIMO.



r18 mm

// MEMORIA - *IDENTIDAD CORPORATIVA*

LOGOTIPO

COLORES

Se establece el Pantone 534 como color corporativo para la imagen de la biblioteca. Se ha elegido por ser un color azul amoratado oscuro, un color que nos evoca el cielo nocturno.



Pantone 534
C100 M80 Y30 K5
R46 G64 B107

MATICES

También puede ser utilizado en los siguientes matices si el fondo sobre el que fuera aplicado lo requiriese para su mayor legibilidad.



90%



70%



50%



30%



10%

// MEMORIA - *IDENTIDAD CORPORATIVA*

LOGOTIPO

COLORES

En aquellos medios de comunicación en los que sólo es posible el uso del negro, el imago tipo puede expresarse en negro sobre fondo blanco (positivo) o en blanco sobre fondo negro (negativo).



MATICES

También puede ser utilizado en los siguientes matices si el fondo sobre el que fuera aplicado lo requiriese para su mayor legibilidad.



OTROS COLORES

En caso de utilizarse sobre colores no corporativos, en los colores claros iría escrito en negro mientras que en colores oscuros se escribiría en blanco.



// MEMORIA - *IDENTIDAD CORPORATIVA*

LOGOTIPO

TIPOGRAFÍA

La tipografía utilizada en nuestro logotipo es la *Century Ghotic*.

ABCDEFGHIJKLMNOPQRSTUVWXYZ
abcdefghijklmnopqrstuvwxyz

ABCDEFGHIJKLMNOPQRSTUVWXYZ
abcdefghijklmnopqrstuvwxyz

ABCDEFGHIJKLMNOPQRSTUVWXYZ
abcdefghijklmnopqrstuvwxyz

ABCDEFGHIJKLMNOPQRSTUVWXYZ
abcdefghijklmnopqrstuvwxyz

ELEMENTOS GRÁFICOS

ORNAMENTO

Se utilizará un identificador ornamental para aquellas aplicaciones en las que se requiera aportar un toque estético.

En los documentos deberá utilizarse en la esquina inferior izquierda, siempre en proporción.

El colore será el Pantone 534 en cualquiera de los matices permitidos.

* En la muestra está en Pantone 534 al 30%.



// MEMORIA - *IDENTIDAD CORPORATIVA*

APLICACIONES PAPELERÍA

TARJETAS DE VISITA

Los textos y el logotipo irán en el Pantone 534 definido como corporativo, sobre el fondo que irá en este mismo Pantone al 10%.

Las tarjetas de visita se imprimirán en cartulina estucada dos caras de 350gr, con acabado plastificado mate por ambas caras.

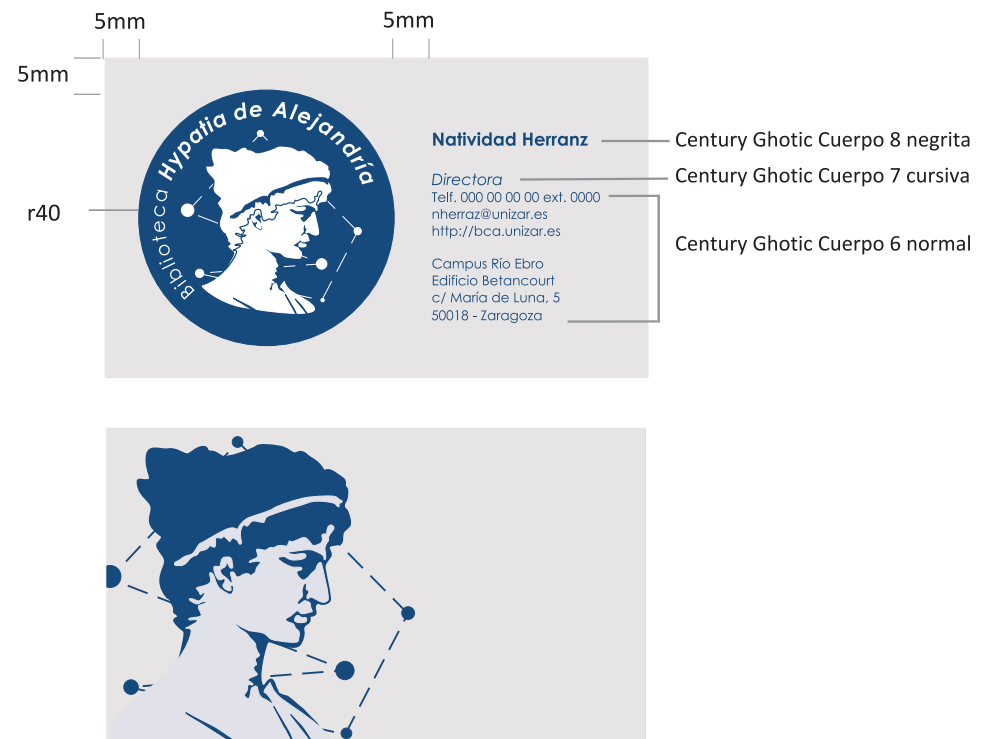

// MEMORIA - *IDENTIDAD CORPORATIVA*

APLICACIONES PAPELERÍA

SOBRES

Los textos y el logotipo irán en el Pantone 534 definido como corporativo, sobre el fondo que irá en este mismo Pantone al 30%, el cual llegará hasta el extremo de la “h” de Hypatia y la “a” final de Alejandría.

El imago tipo tiene una medida de radio 35mm.

Nombre biblioteca en
Century Ghotic a 9pt,
dirección en Century
Gothic a 7pt.



// MEMORIA - *IDENTIDAD CORPORATIVA*

APLICACIONES PAPELERÍA

PAPEL DE CARTA

Hoja 1.

El papel de carta se imprimirá en offset blanco de 80gr.

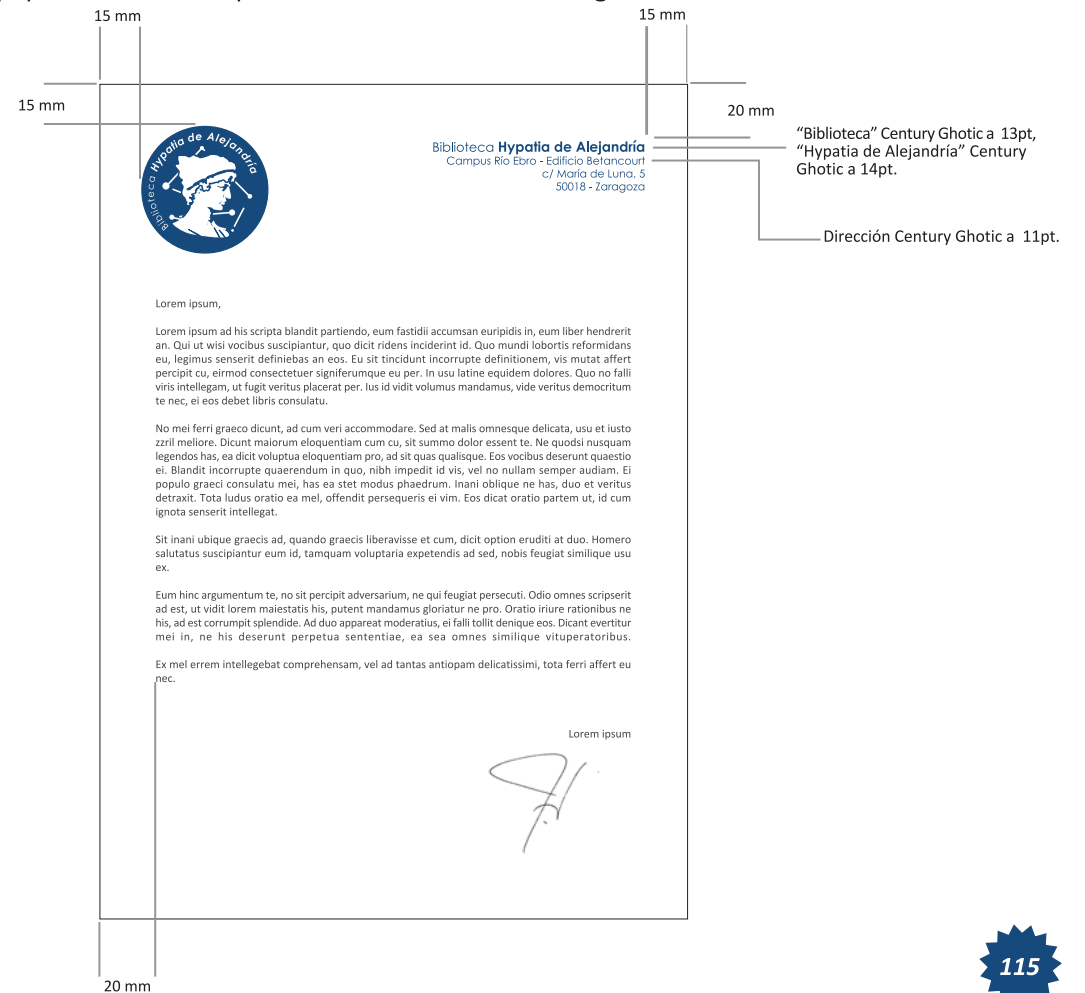

// MEMORIA - *IDENTIDAD CORPORATIVA*

APLICACIONES PAPELERÍA

PAPEL DE CARTA

Hoja 2 y sucesivas.

Ornamento en Pantone 534 al 10%.

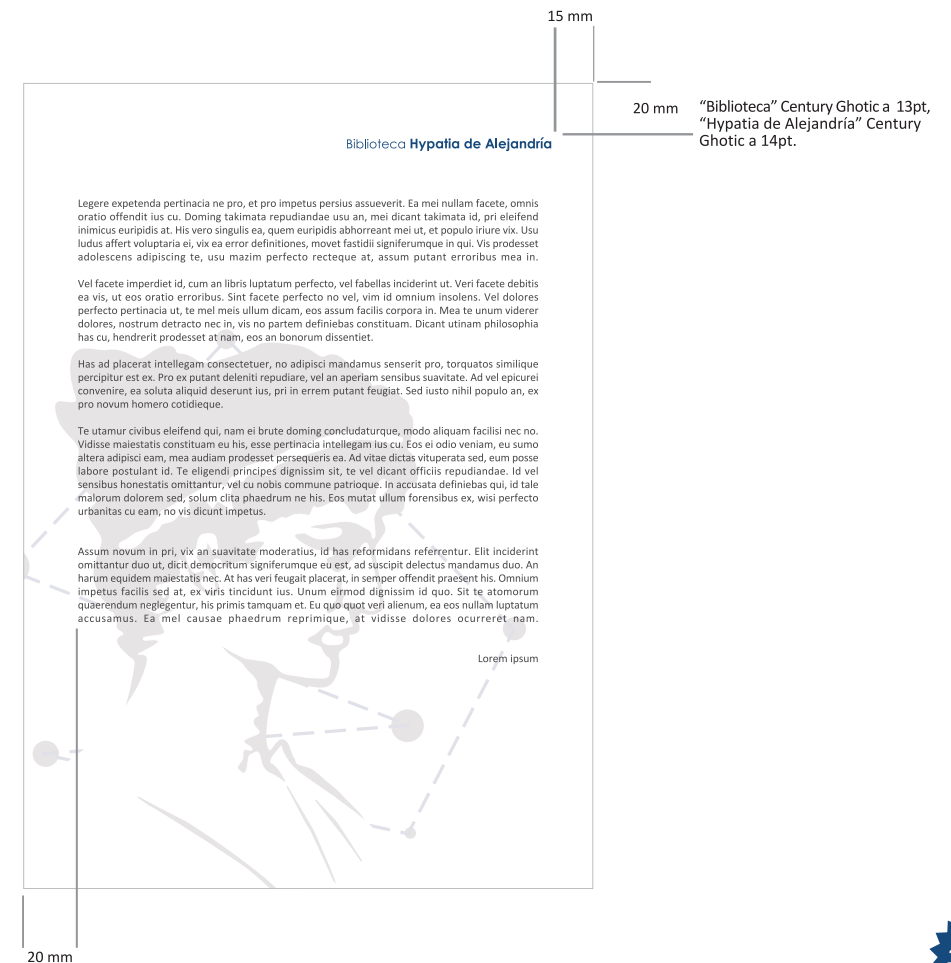

// MEMORIA - *IDENTIDAD CORPORATIVA*

APLICACIONES PAPELERÍA

INVITACIONES PARA EVENTOS

Las invitaciones se imprimirán en papel Verjurado Blanco Radiante de 220gr.

Formato Din-A 5 (210x148mm).

Ornamento en Pantone 534 al 10%.

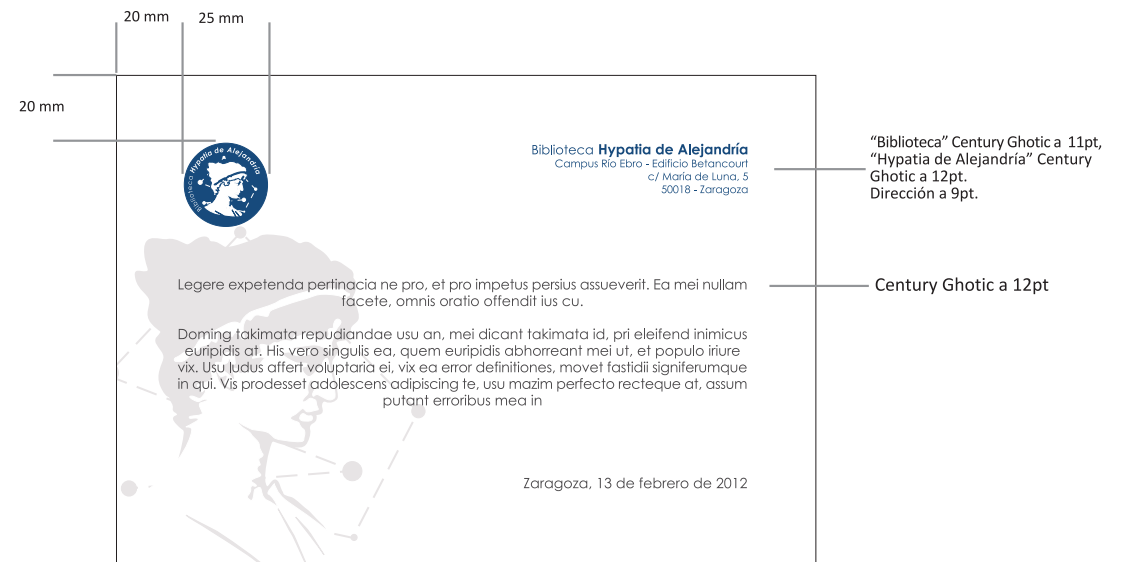

// MEMORIA - *IDENTIDAD CORPORATIVA*

APLICACIONES PAPELERÍA

CARPETA PARA DOCUMENTOS

Las carpetas para documentos se imprimiran en Cartulina estucada dos caras de 350gr, con acabado plastificado mate por la cara externa.

Formato desplegado de 430x307mm.



// MEMORIA - *IDENTIDAD CORPORATIVA*

APLICACIONES PAPELERÍA

MARCAPÁGINAS

Los marcapáginas se imprimirán en Cartulina estucada dos caras de 350gr, con acabado plastificado mate por las dos caras y troquelado.



// MEMORIA - *IDENTIDAD CORPORATIVA*

APLICACIONES PAPELERÍA

TRÍPTICO GUÍA

Los trípticos se imprimen a 4/4 colores en estucado brillo de 150gr. Plegados en tríptico.

- **NOVEDADES MENSUALES INCORPORADAS AL CATÁLOGO**
Permite acceder a las novedades bibliográficas de cada biblioteca de centro, ordenadas alfabéticamente por título.
<http://roble.unizar.es/screens/novedades/novedades.html>
- **ACCESO A LOS RECURSOS ELECTRÓNICOS DESDE FUERA DE LA UNIVERSIDAD**
El acceso a los recursos electrónicos para los usuarios que se conecten desde fuera de los campus de la Universidad de Zaragoza es mediante el usuario y contraseña del correo electrónico que la Universidad proporciona a todo el personal: alumnos, profesorado y personal de administración y servicios.
<http://biblioteca.unizar.es/conexion.php>
- **CÓMO BUSCAR RECURSOS (PFC, NORMAS TÉCNICAS, RECURSOS-E, ETC...)**
<http://biblioteca.unizar.es/buscar.php>



GUÍA RÁPIDA DE USO
DEL CATÁLOGO
AUTOMATIZADO
DE LA UNIVERSIDAD
DE ZARAGOZA
(ROBLE)

<http://roble.unizar.es>

Biblioteca **Hypatia de Alejandría**
Campus Río Ebro - Edificio Befancourt
c/ María de Luna, 5
50018 - Zaragoza



Biblioteca
Universitaria
Universidad Zaragoza



Universidad Zaragoza

APLICACIONES PAPELERÍA

TRÍPTICO GUÍA

OPCIONES DE BÚSQUEDA GENERALES

● CONSULTA POR AUTOR

Esta consulta permite hacer búsquedas por autores personales, organismos e instituciones (Ej.: España, Ministerio de Economía y Hacienda) o nombres de Congresos (Congreso Nacional de Neuropsiquiatría). También se recuperan otros responsables de una obra: traductores, editores, etc.

● CONSULTA POR TÍTULO

Utilice esta opción si conoce el título exacto o el comienzo del título del documento. Si no está seguro del título exacto utilice la consulta por palabras-clave. El sistema ignora la puntuación y los artículos al comienzo del título.

● CONSULTA POR MATERIA

Utilice la consulta por materias cuando quiera recuperar obras sobre un determinado tema (Ej.: Comunicaciones ópticas).

● CONSULTA POR AUTOR/TÍTULO

En este tipo de consulta puede buscar por un autor y limitar la búsqueda por el título de una obra de dicho autor (Ej.: Machado y Castilla). Aquí no es necesario conocer exactamente el título, puede poner cualquier palabra del mismo.

● CONSULTA POR TÍTULO DE REVISTA

Introduzca el título de una publicación periódica o la primera parte del mismo (Ej.: Journal of physics).

● CONSULTA POR CLASIFICACIÓN

Introduzca un número de la Clasificación Decimal Universal (CDU) o parte de él (Ej.: 510.2). Debe tener en cuenta que esta clasificación no se usa en todas las Bibliotecas de la Universidad de Zaragoza.

● CONSULTA POR PALABRAS CLAVE

Es el tipo de consulta más flexible. Si la búsqueda se realiza en cualquier campo el sistema busca en todos los campos del registro, pero se puede limitar la consulta a los índices de Autores, Títulos, Materias y Notas, y utilizar los operadores S: AND, OR, AND NOT, y de proximidad: NEAR y WITHIN n#. - AND: Recupera los registros que incluyen ambas palabras (Ej.: Química AND laboratorios). - OR: Recupera los registros que incluyen cualquiera de las palabras que introduzca. - AND NOT: No recupera los registros que contengan determinada palabra (México AND NOT Nuevo). - NEAR: Recupera los registros en los que las palabras especificadas estén cercanas entre sí. - WITHIN n#: Este operador permite especificar cuántas palabras deben ser como máximo a las dos especificadas.

Los operadores booleanos pueden ser combinados en una búsqueda poniendo entre paréntesis las palabras clave. Ej.: (bibliotecas OR libraries) and (evaluation OR evaluación).

Las palabras clave, además, pueden truncarse mediante los siguientes caracteres "+", "*", "##", "?".

*: Trunca hasta cinco caracteres a partir de la posición de la palabra en la que se encuentre. Ej.: child*OR infant recupera child, children, childhood, etc.

##: Trunca un número ilimitado de caracteres a partir de la posición de la palabra en la que se encuentre.

?: Recupera la palabra especificada con cualquier carácter en la posición en la que se encuentre. Ej.: anders?n recupera Anderson y Andersen.

Ofrece piniones para limitar los resultados por uno o más de los siguientes criterios: ejemplares para préstamo, pública idioma, fecha, editorial, tipo de material. Permite también establecer un criterio de ordenación para la visualización de los resultados de la búsqueda.

BÚSQUEDA AVANZADA

Se accede desde el botón "búsqueda avanzada" de la pantalla de acceso del WebOPAC. Las opciones de búsqueda son similares a la búsqueda por palabra clave.

● CONSULTA POR TÍTULO DE COLECCIÓN

Introduzca el título de la colección o parte de él (Ej.: Estudios geológicos).

● CONSULTA POR ISBN O ISSN

Introduzca un ISBN (International Standard Book Number) o ISSN (International Standard Serial Number).

Ej.: el ISSN 0033-0337 (se puede omitir el guión).

● CONSULTA POR SIGNATURA

No se puede buscar directamente, hay que ir a un registro cualquiera (buscando por ejemplo en autor: TIPLER) y pinchas en el enlace signatura, desde allí aparece la opción de un cajetín donde se puede teclear la signatura que busca. De.: ELECTR-PR 4(1).

OPCIONES DE BÚSQUEDA DE RECURSOS ELECTRÓNICOS

Sirven para buscar recursos electrónicos: revistas electrónicas, bases de datos. Pueden localizarse por título o por materia.

LIMITAR/GUARDAR/EXPORTAR REGISTROS

● LIMITAR UNA BÚSQUEDA

Si tras una búsqueda por autor, título, materia o revista obtenemos demasiados registros podemos restringir la búsqueda pulsando el botón "Limitar/Ordenar" seleccionando uno o varios de los siguientes criterios:

- Ubicación del ejemplar (limitar la búsqueda de aquellas obras que se encuentren en la biblioteca de un centro en particular)
- Tipo de material
- Idioma
- Año de publicación
- También puede recuperar registros que contengan determinadas palabras en el títulos, en el autor o en la materia.

Si activamos la casilla de ordenar los resultados por año, abtendremos una lista en la que los primeros títulos son los que se han publicado más recientemente.

● GUARDAR Y EXPORTAR REGISTROS

Seleccionamos los registros que queremos guardar o enviar a una dirección de correo electrónico, pinchamos en el botón "salvar los marcados" o "salvar todos en la página"; pulsando sobre "enviar marcados" podemos enviar esos registros a una dirección de correo-e, o guardarlos en el disco del ordenador. Podemos utilizar el formato normal de presentación, el formato MARC, o los formatos de los gestores de referencias bibliográficas ProCite o End-Note.

SERVICIOS COMPLEMENTARIOS

● MI CUENTA DE USUARIO

Mediante esta opción, los usuarios pueden comprobar la situación de sus préstamos. Más información en la página: http://roble.unicar.es/screens/pinmessage_spi.html

● BIBLIOGRAFÍAS RECOMENDADAS PARA LA DOCENCIA POR PROFESOR Y POR ASIGNATURA

permite ver la bibliografía recomendada por los profesores de las distintas asignaturas de la Universidad de Zaragoza. Además, introduciendo BCA en la búsqueda por asignatura, pueden verse colecciones documentales especiales de nuestra Biblioteca y del Instituto de Idiomas del Campus Ríos Ebro de Huesca y de Veterinaria.

● ADQUISICIÓN DE LIBROS

Permite hacer peticiones de compra de material. Formulario de solicitud electrónico: http://biblioteca.uniar.es/form_reclibros.php

// MEMORIA - *IDENTIDAD CORPORATIVA*

APLICACIONES PAPELERÍA

TRÍPTICO GUÍA



// MEMORIA - *IDENTIDAD CORPORATIVA*

APLICACIONES PAPELERÍA

CARTELERÍA

Para cualquier tipo de cartelera se mantendrá tanto la estética descrita en el manual, como la tipografía y los colores.

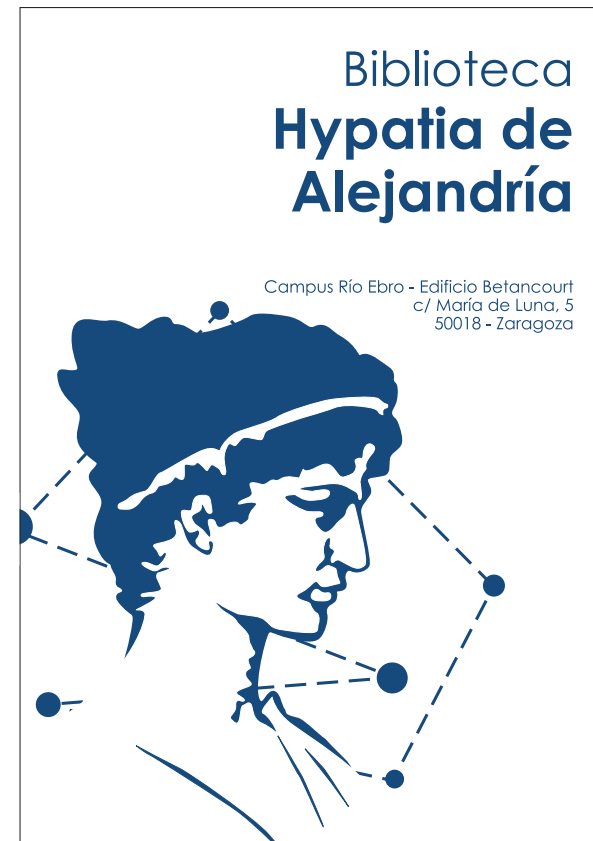

// MEMORIA - *IDENTIDAD CORPORATIVA*

APLICACIONES INTERNET

ENCABEZADO Y PIE DE CORREO ELECTRÓNICO



Biblioteca **Hypatia de Alejandría**

Biblioteca **Hypatia de Alejandría**
Campus Río Ebro - Edificio Befancourt
c/ María de Luna, 5
50018 - Zaragoza

// MEMORIA - *IDENTIDAD CORPORATIVA*

APLICACIONES INTERNET

PÁGINA WEB

Aquí se muestra una simulación de cómo podría ser la página web referente a la Biblioteca Hypartia de Alejandría dentro de la web de la Biblioteca de la Universidad de Zaragoza.

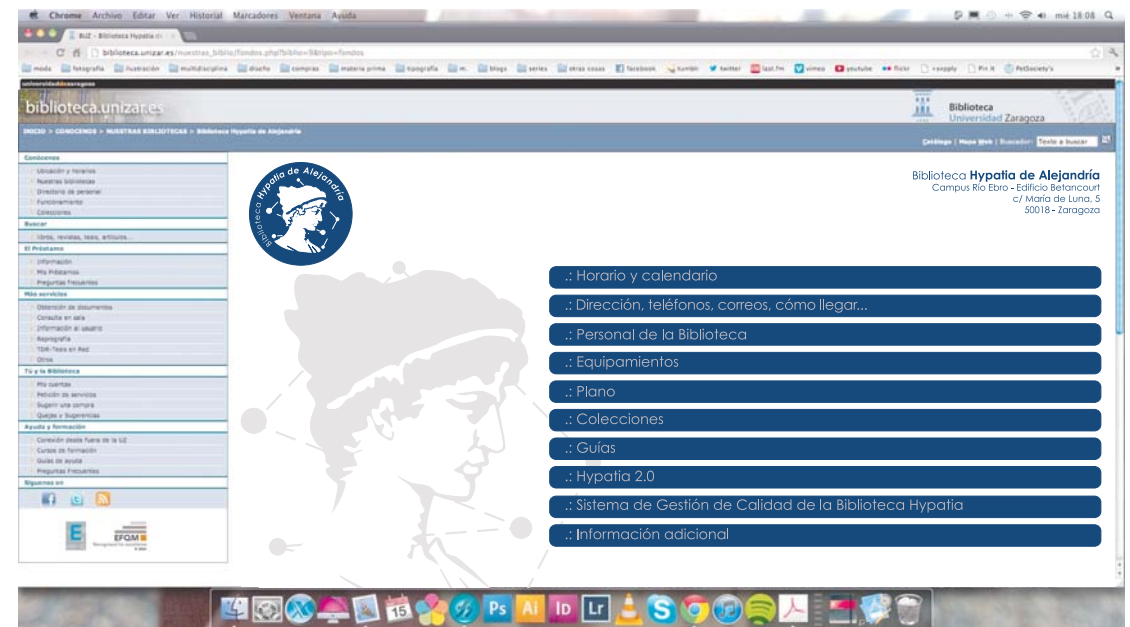

// MEMORIA - *IDENTIDAD CORPORATIVA*

APLICACIONES INTERNET

PÁGINA WEB
Propuesta de menú.



Biblioteca **Hypatia de Alejandría**
Campus Río Ebro - Edificio Belancourt
c/ María de Luna, 5
50018 - Zaragoza



- :: Horario y calendario
- :: Dirección, teléfonos, correos, cómo llegar...
- :: Personal de la Biblioteca
- :: Equipamientos
- :: Plano
- :: Colecciones
- :: Guías
- :: Hypatia 2.0
- :: Sistema de Gestión de Calidad de la Biblioteca Hypatia
- :: Información adicional

// MEMORIA - *IDENTIDAD CORPORATIVA*

APLICACIONES SEÑALÉTICA

CARTEL DE OFICINA

El ornamento de fondo está en Pantone 534 al 30% y el texto al 100%.



// MEMORIA - *IDENTIDAD CORPORATIVA*

APLICACIONES SEÑALÉTICA

IDENTIFICADOR DE OFICINA

El ornamento de fondo está en Pantone 534 al 30% y el texto al 100%.
Placa de metacrilato.



Century Gothic a 72pt
negrita

Century Gothic a 48pt
cursiva

// MEMORIA - *IDENTIDAD CORPORATIVA*

APLICACIONES SEÑALÉTICA

IDENTIFICADOR FONDO EDITORIAL

El ornamento de fondo está en Pantone 534 al 30% y el texto al 100%.
Cartulina estucada 1 cara de 300gr. Plastificada mate cara impresa.

TECNOLOGÍA MECÁNICA
TEC. MECÁNICA - CATÁLOGOS
TRANSPORTES

Century Gothic a 36pt
negrita

// MEMORIA - *IDENTIDAD CORPORATIVA*

APLICACIONES SEÑALÉTICA

CARTELES COLGANTES

Cartel colgante en aluminio 1000x2400 mm impreso a 4/0 colores.



// MEMORIA - *IDENTIDAD CORPORATIVA*

APLICACIONES SEÑALÉTICA

TOTEM



// MEMORIA - *IDENTIDAD CORPORATIVA*

APLICACIONES SEÑALÉTICA

ROTULACIÓN

Aplicación en ventanas.

Cristal al ácido o vinilo que imita el cristal al ácido.



// MEMORIA - *IDENTIDAD CORPORATIVA*

APLICACIONES SEÑALÉTICA

ROTULACIÓN + TOTEM



// MEMORIA - *IDENTIDAD CORPORATIVA*

APLICACIONES MERCHANDISING

BOLÍGRAFO, ALFOMBRILLA DE RATÓN, TAZA



// MEMORIA - *IDENTIDAD CORPORATIVA*

APLICACIONES MERCHANDISING

BOLSA, CAMISETAS



FASE 4. PLAN DE EJECUCIÓN

PLAN DE EJECUCIÓN

A continuación se muestra un plan de ejecución por pasos para renovar completamente nuestra biblioteca.

Comenzaremos con la renovación por fases del espacio físico, tando la distribución de mobiliario como la aplicación de la señalética e identidad corporativa definidas.

También se valorará económicamente cada elemento, para poder realizar un cálculo de la inversión necesaria que se tendría que realizar.

// MEMORIA - *PLAN DE EJECUCIÓN*

FASES

1) *DISTRIBUCIÓN DE MOBILIARIO*

La primera fase será la redistribución del mobiliario según el plano propuesto ya que es uno de los cambios que más se va a percibir.

Como, en un principio, se va a utilizar el mismo mobiliario que tenemos en nuestra biblioteca, se estiman *3 días de trabajo* para reorganizar las mesas y estanterías.

2) *ORGANIZACIÓN DE LA BIBLIOGRAFÍA*

Una vez que tenemos el espacio de la sala principal reorganizado se tiene que evaluar si se mantiene la distribución actual de la bibliografía existente o se organiza de otro modo en función de cómo están agrupadas las estanterías.

En el caso de que hubiera que ejecutar este punto, para su realización, se estiman otros *3 días de trabajo*.

// MEMORIA - *PLAN DE EJECUCIÓN*

FASES Y PRESUPUESTOS

3) APLICACIONES

- SEÑALÉTICA: Evaluadas ya todas las necesidades de diseño de la señalética, se procederían a encargar los diferentes ítems necesarios.

- Portanombres: 4'85€/ud - Se estiman necesarios 15 uds.

- Identificador de oficina: 55€/ud - Se estiman necesarios 10 uds.

- Identificador fondo editorial: 1'2€/ud - Se estiman necesarios 33 uds.

- Carteles colgantes: El precio varía en función del tamaño, se dispondría de 3 tamaños diferentes, impresos a 4 colores: 50x70 - 52€/ud, 70x100 - 56€/ud y 100x240 - 96€/ud.

- Tótem: 142€/ud. Se estiman necesarios 3 uds.

- Rotulación de cristales: En vinilo imitando el cristal al ácido: 40€/m2.

- PAPELERÍA:

- Tarjetas de visita: Impresas a 2/1 colores (Gama + Pantone), en estucado semimate de 350gr, plastificadas mate dos caras y cortadas a formato - 0'044€/ud y modelo.

- Sobres: Impresos a 2 colores (Negro + Pantone), en offset de 80gr - De 50 a 500 uds a 0'12€/ud.

// MEMORIA - *PLAN DE EJECUCIÓN*

FASES Y PRESUPUESTOS

3) *APLICACIONES*

- PAPELERÍA:

- Papel de carta: Impreso a 1/0 colores (Pantone) en offset blanco de 80gr, cortadas a formato.

2 Modelos, tirada de 2500 uds de cada modelo a 0'045€/ud.

2 Modelos, tirada de 5000 uds de cada modelo a 0'031€/ud.

- Invitación: Impreso a 2 colores (Negro + Pantone) en vrejurado blanco natural de 220gr, cortadas a formato.

Hasta 250uds - 0'091€/ud.

Hasta 500 uds - 0'077€/ud.

Hasta 1000 uds - 0'072€/ud.

- Carpeta: Impresa a 2 colores (Negro + Pantone) en cartulina estucada dos caras de 350gr.

Hasta 500uds - 0'74€/ud.

Hasta 1000uds - 0'53€/ud.

Hasta 1500uds - 0'46€/ud.

- Marcapáginas: Impresos a 4/1 colores (Gama + Pantone), en cartulina estucada dos caras de 350gr, plastificados mate dos caras y troquelados.

Hasta 500uds - 0'82€/ud.

Hasta 1000uds - 0'43€/ud.

Hasta 1500uds - 0'32€/ud.

// MEMORIA - *PLAN DE EJECUCIÓN*

FASES Y PRESUPUESTOS

3) APLICACIONES

- PAPELERÍA:

- Trípticos: Impresos a 5/5 colores (Gama + barniz de máquina mate), en papel estucado brillo de 150gr., plegados en tríptico.

Hasta 500uds - 0'079€/ud.

Hasta 1000uds - 0'065€/ud.

Hasta 1500uds - 0'054€/ud.

- Cartelería: Impresa a 4/0 colores, en estucado brillo de 150gr. En función del tamaño.

Formato A3 - 50uds - 1'38€/ud.

100uds - 079€/ud.

250uds - 0'36€/ud.

Formato A2 - 50uds - 1'88€/ud.

100uds - 0'99€/ud.

250uds - 0'44€/ud.

ANEXO PROPUESTAS DE MEJORA

INTRODUCCIÓN

Con la redistribución del mobiliario ya existente mas la propuesta de iluminación así como el diseño de un mueble auxiliar conseguiremos que nuestra biblioteca mejore en utilidad, comodidad, practicidad y accesibilidad.

También la unificación de la imagen gráfica le confiere la personalidad y categoría que esta dependencia se merece.

// MEMORIA - *PROPUESTAS DE MEJORA*

PROPUESTA DE ILUMINACIÓN

A continuación se propone una adaptación de unas luminarias comerciales para adaptar a nuestras mesas y mejorar iluminación.

El modelo es LUMINARIA SERIE 200 de ACTIU (<http://www.actiu.com/>).

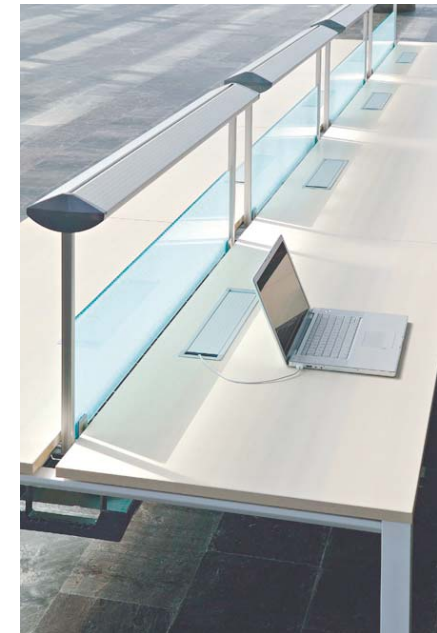

// MEMORIA - *PROPUESTAS DE MEJORA*

PROPUESTA DE ILUMINACIÓN

Las características características técnicas de esta luminaria son las siguientes:
Luminaria de luz directa con proyección simétrica (ambos lados) y reactancia electrónica con precaldeo. Reducción del consumo de hasta un 20% sin limitación en el número de encendidos diarios. Una solución idónea para el equipamiento de colectividades, compatible con el uso de divisorias sobremesa y electrificación.

- Portalámparas: cubierta envolvente de aluminio extrudido, tapas de los extremos de inyección en ABS y difusor óptico de policarbonato incoloro con microprismas longitudinales. Interruptor de un encendido simultáneo para activar las 2 lámparas.
- Lámparas: fluorescentes compactos T-8 de 26 mm. de diámetro con casquillos portalámparas G-13 y con una potencia de 36 W por lámpara.
- Mástil: mástil de aluminio extrudido con recubrimiento de pintura epoxi acabado aluminizado.
- Cable de red: flexible redondo de tipo H03VV-F con Euroclavija bipolar con doble sistema de contactos de tierra.
- Anclajes: pieza de aluminio inyectado. Dos modelos, uno para mesas individuales y dobles del programa Vital, Cool (E100, C400, C500 y R200) y Trama; otro para mesas dobles con electrificación central de los programas Vital y y Arkitek.

CARACTERÍSTICAS TÉCNICAS	
Clases de aislamiento	CLASE I
Tensión Alimentación	220-240 V
Frecuencia	50-60 Hz.
Tipo de lámpara	FLUORESCENTE T8
Casquillo portalámparas	G-13
Potencia	2 x 36 W
Grado de protección	IP20
Test de filamento incandescente	960° C
Rendimiento Lumínico (Aluminizada)	$\eta \downarrow = 84\%$

PROPUESTA DE ILUMINACIÓN

ERGONOMÍA: La LUMINARIA responden de forma efectiva a las necesidades de todo tipo de usuarios , adaptándose al cualquier necesidad minimizando el esfuerzo del usuario para mantener o variar una postura, todo ello de forma natural y sin necesidad de realizar ajustes manuales.

NORMATIVAS: La LUMINARIA FIJA ha superado las pruebas realizadas en nuestro laboratorio y los ensayos realizados en el Instituto Tecnológico del Mueble (AIDIMA) correspondientes a la norma UNE: EN 60598-1:04 y UNE: EN 60598-2-1:89(CERTIFICADO BASADO EN EL INFORME: SO7-0/069).

ECOLOGÍA: AHORRO ENERGÉTICO: La incorporación de sistemas de producción tecnológicos permite reducir al máximo los recursos energéticos utilizados para la fabricación de cada componente. Además se ha conseguido un máximo aprovechamiento de las materias para elimina mermas y minimizar la generación de residuos.

MATERIALES RECICLADOS Y RECICLABLES: La política ambiental de ACTIU opta por la utilización de materiales reciclados en aquellos componentes que no condicionen la operatividad y durabilidad de nuestros fabricados. Las materias utilizadas en la fabricación de las Luminarias como Aluminio y Acero son totalmente reciclables.

PROPUESTA DE ILUMINACIÓN

VALORES DESTACABLES

1 – Recubrimiento mediante capa de pintura electrostática de polvo epoxi bonding de 2a generación polimerizada a 200°C con tratamientos de desengrase y aplicación de nanocerámicas que mejoran la penetración, permitiendo una máxima adherencia de éste y por tanto una mayor resistencia y vida útil.

2 - Espesor de capada de pintura de 90 micras (60 en proyecto). Con este recubrimiento se garantiza el acabado y mantenimiento superficial de las estructuras metálicas.

3 – Proceso de Pintado. Frente a los procesos tradicionales de pintado industrial que pueden ser muy contaminantes, la planta de Actiu tiene un impacto ambiental mínimo.

El tratamiento se realiza con pintura en polvo adherida por polarización y compactada por temperatura. Se consigue una aplicación homogénea y regular, con una utilización del 98% de la pintura. EL 2% restante lo recogemos para la fabricación de otras pinturas. Se utilizan pinturas sin COVs (Compuestos Orgánicos Volátiles), peligrosos contaminantes del aire. Se reutiliza toda el agua utilizada en el proceso , consiguiendo el vertido cero de aguas residuales. El proceso está exento de metales pesados, fosfatos, componentes orgánicos y de DQO (Demanda Bioquímica de Oxígeno).

El sistema permite exactitud en el control de espesores, ofreciendo espesores normalizados de 90 micras en adelante.

Acabado superficial antibacterias.

// MEMORIA - *PROPUESTAS DE MEJORA*

PROPUESTA DE ILUMINACIÓN

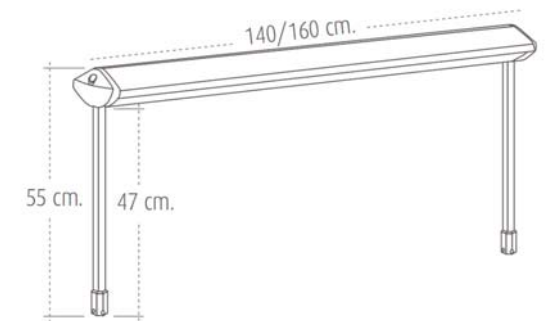
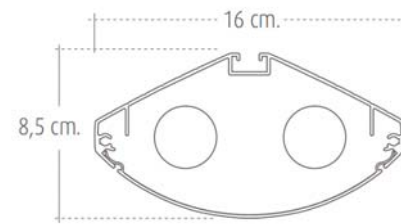

Luminaria sobremesa

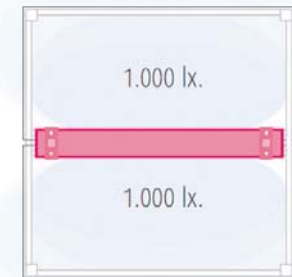
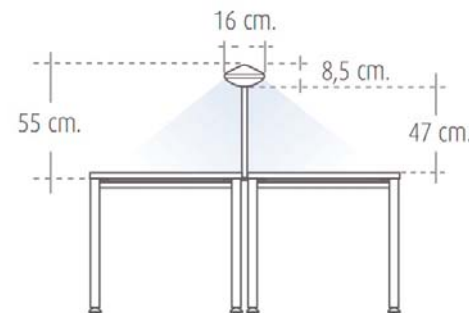

// MEMORIA - *PROPUESTAS DE MEJORA*

PROPUESTA DE DISEÑO DE MOBILIARIO

A continuación se propone el diseño de un soporte para colocar los ordenadores en las columnas de la sala principal y así disponer de los puestos de consulta más próximos y accesibles a los usuarios.

Es un soporte muy sencillo de madera contrachapada de unos 4cm de grosor y 30 cm de profundidad, con acabado en color haya.

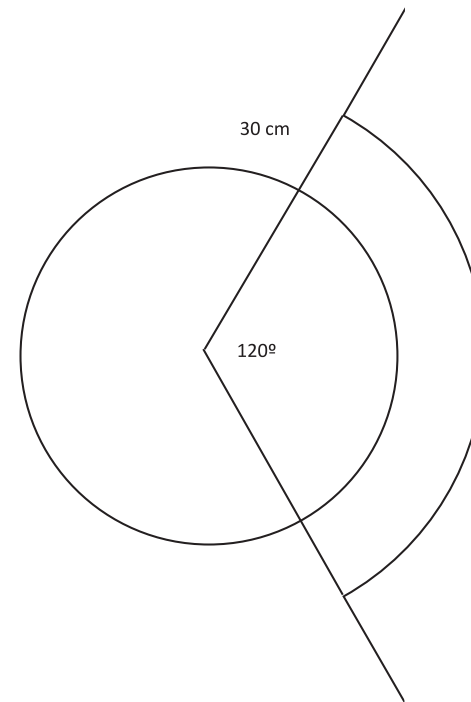

***PROPUESTA DE DISEÑO DE
MOBILIARIO***

A continuación se muestra una simulación de cómo quedaría esta propuesta de diseño de mobiliario con materiales.



// MEMORIA - *PROPUESTAS DE MEJORA*

PROPUESTA DE DISEÑO DE MOBILIARIO



CONCLUSIONES FINALES

CONCLUSIONES GENERALES

REDISEÑO DEL ESPACIO

A pesar de contar con algún condicionante especial que limitaba esta fase, como utilizar el mobiliario existente, se ha logrado dar solución a todos los retos que se planteaban, cumpliendo todos los objetivos que se habían propuesto: Conseguir un ambiente óptimo de trabajo y consulta de fondos y mejorar el aspecto físico y la organización de la biblioteca. Además, las propuestas de diseño de mobiliario y de adaptación de iluminación, completan y redondean el proyecto, aportando información e ideas para optimizar el espacio de la biblioteca.

SEÑALÉTICA E IDENTIDAD CORPORATIVA

Definir la señalética y hacer un manual de identidad eran piezas clave para que el proyecto quedara completo.

El diseño de un logo que transmita los valores de nuestra biblioteca y sus prestaciones, hace que los objetivos de mejorar el aspecto físico y la organización de la Biblioteca Hypatia así como su identificación como una entidad dentro de la universidad, estén satisfechos.

PLAN DE EJECUCIÓN

Se ha definido como un elemento de ayuda al cliente a la hora de saber el presupuesto que se necesitaría para llevar a cabo este proyecto, lo que facilita la toma de decisiones y de pasos a realizar a la hora de la implantación del proyecto.

CONCLUSIONES PERSONALES

Desde el primer momento en el que la directora de la biblioteca me eligió para este proyecto supe que iba a disfrutar haciéndolo; era un proyecto que realmente me motivaba, que tenía una parte de diseño gráfico que me atraía muchísimo y estaba relacionado con los libros, objeto central de mi actual trabajo.

Lo que no sabía es que me iba a suponer un reto y un esfuerzo tan grandes al tener que compaginar la ejecución del proyecto con mi trabajo en la editorial, situación, por otra parte, afortunada hoy en día.

Desde el inicio del proyecto, Nati, la directora de la biblioteca, además de mostrar mucho interés y entusiasmo con el trabajo que estaba realizando, me facilitó toda la información necesaria y extra que le solicité, animándome a lo largo del proceso.

Para mí, la presentación y defensa de este proyecto supone el cierre de una etapa, la finalización de mi carrera como estudiante y la obtención de un título que me ha costado mucho esfuerzo conseguir y que refrenda una formación que me ha permitido además de enriquecerme como persona, acceder a mi actual situación laboral.

Además, este trabajo me ha servido para darme cuenta de que con perseverancia, tesón y esfuerzo, se pueden alcanzar las metas que te propones.

Gracias, a los profesores que me han ayudado y alentado a continuar, a los que me han puesto las cosas difíciles para esforzarme más y superarme, a mis compañeros, muchos de los cuales son ahora amigos, que han hecho que esta etapa haya merecido mucho más la pena, y por supuesto, gracias a mi familia por su apoyo incondicional en todos los momentos. Gracias.

