



Universidad
Zaragoza

Trabajo Fin de Máster

Rehabitar Tiermas para La Última Casa

Autor/es

Guillermo Corral Comeras

Director/es

Enrique Jerez Abajo

Escuela de Ingeniería y Arquitectura
2020

I) Memoria

1. Memoria descriptiva
 - 1.1 Agentes
 - 1.2 Información previa
 - 1.3 Descripción del proyecto
 - 1.4 Prestaciones del edificio
 - 1.5 Gestión circular de residuos.
2. Memoria constructiva
 - 2.1 Sustentación del edificio
 - 2.2 Sistema estructural (cimentación, estructura portante y estructura horizontal)
 - 2.3 Sistema envolvente
 - 2.4 Sistema de compartimentación y acabados
 - 2.5 Sistema de acondicionamiento e instalaciones
3. Cumplimiento del CTE
 - 3.1 Seguridad Estructural
 - 3.2 Seguridad en caso de Incendio
 - 3.3 Seguridad de Utilización y Accesibilidad
 - 3.4 Salubridad
 - 3.5 Protección contra el Ruido
 - 3.6 Ahorro de Energía

II) Planos

APARTADO	CÓDIGO	NOMBRE	ESCALA
PAISAJE	P01	Situación	1:2000
	P02	Análisis del lugar y emplazamiento	1:500
	P03	Idea y relación con el lugar	1:500
ARQUITECTURA	A01	Planta Baja: mobiliario	1:200
	A02	Planta Primera: mobiliario	1:200
	A03	Unidades habitacionales	1:100
	A04	Planta de cubiertas acotada	1:200
	A05	Alzados y secciones	1:200
	A06	Alzados y secciones	1:200
CONSTRUCCIÓN	C01	Axonometría constructiva	1:50
	C02A	Sección constructiva N-S (I)	1:50
	C02B	Sección constructiva N-S (II)	1:20
	C03	Detalles zona norte	1:20
	C04	Detalles zona sur	1:20
	C05	Sección constructiva zona "pasarela"	1:20
	C06	Detalles especiales	1:10
	C07	Cotas y carpinterías: planta baja	1:200
	C08	Cotas y carpinterías: planta primera	1:200
	C09	Muros y acabados: planta baja	1:200
	C10	Muros y acabados: planta primera	1:20
	C11	Axonométrica unidad habitacional	1:30
C12	Detalle unidad habitacional 6x8	1:20	

	C13	Serie de carpinterías: planta baja	1:50
	C14	Serie de carpinterías: planta primera	1:50
	C15	Serie de carpinterías: UH y lucernarios.	1:50/1:100
ESTRUCTURA	E01	Planta de replanteo y cimentación	1:200
	E02	Detalles de cimentación	1:200
	E03	Planta de forjado sanitario	1:200
	E04	Detalles de forjado sanitario	1:200
	E05	Planta de muros y apoyos	1:200
	E06	Planta de forjado intermedio	1:200
	E07	Planta de forjado de cubierta	1:200
	E08	Detalles de estructura metálica	1:20
INSTALACIONES	I01	Esquema general y ahorro de energía	1:200
	I02	Prevención de incendios: planta baja	1:200
	I03	Prevención de incendios: planta primera	1:200
	I04	Saneamiento: planta baja	1:200
	I05	Saneamiento: planta primera	1:200
	I06	Saneamiento: planta de cubiertas	1:200
	I07	Abastecimiento: planta baja	1:200
	I08	Abastecimiento: planta primera	1:200
	I09	Calefacción: planta baja	1:200
	I10	Ventilación: planta baja	1:200
	I11	Climatización: planta primera	1:200
	I12	Integración en Unidad Habitacional	1:200
	I12	Electricidad y telecomunicaciones: planta baja	1:200
	I13	Electricidad y telecomunicaciones: planta primera	1:200
I14	Gestión circular de residuos	1:200	

III) Pliego de condiciones

Pliego de cláusulas administrativas
 Disposiciones generales
 Disposiciones facultativas
 Disposiciones económicas

Pliego de condiciones técnicas particulares
 Prescripciones sobre los materiales
 Prescripciones en cuanto a la ejecución por unidades de obra
 Prescripciones sobre verificaciones en el edificio terminado

IV) Presupuesto

I) MEMORIA

1. MEMORIA DESCRIPTIVA

1. 1 Agentes intervinientes

- Promotor

Universidad de Zaragoza. Trabajo de Fin de Master

- Proyectista

Guillermo Corral Comeras

- Otros técnicos

Enrique Jerez Abajo, director del proyecto

Javier de Esteban Garbayo, codirector del proyecto

1.2 Información previa

1.2.1 Emplazamiento

El proyecto se sitúa dentro del núcleo histórico de Tiermas, en la orilla norte del pantano de Yesa, cuya construcción, en el cauce del río Aragón, deshabitó el pueblo en la década de los 50.

1.2.2 Entorno físico

1.2.3 Normativa Urbanística

En la elaboración de este informe de actividad sirve de base lo establecido en las siguientes normas y reglamentos:

Ordenación de la edificación

LEY 38/1999 de 5-nov-99, de la Jefatura del Estado B.O.E.: 6-nov-99

Código Técnico de la Edificación

Real Decreto 314/2006, de 17-MAR-06, del Ministerio de Vivienda B.O.E.: 28-mar-06

Entrada en vigor al día siguiente de su publicación en el B.O.E.

Modificación de la ley 38/199, de 5-nov-99, de Ordenación de la Edificación

Ley 53/2002 de 5-dic-02, (Art. 105), de Medidas Fiscales, Administrativas y del Orden Social, de la Jefatura del Estado B.O.E.: 31-dic-02

Norma Básica de la Edificación NBE-AE/88 “Acciones de la Edificación”

Real Decreto 1370/1988, de 11-nov-88, del Ministerio de Obras Públicas y Urbanismo.

B.O.E. 17-nov-88. Modifica parcialmente la antigua MV-101/62 “Acciones de la Edificación” Decreto 195/1963 de 17-ene de M. de Vivienda.

B.O.E. 9-feb-63

Normas sobre la redacción de proyectos y dirección de obras de la edificación Decreto 462/1971 de 11-mar-71, del Ministerio de Vivienda.

B.O.E. 24-mar-71

Pliego de condiciones técnicas de la dirección general de arquitectura Orden de 04-jun-73, del Ministerio de Vivienda.

B.O.E.: 26-junio

1.2.4 Ficha Urbanística

- Arquitecto/s

Guillermo Corral Comeras

- Promotor/es

Universidad de Zaragoza. Trabajo de Fin de Master

- Trabajo

Proyecto de ejecución "Rehabitar Tiermas para *La Última Casa*", cooperativa habitacional.

- Situación

Núcleo histórico de Tiermas, municipio de Sigüés. Parcela definida entre antigua muralla, calle Carnicería, calle Iglesia y calle San Miguel.

- Término municipal. Provincia

Zaragoza, Zaragoza.

- Situación Urbanística

Planeamiento sobre el municipio: Normas subsidiarias provinciales, Diputación Provincial de Zaragoza. Plan especial de Tiermas, Ayuntamiento de Sigüés.

1.2.5 Normativa vigente sobre la parcela

- Condiciones de parcela

En Norma En Proyecto

Parcela Mínima No definido No definido

Frente Mínimo No definido No definido

Fondo Mínimo No definido No definido

- Condiciones de edificación

Parcela Mínima: no definido

Frente Mínimo: no definido

Fondo Mínimo: no definido

Altura Máxima: no definido

*Las alturas se miden desde el terreno natural en que se asienta la construcción hasta la cumbrera de la misma.

- Régimen de usos

Usos permitidos: Residencial Vivienda.

- Parámetros de composición: condiciones de Composición y Forma

Cubierta:

- Chapa galvanizada ondulada.

Fachada:

- Chapa galvanizada ondulada y perforada.

- Carpintería perimetral fija con hojas superiores abatibles para ventilación cruzada. Altas prestaciones térmicas y vidrios bajo emisivos.

Zaragoza, enero de 2020

Guillermo Corral Comeras

1.2 Descripción del proyecto

1.2.1 Objetivos y descripción del proyecto

Para comprender el proyecto, es necesario primero conocer el tipo de cliente hacia el que va dirigido. Se trata de personas que han finalizado su etapa profesional y se retiran a una cooperativa habitacional en la que muestran querer vivir en común con otras unidades familiares en una cooperativa habitacional que, además de la propia función de habitar, tenga integrados en ella espacios de uso compartido y de taller hortícola.

1.2.2 Uso característico del edificio

El uso característico del edificio es Residencial Vivienda.

1.2.3 Cumplimiento del CTE

El Código Técnico de la Edificación es el marco normativo por el que se regulan las exigencias básicas de calidad que deben cumplir los edificios, incluidas sus instalaciones, para satisfacer los requisitos básicos de seguridad y habitabilidad.

Se establecen estos requisitos con el fin de garantizar la seguridad de las personas, el bienestar de la sociedad y la protección del medio ambiente, debiendo los edificios proyectarse, construirse, mantenerse y conservarse de tal forma que se satisfagan estos requisitos básicos.

- Funcionalidad

En este apartado se incluyen aspectos como la accesibilidad para personas con movilidad y capacidad de comunicación reducidas, acceso a los servicios de telecomunicación, audiovisuales y de información de acuerdo con lo establecido en su normativa específica o la correcta colocación de los elementos necesarios para tener acceso al servicio postal.

- Seguridad

Seguridad estructural

El objetivo del requisito básico "Seguridad estructural" consiste en asegurar que el edificio tiene un comportamiento estructural adecuado frente a las acciones e influencias previsibles a las que pueda estar sometido durante su construcción y uso previsto.

Seguridad en caso de incendio

El objetivo de este requisito básico consiste en reducir a límites aceptables el riesgo de que los usuarios de un edificio sufran daños derivados de un incendio de origen accidental, como consecuencia de las características de su proyecto, construcción, uso y mantenimiento.

Seguridad de utilización y accesibilidad

El objetivo de este requisito básico consiste en reducir a límites aceptables el riesgo de que los usuarios sufran daños inmediatos en el uso previsto de los edificios, como consecuencia de las características de su proyecto, construcción, uso y mantenimiento, así como en facilitar el acceso y la utilización no discriminatoria, independiente y segura de los mismos a las personas con discapacidad.

- Habitabilidad

Higiene, salud y protección del medio ambiente

El objetivo de este requisito básico consiste en reducir a límites aceptables el riesgo de que los usuarios, dentro de los edificios y en condiciones normales de utilización, padezcan molestias o enfermedades, así como el riesgo de que los edificios se deterioren y de que deterioren el medio ambiente en su entorno inmediato, como consecuencia de las características de su proyecto, construcción, uso y mantenimiento.

- Protección contra el ruido

El objetivo de este requisito básico consiste en limitar, dentro de los edificios y en condiciones normales de utilización, el riesgo de molestias o enfermedades que el ruido pueda producir a los usuarios como consecuencia de las características de su proyecto, construcción, uso y mantenimiento.

- Ahorro de energía y aislamiento térmico

El objetivo de este requisito básico consiste en conseguir un uso racional de la energía necesaria para la utilización de los edificios, reduciendo a límites sostenibles su consumo, reduciendo además al máximo las emisiones de CO₂ y conseguir que dicha energía proceda de fuentes renovables.

1.2.4 Cumplimiento de otras normativas específicas

- Estatales

EHE-08 (R.D. 1247/2008) – Instrucción de hormigón estructural EAE (R.D. 751/2011) – Instrucción de acero estructural

NC SR-02 (R.D. 997/2002) – Norma de construcción sismorresistente

Telecomunicaciones (R.D. Ley 1/1998) – Ley sobre Infraestructuras Comunes de Telecomunicación RITE (R.D. 1027/2007) – Reglamento de instalaciones térmicas en los edificios

Certificación de Eficiencia Energética (R.D. 235/2013)

- Autonómicas

Accesibilidad (R.D. 1/2013) – Ley General de derechos de las personas con discapacidad y de su inclusión social

Gestión de residuos (Decreto 148/2008) – BOA nº121, 8/4/2008

1.2.5 Descripción geométrica del edificio

- Volumen

El proyecto se compone de un zócalo o planta baja de piedra tradicional cuya geometría responde a las preexistencias del núcleo de Tiermas donde se albergan los usos más colectivos del complejo y una planta superior en contraposición con dicho zócalo, ligera, que alberga las unidades habitacionales y el gimnasio, de uso exclusivo para los miembros de la cooperativa. Dicha planta superior responde a una geometría libre que, apoyándose en puntos singulares, dibuja un nuevo paisaje en el cuadrante suroeste del núcleo. Además, este volumen ligero se adapta a la topografía del lugar, respetando los 2 metros de desnivel existentes entre el punto norte y el punto sur del proyecto.

- Superficies útiles y construidas

Superficie parcela: no definida.

Superficie total construida: 6.500 dispuesto en 2 plantas.

Cuadro de superficies:

PLANTA BAJA

1. Acceso y administración	Sup. útil 197,85m²
1.1 Zaguán de llegada	11,30m ²
1.2 Recepción	30,64m ²
1.3 Sala de estar	53,23m ²
1.4 Administración	56,64m ²
1.5 Aseos	13,17m ²
1.6 Escalera A	15,30m ²
1.7 Cuarto general de electricidad	10,53m ²
1.8 Cuarto general de telecomunicaciones	7,04m ²
2. Zona de personal y enfermería	Sup. útil 325,20m²
2.1 Zaguán de personal	11,30m ²
2.2.A Vestuarios de personal. Vestuario A, accesible. (x2)	6,20m ²
2.2.B Vestuarios de personal. Vestuario B. (x2)	44,26m ²
2.2.C Vestuarios de personal. Vestuario C. (x2)	44,26m ²
2.3 Sala de descanso y reunión	79,64m ²
2.4 Enfermería	56,64m ²
3. Zona de usos múltiples	Sup. útil 332,17m²
3.1 Aula A "Memoria"	57,50m ²
3.2 Aula B "Restitución"	58,10m ²
3.3 Sala Multiusos "Tiemas"	189,90m ²
3.4 Escalera B	26,67m ²
4. Zona de cafetería	Sup. útil 203,55m²
4.1 Bar - comedor	100,60m ²
4.2.1 Cocina. Vestíbulo de conexión con comedor.	2,50m ²
4.2.2 Cocina. Espacio principal.	49,50m ²
4.2.3 Cocina. Cámara frigorífica. (x2).	6,40m ²
4.2.4 Cocina. Almacén	9,90m ²
4.3 Zaguán - Estar	23,80m ²
4.4 Aseos	18,75m ²
4.5 Escalera C	10,90m ²
5. Taller hortícola	Sup. útil 278,76m²
5.1 Zaguán principal del taller (<i>acceso a huertos</i>)	25,47m ²
5.2 Taller principal	178,42m ²
5.3 Almacén de utensilios	6,75m ²
5.4 Despensa de conservas	44,36m ²
5.5 Aseos	11,17m ²
5.6 Zaguán posterior (<i>ascensor y salida a la plaza, comunicación con cocina</i>)	12,59m ²
5.7 Escalera D	25,50m ²
5.8 Cuarto de grupo de presión de incendios	27,65m ²
6. Espacio de eventos y cuartos de instalaciones	Sup. útil 176,76m²
6.1 Zaguán de acceso a sala de eventos "Sigüés"	18,44m ²
6.2 Sala de eventos "Sigüés"	70,04m ²
6.3 Estar + Escalera E	23,10m ²
6.4 Aseo de zona de eventos.	18,06m ²
6.5 Cuarto de recogida selectiva de residuos	11,48m ²
6.6 Cuarto de caldera de biomasa y enfriadora (cogeneración frío y electricidad)	30,84m ²
6.7 Cuarto de grupo de presión	5,80m ²
Espacios exteriores (EE)	
EE.1 Almacén exterior de biomasa para caldera	
EE.2 Composteras y almacén de utensilios hortícolas	
EE.3 Huertos	
EE.4.1 Plaza de la Memoria. Espacio de encuentro y reunión.	
EE.4.2 Plaza de la Memoria. Uso temporal de cine de verano.	
EE.4.3 Plaza de la Memoria. Uso temporal de terraza de cafetería.	
EE.4.4 Plaza de la Memoria. Uso temporal de deporte exterior.	
TOTAL PLANTA BAJA	Sup. construída 2645,80m² Sup. útil 1511,49m²

PLANTA PRIMERA

1. Zonas Comunes	Sup. útil 1252,26m²
1.1 Circulaciones y espacio común interior	1013,31m ²
1.2 Espacio común exterior ("miradas")	42,81m ²
1.3.1 Gimnasio. Sala de máquinas	113,92m ²
1.3.2 Gimnasio. Sala de meditación	36,00m ²
1.3.3.A Gimnasio. Vestuario A (accesible)	5,22m ²
1.3.3.B Gimnasio. Vestuario B.	18,38m ²
1.3.3.C Gimnasio. Vestuario C.	22,24m ²
2. Unidades Habitacionales	Sup. útil 1589,70m²
2.1 Tipología temporal (Tx6)	30,25m ²
2.2 Tipología permanente (Px20)	39,45m ²
2.3 Tipología permanente accesible (Ax4)	49,30m ²
2.4 Zonas comunes privadas	422,00m ²
3. Cuartos de instalaciones y limpieza	Sup. útil 193,80m²
3.1 Sala de unidades de climatización (sup. total)	138,20m ²
3.2 Cuarto de limpieza (sup. total)	55,60m ²
TOTAL PLANTA PRIMERA	Sup. útil 3035,76m² Sup. construida 3927,50m²
SUPERFICIES TOTALES	
Superficie útil	4547,25m ²
Superficie construida	6573,30m ²



2. Memoria constructiva

2.1 Sustentación del edificio

El proyecto se emplaza en una elevación respecto al cauce natural del Río Aragón, el cual se encuentra transformado en un embalse en la actualidad. Sin embargo, no se trata de un terreno similar al del cauce de un río al encontrarnos en dicha elevación, siendo un terreno apto para la cimentación mediante zapatas.

En la siguiente imagen puede verse el perfil de terreno y la cota considerada para la cimentación:

ESTUDIO GEOTÉCNICO Y COTA DE CIMENTACIÓN

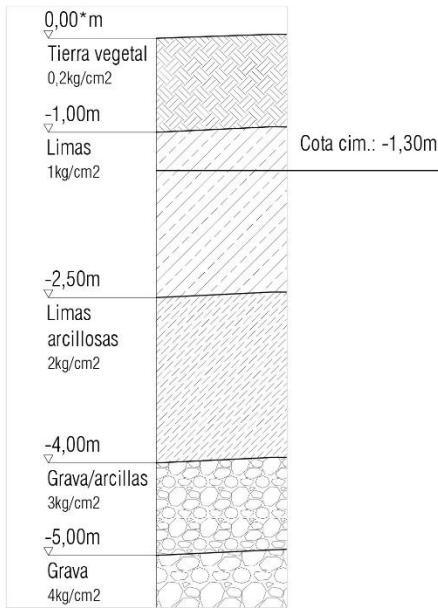

**Los niveles indicados en el estudio son relativos a la superficie del terreno de cada punto en el que se acomete la cimentación, siendo éste variable como se indica en el plano mediante cotas de nivel respecto del 0,00 absoluto del proyecto, que corresponde a la altitud de 600m.*

Dada la dimensión horizontal dominante del edificio es posible optar por una solución superficial de cimentación mediante zapatas o, en algún caso puntual, losa de cimentación, a cota -1,30m de la superficie del terreno existente. Por tanto, la cimentación proyectada cuenta con una resistencia del terreno superior a 1 kg/m².

2.2 Sistema estructural

Cimentación:

Debido a la gran horizontalidad del proyecto, se opta por una cimentación superficial de zapatas corridas de hormigón armado. La geometría y dimensionamiento de estas zapatas se adaptará a otras cuestiones constructivas, siempre que sea correcta para su función estructural.

Estructura portante:

Estructura horizontal

Forjado sanitario con viguetas autorresistentes y bovedillas de hormigón armado.

Forjado de panel sándwich resistente tabiclick para el suelo de la planta primera. Resistencia calculada y certificada por el fabricante.



CAPACIDAD DE CARGA

En las tablas que figuran a continuación se detalla la carga máxima admisible (Kn/m^2) de los paneles Forgepanel CPC y Wallpanel CPY en función de la distancia entre apoyos (m) de la deformación máxima admisible según especificaciones técnicas de proyecto.

Se podrán obtener las cargas máximas admisibles (Kn/m^2) para una luz específica (m) introduciendo dicho valor en la casilla situada a la derecha de cada tabla.

FORGEPANEL CPC

		FCPC-L-260120		2,60		2,60		2,60		2,60		luz específica			
		FCPC-L-280120		2,80		2,80		2,80		2,80					
		FCPC-L-300120		3,00		3,00		3,00		3,00					
nº de apoyos		3		4		5		6							
luz entre apoyos (m)		1,50	1,40	1,30	1,00	0,93	0,87	0,75	0,70	0,65	0,60	0,56	0,52	0,66	
L/900	M_{u}	890	0,94	1,01	1,09	1,41	1,51	1,63	1,88	2,02	2,17	2,35	2,52	2,72	2,11
	V_{u}	706													
L/300	M_{u}	2031	2,15	2,30	2,48	3,22	3,45	3,72	4,30	4,61	4,96	5,37	5,76	6,20	4,89
	V_{u}	1612													
rotura	M_{u}	5540	5,86	6,28	6,76	8,79	9,42	10,15	11,73	12,56	13,53	14,66	15,70	16,91	13,31
	V_{u}	4397													

WALLPANEL CPY

		WCPY-L-260120		2,60		2,60		2,60		2,60		luz específica			
		WCPY-L-280120		2,80		2,80		2,80		2,80					
		WCPY-L-300120		3,00		3,00		3,00		3,00					
nº de apoyos		3		4		5		6							
luz entre apoyos (m)		1,50	1,40	1,30	1,00	0,93	0,87	0,75	0,70	0,65	0,60	0,56	0,52	0,66	
L/900	M_{u}	285	0,64	0,69	0,74	0,96	1,03	1,11	1,29	1,38	1,48	1,61	1,72	1,85	1,46
	V_{u}	482													
L/300	M_{u}	678	1,45	1,55	1,67	2,17	2,32	2,50	2,89	3,10	3,34	3,62	3,87	4,17	3,28
	V_{u}	1085													
rotura	M_{u}	1195	2,55	2,73	2,94	3,82	4,10	4,41	5,10	5,46	5,88	6,37	6,83	7,35	5,79
	V_{u}	1912													

Cargas mayoradas con aplicación de la tabla 4.1 del CTE DB-SE en Kn/m^2
 Peso propio del panel 0,30 Kn/m^2



editado en 08/2013. Nos reservamos el derecho a realizar cambios técnicos.
 Tabiclick systems es una marca registrada de Tabiclick s.l.

ensayos realizados por



+34 981 212 517
www.tabiclicksystems.com

2.3 Sistema envolvente

La envolvente del proyecto está marcada por su doble condición. En planta baja se aprovechan los muros de piedra existente, siendo reconstruidos según su traza y se aíslan con doble placa de XPS de 8cm de espesor, dejando una cámara de aire con el muro de piedra y hormigonando por la cara interior del panel rígido aislante, utilizando un panel de DM que sirve las veces de panel ignífugo y de encofrado perdido.

2.5 Sistema de compartimentación y acabados

En planta baja se resuelve la mayor parte de compartimentación de espacios con el propio muro de hormigón estructural, aunque en casos puntuales es necesario dividir espacios dentro de estos vasos de hormigón, con lo cual se opta por tabiques de ladrillo gero.

En planta primera el carácter prefabricado de las unidades habitacionales hace que prácticamente no haya que compartimentar en obra, siendo únicamente necesario cerrar los espacios de instalaciones con paneles sándwich ignífugos y con alto aislamiento acústico.

2.6 Sistema de acondicionamiento e instalaciones

Al tratarse de una cooperativa habitacional, el control general de instalaciones es de carácter centralizado. Se proyecta una zona de instalaciones que se encuentra en el ámbito noroeste, junto a la muralla medieval. En el exterior se ubica un silo de biomasa que alimenta a la caldera mediante un tornillo sin fin. Dicha caldera de biomasa es mixta, puede ser alimentada mediante biomasa industrializada o no industrializada (restos obtenidos de la propia actividad agrícola de la cooperativa). Junto a la caldera se ubica una enfriadora de ciclos de absorción de calor que produce frío gracias al calor generado por la caldera de biomasa y que además es de cogeneración, es decir, produce energía eléctrica, satisfaciendo así la exigencia del nuevo DB HE de producción mínima de electricidad para edificios con superficies útiles superiores a 3.000 m². Junto a esta sala se encuentra el grupo de presión y el contador general de agua, al cual llega la red de abastecimiento desde la acometida del edificio.

Partiendo del carácter constructivo dual del proyecto, la calefacción se realiza de forma distinta en planta baja y planta primera. En planta baja se dispone un sistema de suelo radiante alimentado por el calor producido por la caldera mientras que en planta primera se instalan unidades de tratamiento de aire que realizan tanto labores de climatización como de renovación de aire. Junto a estas UTAs, se instalan otras que sólo ventilan la planta baja, de forma que el aire siempre se introduce y extrae por la planta superior.

En el siguiente esquema general puede verse el funcionamiento global de las instalaciones del proyecto que a su vez tiene en cuenta las medidas de acondicionamiento pasivo incorporadas en el diseño:

3. Cumplimiento del CTE

3.1 Seguridad Estructural

Para el cálculo de las acciones sobre el proyecto, realizaremos una combinación en función de los coeficientes de seguridad que encontramos en la Tabla 4.1:

Tabla 4.1 Coeficientes parciales de seguridad (γ) para las acciones

Tipo de verificación ⁽¹⁾	Tipo de acción	Situación persistente o transitoria	
		desfavorable	favorable
Resistencia	Permanente		
	Peso propio, peso del terreno	1,35	0,80
	Empuje del terreno	1,35	0,70
	Presión del agua	1,20	0,90
	Variable	1,50	0
Estabilidad		desestabilizadora	estabilizadora
	Permanente		
	Peso propio, peso del terreno	1,10	0,90
	Empuje del terreno	1,35	0,80
	Presión del agua	1,05	0,95
	Variable	1,50	0

⁽¹⁾ Los coeficientes correspondientes a la verificación de la resistencia del terreno se establecen en el DB-SE-C

Además, para las acciones variables que no sean la principal, utilizaremos los valores de simultaneidad de la Tabla 4.2:

Tabla 4.2 Coeficientes de simultaneidad (ψ)

	ψ_0	ψ_1	ψ_2
Sobrecarga superficial de uso (Categorías según DB-SE-AE)			
• Zonas residenciales (Categoría A)	0,7	0,5	0,3
• Zonas administrativas (Categoría B)	0,7	0,5	0,3
• Zonas destinadas al público (Categoría C)	0,7	0,7	0,6
• Zonas comerciales (Categoría D)	0,7	0,7	0,6
• Zonas de tráfico y de aparcamiento de vehículos ligeros con un peso total inferior a 30 kN (Categoría E)	0,7	0,7	0,6
• Cubiertas transitables (Categoría F)		(1)	
• Cubiertas accesibles únicamente para mantenimiento (Categoría G)	0	0	0
Nieve			
• para altitudes > 1000 m	0,7	0,5	0,2
• para altitudes ≤ 1000 m	0,5	0,2	0
Viento	0,6	0,5	0
Temperatura	0,6	0,5	0
Acciones variables del terreno	0,7	0,7	0,7

⁽¹⁾ En las cubiertas transitables, se adoptarán los valores correspondientes al uso desde el que se accede.

Con ello dimensionaremos la capacidad portante, según el Estado Límite Último (E.L.U.).

En cuanto a otras restricciones como la deformación (flecha), dimensionaremos según el Estado Límite de Servicio (E.L.S), en el que no nos aparecerán los coeficientes de seguridad anteriores.

Para la evaluación de estas acciones, distinguiremos entre acciones permanentes y acciones variables.

Las acciones permanentes serán el Peso Propio (PP) de los elementos estructurales y la Carga Permanente (CP) que incida sobre ellos, por lo que su valor depende de cada caso en concreto.

Las acciones variables serán la Sobrecarga de Uso (SU), el Viento (V) y la Nieve (N).

De la Tabla 3.1 obtenemos los valores de Sobrecarga de Uso en función del programa de necesidades del proyecto:

Tabla 3.1. Valores característicos de las sobrecargas de uso

Categoría de uso		Subcategorías de uso		Carga uniforme [kN/m ²]	Carga concentrada [kN]
A	Zonas residenciales	A1	Viviendas y zonas de habitaciones en, hospitales y hoteles	2	2
		A2	Trasteros	3	2
B	Zonas administrativas			2	2
C	Zonas de acceso al público (con la excepción de las superficies pertenecientes a las categorías A, B, y D)	C1	Zonas con mesas y sillas	3	4
		C2	Zonas con asientos fijos	4	4
		C3	Zonas sin obstáculos que impidan el libre movimiento de las personas como vestíbulos de edificios públicos, administrativos, hoteles; salas de exposición en museos; etc.	5	4
		C4	Zonas destinadas a gimnasio u actividades físicas	5	7
		C5	Zonas de aglomeración (salas de conciertos, estadios, etc)	5	4
D	Zonas comerciales	D1	Locales comerciales	5	4
		D2	Supermercados, hipermercados o grandes superficies	5	7
E	Zonas de tráfico y de aparcamiento para vehículos ligeros (peso total < 30 kN)			2	20 ⁽¹⁾
F	Cubiertas transitables accesibles sólo privadamente ⁽²⁾			1	2
G	Cubiertas accesibles únicamente para conservación ⁽³⁾	G1 ⁽⁷⁾	Cubiertas con inclinación inferior a 20°	1 ⁽⁴⁾⁽⁶⁾	2
			Cubiertas ligeras sobre correas (sin forjado) ⁽⁵⁾	0,4 ⁽⁴⁾	1
		G2	Cubiertas con inclinación superior a 40°	0	2

En cuanto al viento, el valor de presión estática lo obtendremos a partir de la siguiente expresión:

$$q_e = q_b \cdot c_e \cdot c_p$$

En ella, $q_b = 0,45 \text{ KN/m}^2$, al encontrarse nuestro proyecto en la Zona B de la Figura D1:



Figura D.1 Valor básico de la velocidad del viento, v_b

El coeficiente de exposición (c_e) será igual a 2, calculado a partir de la Tabla 3.4, para un grado de aspereza III y una altura de 5 metros:

Tabla 3.4. Valores del coeficiente de exposición c_e

Grado de aspereza del entorno	Altura del punto considerado (m)							
	3	6	9	12	15	18	24	30
I Borde del mar o de un lago, con una superficie de agua en la dirección del viento de al menos 5 km de longitud	2,4	2,7	3,0	3,1	3,3	3,4	3,5	3,7
II Terreno rural llano sin obstáculos ni arbolado de importancia	2,1	2,5	2,7	2,9	3,0	3,1	3,3	3,5
III Zona rural accidentada o llana con algunos obstáculos aislados, como árboles o construcciones pequeñas	1,6	2,0	2,3	2,5	2,6	2,7	2,9	3,1
IV Zona urbana en general, industrial o forestal	1,3	1,4	1,7	1,9	2,1	2,2	2,4	2,6
V Centro de negocio de grandes ciudades, con profusión de edificios en altura	1,2	1,2	1,2	1,4	1,5	1,6	1,9	2,0

Finalmente, el coeficiente de presión (c_p) dependerá de la forma y orientación de las superficies del proyecto respecto al viento. Para ello nos valdremos de las tablas del Anejo D del DB SE-AE.

Respecto a la nieve, obtendremos un valor de 0,5 kN/m², al estar situado el proyecto en la provincia de Zaragoza, según la Tabla 3.8:

Tabla 3.8 Sobrecarga de nieve en capitales de provincia y ciudades autónomas

Capital	Altitud m	s_k kN/m ²	Capital	Altitud m	s_k kN/m ²	Capital	Altitud m	s_k kN/m ²
Albacete	690	0,6	Guadalajara	680	0,6	Pontevedra	0	0,3
Alicante / Alacant	0	0,2	Huelva	0	0,2	Salamanca	780	0,5
Almería	0	0,2	Huesca	470	0,7	SanSebas- tián/Donostia	0	0,3
Ávila	1.130	1,0	Jaén	570	0,4	Santander	0	0,3
Badajoz	180	0,2	León	820	1,2	Santander	1.000	0,7
Barcelona	0	0,2	Lérida / Lleida	150	0,5	Segovia	10	0,7
Bilbao / Bilbo	0	0,4	Logroño	380	0,6	Sevilla	1.090	0,2
Burgos	860	0,3	Lugo	470	0,6	Soria	0	0,9
Cáceres	440	0,6	Madrid	660	0,7	Tarragona	0	0,4
Cádiz	0	0,4	Málaga	0	0,6	Tenerife	950	0,2
Castellón	0	0,2	Málaga	0	0,2	Teruel	550	0,9
Ciudad Real	640	0,2	Murcia	40	0,2	Toledo	0	0,5
Córdoba	100	0,6	Orense / Ourense	130	0,4	Valencia/València	0	0,2
Coruña / A Coruña	0	0,2	Oviedo	230	0,4	Valladolid	690	0,4
Cuenca	0	0,3	Palencia	740	0,5	Vitoria / Gasteiz	520	0,7
Gerona / Girona	1.010	1,0	Palma de Mallorca	0	0,4	Zamora	650	0,4
Granada	70	0,3	Palmas, Las	0	0,2	Zaragoza	210	0,4
	690	0,4	Pamplona/Iruña	450	0,2		0	0,5
		0,5			0,7	Ceuta y Melilla		0,2

Con todo ello, se introduce el proyecto en un modelo estructural del programa CYPE y se realizan los cálculos de estructura en el pórtico metálico más desfavorable, a partir del cual se dimensionan todos los demás.

3.2 Seguridad en caso de Incendio (DB-SI)

SI 1 - Propagación interior

Debemos compartimentar nuestro edificio siguiendo las condiciones previstas en la Tabla 1.1 en relación a los usos previstos (docente y pública concurrencia):

Tabla 1.1 Condiciones de compartimentación en sectores de incendio

Uso previsto del edificio o establecimiento	Condiciones
En general	<ul style="list-style-type: none"> - Todo <i>establecimiento</i> debe constituir sector de incendio diferenciado del resto del edificio excepto, en edificios cuyo uso principal sea <i>Residencial Vivienda</i>, los establecimientos cuya superficie construida no exceda de 500 m² y cuyo uso sea <i>Docente, Administrativo o Residencial Público</i>. - Toda zona cuyo <i>uso previsto</i> sea diferente y subsidiario del principal del edificio o del <i>establecimiento</i> en el que esté integrada debe constituir un <i>sector de incendio</i> diferente cuando supere los siguientes límites: <ul style="list-style-type: none"> Zona de <i>uso Residencial Vivienda</i>, en todo caso. Zona de alojamiento⁽¹⁾ o de <i>uso Administrativo, Comercial o Docente</i> cuya superficie construida exceda de 500 m². Zona de uso Pública Concurrencia cuya ocupación exceda de 500 personas. Zona de <i>uso Aparcamiento</i> cuya superficie construida exceda de 100 m² ⁽²⁾. Cualquier comunicación con zonas de otro uso se debe hacer a través de vestíbulos de <i>independencia</i>. - Un espacio diáfano puede constituir un único <i>sector de incendio</i> que supere los límites de superficie construida que se establecen, siempre que al menos el 90% de ésta se desarrolle en una planta, sus salidas comuniquen directamente con el espacio libre exterior, al menos el 75% de su perímetro sea fachada y no exista sobre dicho recinto ninguna zona habitable. - No se establece límite de superficie para los <i>sectores de riesgo mínimo</i>.
Docente	<ul style="list-style-type: none"> - Si el edificio tiene más de una planta, la superficie construida de cada <i>sector de incendio</i> no debe exceder de 4.000 m². Cuando tenga una única planta, no es preciso que esté compartimentada en <i>sectores de incendio</i>.
Pública Concurrencia	<ul style="list-style-type: none"> - La superficie construida de cada <i>sector de incendio</i> no debe exceder de 2.500 m², excepto en los casos contemplados en los guiones siguientes. - Los espacios destinados a público sentado en asientos fijos en cines, teatros, auditorios, salas para congresos, etc., así como los museos, los espacios para culto religioso y los recintos polideportivos, feriales y similares pueden constituir un <i>sector de incendio</i> de superficie construida mayor de 2.500 m² siempre que: <ul style="list-style-type: none"> a) estén compartimentados respecto de otras zonas mediante elementos EI 120; b) tengan resuelta la evacuación mediante <i>salidas de planta</i> que comuniquen con un <i>sector de riesgo mínimo</i> a través de <i>vestíbulos de independencia</i>, o bien mediante <i>salidas de edificio</i>; c) los materiales de revestimiento sean B-s1,d0 en paredes y techos y B_{FL}-s1 en suelos; d) la <i>densidad de la carga de fuego</i> debida a los materiales de revestimiento y al mobiliario fijo no exceda de 200 MJ/m² v e) no exista sobre dichos espacios ninguna zona habitable. - Las <i>cajas escénicas</i> deben constituir un <i>sector de incendio</i> diferenciado.

Con todo ello, y debido a las características de nuestro proyecto, lo dividiremos en 5 sectores de incendios, todos ellos con una superficie inferior a 2500 m². Dicha división siempre será horizontal, nunca vertical, como puede verse en los planos.

En cuanto a los locales de riesgo especial, se clasifican según la Tabla 2.2 en función de su uso, superficie y volumen construido:

Tabla 2.1 Clasificación de los locales y zonas de riesgo especial integrados en edificios

Uso previsto del edificio o establecimiento - Uso del local o zona	Tamaño del local o zona S = superficie construida V = volumen construido		
	Riesgo bajo	Riesgo medio	Riesgo alto
En cualquier edificio o establecimiento:			
- Talleres de mantenimiento, almacenes de elementos combustibles (p. e.: mobiliario, lencería, limpieza, etc.) archivos de documentos, depósitos de libros, etc.	100<V≤200 m ³	200<V≤400 m ³	V>400 m ³
- Almacén de residuos	5<S≤15 m ²	15<S≤30 m ²	S>30 m ²
- Aparcamiento de vehículos de una vivienda unifamiliar o cuya superficie S no exceda de 100 m ²	En todo caso		
- Cocinas según potencia instalada P ⁽¹⁾⁽²⁾	20<P≤30 kW	30<P≤50 kW	P>50 kW
- Lavanderías. Vestuarios de personal. Camerinos ⁽³⁾	20<S≤100 m ²	100<S≤200 m ²	S>200 m ²
- Salas de calderas con potencia útil nominal P	70<P≤200 kW	200<P≤600 kW	P>600 kW
- Salas de máquinas de instalaciones de climatización (según Reglamento de Instalaciones Térmicas en los edificios, RITE, aprobado por RD 1027/2007, de 20 de julio, BOE 2007/08/29)	En todo caso		
- Salas de maquinaria frigorífica: refrigerante amoníaco refrigerante halogenado	P≤400 kW S≤3 m ²	En todo caso P>400 kW S>3 m ²	
- Almacén de combustible sólido para calefacción	En todo caso		
- Local de contadores de electricidad y de cuadros generales de distribución	En todo caso		
- Centro de transformación			
- aparatos con aislamiento dieléctrico seco o líquido con punto de inflamación mayor que 300°C	En todo caso		
- aparatos con aislamiento dieléctrico con punto de inflamación que no exceda de 300°C y potencia instalada P: total en cada transformador	P≤2 520 kVA P≤630 kVA	2520<P≤4000 kVA 630<P≤1000 kVA	P>4 000 kVA P>1 000 kVA
- Sala de maquinaria de ascensores	En todo caso		
- Sala de grupo electrógeno	En todo caso		

En nuestro caso, todas aquellas zonas con riesgo especial nos aparecen agrupadas en unas bandas a lo largo del muro de gaviones, reflejada en los planos, y que deberán cumplir las siguientes condiciones fijadas por la tabla 2.2:

Tabla 2.2 Condiciones de las zonas de riesgo especial integradas en edificios ⁽¹⁾

Característica	Riesgo bajo	Riesgo medio	Riesgo alto
Resistencia al fuego de la estructura portante ⁽²⁾	R 90	R 120	R 180
Resistencia al fuego de las paredes y techos ⁽³⁾ que separan la zona del resto del edificio ⁽²⁾⁽⁴⁾	EI 90	EI 120	EI 180
Vestíbulo de independencia en cada comunicación de la zona con el resto del edificio	-	Sí	Sí
Puertas de comunicación con el resto del edificio	EI ₂ 45-C5	2 x EI ₂ 30 -C5	2 x EI ₂ 45-C5
Máximo recorrido hasta alguna salida del local ⁽⁵⁾	≤ 25 m ⁽⁶⁾	≤ 25 m ⁽⁶⁾	≤ 25 m ⁽⁶⁾

Del mismo modo, la compartimentación entre sectores de incendios debe tener continuidad en elementos ocultos como patinillos o falsos techos que puedan colaborar en la propagación del incendio, aunque en nuestro proyecto esta situación no se da en ningún momento.

Finalmente, los elementos constructivos presentes en paredes, techos y suelos cumplirán la tabla 4.1 en función de su situación:

Tabla 4.1 Clases de reacción al fuego de los elementos constructivos

Situación del elemento	Revestimientos ⁽¹⁾	
	De techos y paredes ^{(2) (3)}	De suelos ⁽²⁾
Zonas ocupables ⁽⁴⁾	C-s2,d0	E _{FL}
Pasillos y escaleras protegidos	B-s1,d0	C _{FL} -s1
Aparcamientos y recintos de riesgo especial ⁽⁵⁾	B-s1,d0	B _{FL} -s1
Espacios ocultos no estancos, tales como patinillos, falsos techos y suelos elevados (excepto los existentes dentro de las viviendas) etc. o que siendo estancos, contengan instalaciones susceptibles de iniciar o de propagar un incendio.	B-s3,d0	B _{FL} -s2 ⁽⁶⁾

Así, nos será de aplicación para los revestimientos en las zonas ocupables, los recintos de riesgos especial y los espacios ocultos antes nombrados, y que aparecerá detallado en la memoria constructiva de compartimentación y de acabados.

SI 2 - Propagación exterior

En cuanto a la limitación de la posible propagación en caso de incendio entre dos sectores de incendios, aparece como una hipótesis improbable debido a la lejanía que presentan entre sí, así como a que no comparten elementos constructivos que los delimiten.

Sin embargo, sí que debemos tener en cuenta estas separaciones entre las zonas de riesgo especial alto y otras zonas cuando los puntos de sus fachadas no sean al menos EI 60.

En el caso de la propagación horizontal a través de la fachada se cumplirán las siguientes distancias en función del ángulo que formen:

α	0° ⁽¹⁾	45°	60°	90°	135°	180°
d (m)	3,00	2,75	2,50	2,00	1,25	0,50

⁽¹⁾ Refleja el caso de fachadas enfrentadas paralelas



Figura 1.1. Fachadas enfrentadas



Figura 1.2. Fachadas a 45°

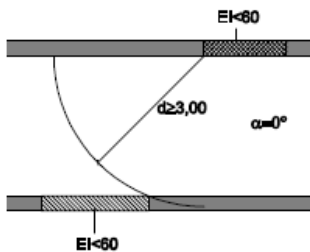

Figura 1.3. Fachadas a 60°

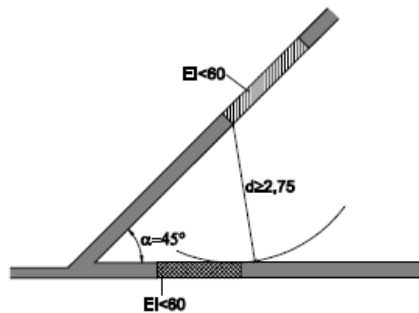

Figura 1.4. Fachadas a 90°

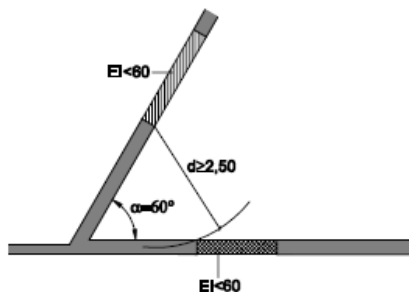

Figura 1.5. Fachadas a 135°

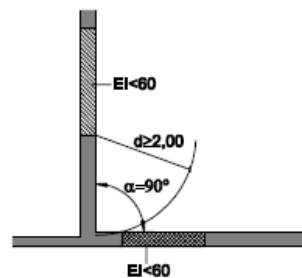

Figura 1.6. Fachadas a 180°

Lo mismo sucederá en el caso de la propagación vertical a través de la misma fachada según indican estas figuras:

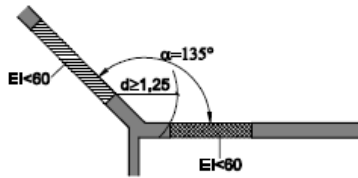

Figura 1.7 Encuentro forjado-fachada

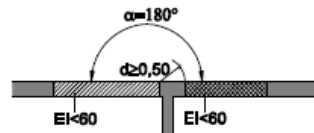

Figura 1. 8 Encuentro forjado-fachada con saliente

Por último, en cuanto a la propagación por la fachada, todo aquel elemento que no sea al menos EI-60 deberá cumplir las siguientes limitaciones:

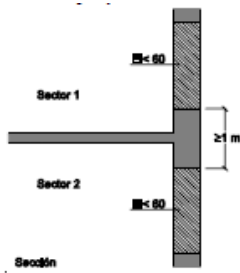
d (m)	≥2,50	2,00	1,75	1,50	1,25	1,00	0,75	0,50	0
h (m)	0	1,00	1,50	2,00	2,50	3,00	3,50	4,00	5,00

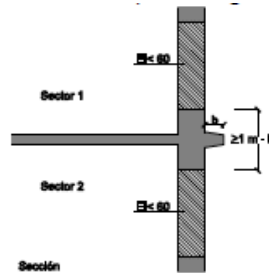

Figura 2.1 Encuentro cubierta-fachada

SI 3 - Evacuación de ocupantes

Para determinar la ocupación de nuestro edificio utilizaremos la Tabla 2.1 en función de los usos previstos en el proyecto y de las actividades que se realicen en cada uno de los volúmenes existentes:

Tabla 2.1. Densidades de ocupación ⁽¹⁾

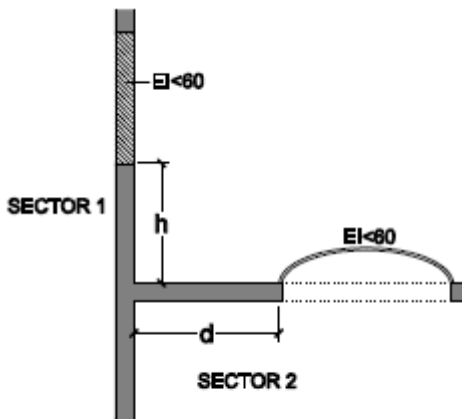
Uso previsto	Zona, tipo de actividad	Ocupación (m²/persona)
Cualquiera	Zonas de ocupación ocasional y accesibles únicamente a efectos de mantenimiento: salas de máquinas, locales para material de limpieza, etc. Aseos de planta	<i>Ocupación nula</i> 3
<i>Administrativo</i>	Plantas o zonas de oficinas Vestíbulos generales y zonas de uso público	10 2
<i>Docente</i>	Conjunto de la planta o del edificio Locales diferentes de aulas, como laboratorios, talleres, gimnasios, salas de dibujo, etc. Aulas (excepto de escuelas infantiles) Aulas de escuelas infantiles y salas de lectura de bibliotecas	10 5 1,5 2
<i>Pública concur-rencia</i>	Zonas destinadas a espectadores sentados: con asientos definidos en el proyecto sin asientos definidos en el proyecto	1pers/asiento 0,5

Basándonos en ella y en el programa de necesidades previsto, calcularemos una ocupación teniendo en cuenta el funcionamiento de la escuela y los volúmenes en los que se divide.

Se adjunta tabla de ocupación.

En cuanto al número de salidas, en los tres volúmenes existentes disponemos de más de una salida de planta aunque no nos sea exigible en todos los casos. Así, la longitud de los recorridos de evacuación, que reflejamos en los planos correspondientes, la obtenemos de la Tabla 3.1:

Tabla 3.1. Número de salidas de planta y longitud de los recorridos de evacuación ⁽¹⁾

Número de salidas existentes	Condiciones
Plantas o recintos que disponen de más de una salida de planta o salida de recinto respectivamente ⁽³⁾	<p>La longitud de los recorridos de evacuación hasta alguna salida de planta no excede de 50 m, excepto en los casos que se indican a continuación:</p> <ul style="list-style-type: none"> - 35 m en zonas en las que se prevea la presencia de ocupantes que duermen, o en plantas de hospitalización o de tratamiento intensivo en uso Hospitalario y en plantas de escuela infantil o de enseñanza primaria. - 75 m en espacios al aire libre en los que el riesgo de declaración de un incendio sea irrelevante, por ejemplo, una cubierta de edificio, una terraza, etc. <p>La longitud de los recorridos de evacuación desde su origen hasta llegar a algún punto desde el cual existan al menos dos recorridos alternativos no excede de 15 m en plantas de hospitalización o de tratamiento intensivo en uso Hospitalario o de la longitud máxima admisible cuando se dispone de una sola salida, en el resto de los casos.</p> <p>Si la altura de evacuación descendente de la planta obliga a que exista más de una salida de planta o si más de 50 personas precisan salvar en sentido ascendente una altura de evacuación mayor que 2 m, al menos dos salidas de planta conducen a dos escaleras diferentes.</p>

En cuanto al dimensionado de los medios de evacuación, deberemos realizarlo suponiendo que se inutiliza uno de los recorridos de evacuación, es decir, considerando la hipótesis más desfavorable. Para ello utilizaremos la Tabla 4.1:

Tabla 4.1 Dimensionado de los elementos de la evacuación

Tipo de elemento	Dimensionado
Puertas y pasos	$A \geq P / 200$ ⁽¹⁾ $\geq 0,80$ m ⁽²⁾ La anchura de toda hoja de puerta no debe ser menor que 0,60 m, ni exceder de 1,23 m.
Pasillos y rampas	$A \geq P / 200 \geq 1,00$ m ⁽³⁾⁽⁴⁾⁽⁵⁾
Pasos entre filas de asientos fijos en salas para público tales como cines, teatros, auditorios, etc. ⁽⁶⁾	En filas con salida a pasillo únicamente por uno de sus extremos, $A \geq 30$ cm cuando tengan 7 asientos y 2,5 cm más por cada asiento adicional, hasta un máximo admisible de 12 asientos. En filas con salida a pasillo por sus dos extremos, $A \geq 30$ cm en filas de 14 asientos como máximo y 1,25 cm más por cada asiento adicional. Para 30 asientos o más: $A \geq 50$ cm. ⁽⁷⁾ Cada 25 filas, como máximo, se dispondrá un paso entre filas cuya anchura sea 1,20 m, como mínimo.
Escaleras no protegidas ⁽⁸⁾	
para evacuación descendente	$A \geq P / 160$ ⁽⁹⁾
para evacuación ascendente	$A \geq P / (160-10h)$ ⁽⁹⁾
Escaleras protegidas	$E \leq 3 S + 160 A_S$ ⁽⁹⁾
Pasillos protegidos	$P \leq 3 S + 200 A$ ⁽⁹⁾
En zonas al aire libre:	
Pasos, pasillos y rampas	$A \geq P / 600$ ⁽¹⁰⁾
Escaleras	$A \geq P / 480$ ⁽¹⁰⁾

Su capacidad de evacuación vendrá determinada por la Tabla 4.2 en función de las anchuras existentes en el proyecto (1,50m en interiores y 2,00m en exteriores):

Tabla 4.2. Capacidad de evacuación de las escaleras en función de su anchura

Anchura de la escalera en m	Escalera no protegida		Escalera protegida (evacuación descendente o ascendente) ⁽¹⁾					
	Evacuación ascendente ⁽²⁾	Evacuación descendente	Nº de plantas					cada planta más
			2	4	6	8	10	
1,50	198	240	356	472	588	704	820	+58
2,00	264	320	504	688	872	1056	1240	+92

Estas escaleras deberán cumplir las siguientes condiciones de protección de la Tabla 5.1:

Tabla 5.1. Protección de las escaleras

Uso previsto ⁽¹⁾	Condiciones según tipo de protección de la escalera		
	No protegida	Protegida ⁽²⁾	Especialmente protegida
Escaleras para evacuación descendente			
Administrativo, Docente,	$h \leq 14$ m	$h \leq 28$ m	
Comercial, Pública Concur-rencia	$h \leq 10$ m	$h \leq 20$ m	
Escaleras para evacuación ascendente			
Uso Aparcamiento	No se admite	No se admite	
Otro uso:	$h \leq 2,80$ m	Se admite en todo caso	Se admite en todo caso
	$2,80 < h \leq 6,00$ m	$P \leq 100$ personas	Se admite en todo caso
	$h > 6,00$ m	No se admite	Se admite en todo caso

Resaltar que en el caso de nuestras escaleras, serán siempre no protegidas ya que no son necesarias según las exigencias existentes, puesto que la altura máxima de evacuación es siempre inferior a 3,00 metros.

En el caso de las puertas del proyecto situadas en el recorrido de evacuación de más de 100 personas, se abrirá desde el sentido de evacuación hacia el exterior del edificio.

SI 4 - Instalaciones de protección contra incendios

Los edificios dispondrán de equipos e instalaciones en función de su uso previsto y siguiendo las condiciones establecidas en la Tabla 1.1:

Tabla 1.1. Dotación de instalaciones de protección contra incendios

Uso previsto del edificio o establecimiento	Condiciones
Instalación	
En general	
Extintores portátiles	Uno de eficacia 21A -113B: - A 15 m de recorrido en cada planta, como máximo, desde todo <i>origen de evacuación</i> . - En las zonas de riesgo especial conforme al capítulo 2 de la Sección 1 ⁽¹⁾ de este DB.
Bocas de incendio equipadas	En zonas de riesgo especial alto, conforme al capítulo 2 de la Sección SI1, en las que el riesgo se deba principalmente a materias combustibles sólidas ⁽²⁾
Ascensor de emergencia	En las plantas cuya <i>altura de evacuación</i> exceda de 28 m
Hidrantes exteriores	Si la <i>altura de evacuación</i> descendente excede de 28 m o si la ascendente excede de 6 m, así como en <i>establecimientos</i> de densidad de ocupación mayor que 1 persona cada 5 m ² y cuya superficie construida está comprendida entre 2.000 y 10.000 m ² . Al menos un hidrante hasta 10.000 m ² de superficie construida y uno más por cada 10.000 m ² adicionales o fracción. ⁽³⁾
Instalación automática de extinción	Salvo otra indicación en relación con el uso, en todo edificio cuya <i>altura de evacuación</i> exceda de 80 m. En cocinas en las que la potencia instalada exceda de 20 kW en <i>uso Hospitalario</i> o <i>Residencial Público</i> o de 50 kW en cualquier otro uso ⁽⁴⁾ En centros de transformación cuyos aparatos tengan aislamiento dieléctrico con punto de inflamación menor que 300 °C y potencia instalada mayor que 1 000 kVA en cada aparato o mayor que 4 000 kVA en el conjunto de los aparatos. Si el centro está integrado en un edificio de uso Pública Concurrencia y tiene acceso desde el interior del edificio, dichas potencias son 630 kVA y 2 520 kVA respectivamente.
Administrativo	
Bocas de incendio equipadas	Si la superficie construida excede de 2.000 m ² . ⁽⁷⁾
Columna seca ⁽⁵⁾	Si la <i>altura de evacuación</i> excede de 24 m.
Sistema de alarma ⁽⁶⁾	Si la superficie construida excede de 1.000 m ² .
Sistema de detección de incendio	Si la superficie construida excede de 2.000 m ² , detectores en zonas de riesgo alto conforme al capítulo 2 de la Sección 1 de este DB. Si excede de 5.000 m ² , en todo el edificio.
Hidrantes exteriores	Uno si la superficie total construida está comprendida entre 5.000 y 10.000 m ² . Uno más por cada 10.000 m ² adicionales o fracción. ⁽³⁾
Docente	
Bocas de incendio equipadas	Si la superficie construida excede de 2.000 m ² . ⁽⁷⁾
Columna seca ⁽⁵⁾	Si la <i>altura de evacuación</i> excede de 24 m.
Sistema de alarma ⁽⁶⁾	Si la superficie construida excede de 1.000 m ² .
Sistema de detección de incendio	Si la superficie construida excede de 2.000 m ² , detectores en zonas de riesgo alto conforme al capítulo 2 de la Sección 1 de este DB. Si excede de 5.000 m ² , en todo el edificio.
Hidrantes exteriores	Uno si la superficie total construida está comprendida entre 5.000 y 10.000 m ² . Uno más por cada 10.000 m ² adicionales o fracción. ⁽³⁾

Pública concurrencia

Bocas de incendio equipadas	Si la superficie construida excede de 500 m ² . ⁽⁷⁾
Columna seca ⁽⁵⁾	Si la altura de evacuación excede de 24 m.
Sistema de alarma ⁽⁶⁾	Si la ocupación excede de 500 personas. El sistema debe ser apto para emitir mensajes por megafonía.
Sistema de detección de incendio	Si la superficie construida excede de 1000 m ² . ⁽⁸⁾
Hidrantes exteriores	En cines, teatros, auditorios y discotecas con superficie construida comprendida entre 500 y 10.000 m ² y en recintos deportivos con superficie construida comprendida entre 5.000 y 10.000 m ² . ⁽³⁾

SI 5 - Intervención de los bomberos

No es de aplicación al ser la altura de evacuación descendente inferior siempre a 9 metros en todos los volúmenes del proyecto.

SI 6 - Resistencia al fuego de la estructura

Los elementos estructurales deberán alcanzar la clase indicada en la Tabla 3.1, que hace referencia al tiempo expresado en minutos ante la acción representada por la curva normalizada tiempo-temperatura:

Tabla 3.1 Resistencia al fuego suficiente de los elementos estructurales

Uso del sector de incendio considerado ⁽¹⁾	Plantas de sótano	Plantas sobre rasante altura de evacuación del edificio		
		≤15 m	≤28 m	>28 m
Residencial Vivienda, Residencial Público, Docente, Administrativo	R 120	R 60	R 90	R 120
Comercial, Pública Concurrencia, Hospitalario	R 120 ⁽³⁾	R 90	R 120	R 180

Esta misma exigencia será aplicable en zonas de riesgo especial a través de la Tabla 3.2:

Tabla 3.2 Resistencia al fuego suficiente de los elementos estructurales de zonas de riesgo especial integradas en los edificios⁽¹⁾

Riesgo especial bajo	R 90
Riesgo especial medio	R 120
Riesgo especial alto	R 180

Por último, en el caso de cubiertas ligeras de altura inferior a 28 metros sobre la rasante y carga permanente debida a su cerramiento de menos de 1KN/m², su estructura principal y elementos que la soporten podrán ser R30, siempre y cuando su fallo no ocasione daños ni comprometa la estabilidad de edificios próximos ni plantas inferiores.

3.3 Seguridad de Utilización y Accesibilidad

SUA 1 - Seguridad frente al riesgo de caídas

Para limitar la resbaladidad de los pavimentos de los suelos en nuestros usos docente, administrativo y pública concurrencia, los clasificaremos según las exigencias que establece la Tabla 1.2 a partir de su localización y características:

Tabla 1.2 Clase exigible a los suelos en función de su localización

Localización y características del suelo	Clase
Zonas interiores secas	
- superficies con pendiente menor que el 6%	1
- superficies con pendiente igual o mayor que el 6% y escaleras	2
Zonas interiores húmedas, tales como las entradas a los edificios desde el espacio exterior ⁽¹⁾ , terrazas cubiertas, vestuarios, baños, aseos, cocinas, etc.	
- superficies con pendiente menor que el 6%	2
- superficies con pendiente igual o mayor que el 6% y escaleras	3
Zonas exteriores. Piscinas ⁽²⁾ . Duchas.	3

Así, esta clasificación se realizará en función de su resistencia al deslizamiento a través de los valores de la Tabla 1.1:

Tabla 1.1 Clasificación de los suelos según su resbaladidad

Resistencia al deslizamiento R_d	Clase
$R_d \leq 15$	0
$15 < R_d \leq 35$	1
$35 < R_d \leq 45$	2
$R_d > 45$	3

En cuanto a las discontinuidades en el pavimento, excepto en aquellas zonas de uso restringido, el suelo cumplirá estas condiciones:

a) No tendrá juntas que presenten un resalto de más de 4 mm. Los elementos salientes del nivel del pavimento, puntuales y de pequeña dimensión (por ejemplo, los cerraderos de puertas) no deben sobresalir del pavimento más de 12 mm y el saliente que exceda de 6 mm en sus caras enfrentadas al sentido de circulación de las personas no debe formar un ángulo con el pavimento que exceda de 45°.

b) Los desniveles que no excedan de 5 cm se resolverán con una pendiente que no exceda el 25%.

c) En zonas para circulación de personas, el suelo no presentará perforaciones o huecos por los que pueda introducirse una esfera de 1,5 cm de diámetro.

Por otro lado, cuando se dispongan barreras para delimitar zonas de circulación, tendrán una altura de 80 cm como mínimo.

Además, en zonas de circulación no se podrá disponer un escalón aislado, ni dos consecutivos, excepto en los casos siguientes:

a) en zonas de uso restringido.

b) en las zonas comunes de los edificios de uso Residencial Vivienda.

c) en los accesos y en las salidas de los edificios;

d) en el acceso a un estrado o escenario.

En estos casos, si la zona de circulación incluye un itinerario accesible, el o los escalones no podrán disponerse en el mismo.

En relación a las posibles caídas provocadas por los desniveles en el proyecto, existirán barreras de protección cuando la diferencia de cotas sea mayor que 55 cm, y su altura vendrá definida por los siguientes esquemas:



Figura 3.1 Barreras de protección en ventanas.

Así mismo, estas barreras cuando estén situadas en zonas de uso pública concurrencia, estarán diseñadas para que:

- a) No puedan ser fácilmente escaladas por los niños, para lo cual:
- En la altura comprendida entre 30 cm y 50 cm sobre el nivel del suelo o sobre la línea de inclinación de una escalera no existirán puntos de apoyo, incluidos salientes sensiblemente horizontales con más de 5 cm de saliente.
 - En la altura comprendida entre 50 cm y 80 cm sobre el nivel del suelo no existirán salientes que tengan una superficie sensiblemente horizontal con más de 15 cm de fondo.

- b) No tengan aberturas que puedan ser atravesadas por una esfera de 10 cm de diámetro, exceptuándose las aberturas triangulares que forman la huella y la contrahuella de los peldaños con el límite inferior de la barandilla, siempre que la distancia entre este límite y la línea de inclinación de la escalera no exceda de 5 cm (véase figura 3.2).

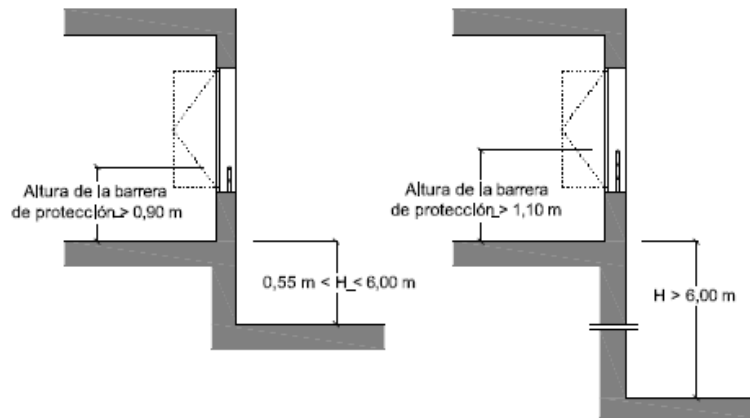

Figura 3.2 Línea de inclinación y parte inferior de la barandilla

En cuanto a las escaleras, no existen en el proyecto escaleras de uso restringido, por lo que únicamente aplicaremos las restricciones para escaleras de uso general.

Así, las dimensiones de los peldaños seguirán la siguiente configuración:

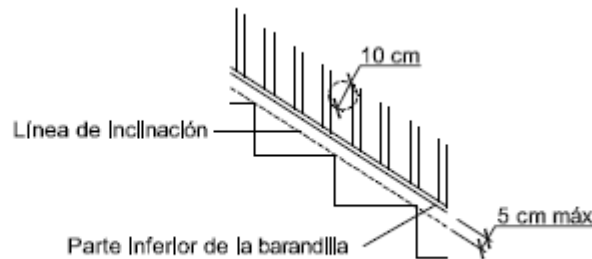

Figura 4.2 Configuración de los peldaños.

En nuestro caso únicamente encontramos escaleras de trazado recto, cuyas huellas (H) miden 30 cm y las contrahuellas (C) miden 16,7 cm, con lo que se cumple así mismo la relación de que:

$$54\text{cm} < 2C + H < 70 \text{ cm}$$

Respecto a la máxima altura a salvar en un tramo, en zonas de uso público, como en el Edificio Central, el límite es 2,25 metros. Por ello, la escalera situada en el mismo, al tener que salvar 3,00 metros de desnivel, dispone a 1,50 metros de altura una meseta intermedia que lo separa en dos tramos. Esta meseta tiene la anchura de la escalera (1,50 m) y una longitud de 1,00 metros tal y como marca la norma.

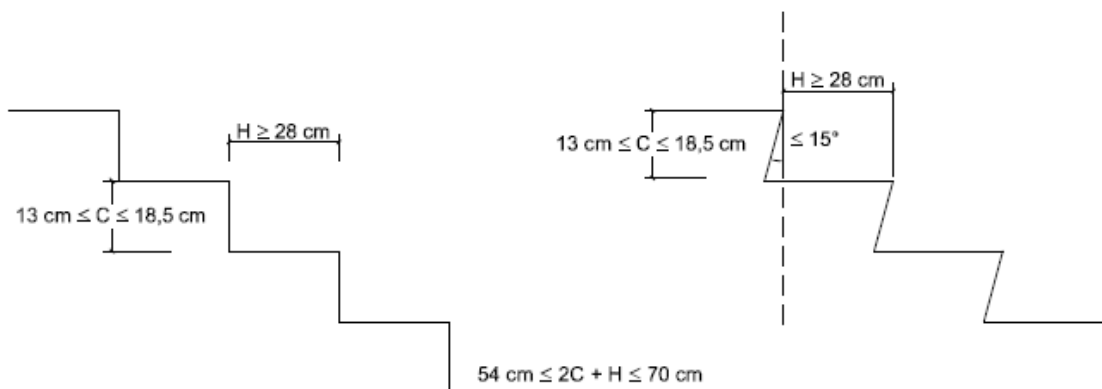
Ya en las Unidades Docentes, este uso permite una altura máxima de 3,20 metros, por lo que nuestro desnivel de 3,00 metros lo podemos resolver con escaleras de un único tramo.

Finalmente, la anchura de nuestras escaleras (1,50 m las interiores y 2,00 m las exteriores) nos cumplen en relación al uso y la ocupación tal y como se exige en la Tabla 4.1:

Tabla 4.1 Escaleras de uso general. Anchura útil mínima de tramo en función del uso

Uso del edificio o zona	Anchura útil mínima (m) en escaleras previstas para un número de personas:			
	≤ 25	≤ 50	≤ 100	> 100
<i>Residencial Vivienda, incluso escalera de comunicación con aparcamiento</i>	1,00 ⁽¹⁾			
<i>Docente con escolarización infantil o de enseñanza primaria Pública concurrencia y Comercial</i>	0,80 ⁽²⁾	0,90 ⁽²⁾	1,00	1,10
<i>Sanitario Zonas destinadas a pacientes internos o externos con recorridos que obligan a giros de 90° o mayores</i>	1,40			
<i>Otras zonas</i>	1,20			
<i>Casos restantes</i>	0,80 ⁽²⁾	0,90 ⁽²⁾	1,00	

Así mismo, estas anchuras hacen que sea necesaria la disposición de pasamanos a ambos lados de las escaleras, a una altura de entre 90 y 110 cm.

Respecto a la rampa existente en nuestro proyecto, se puede considerar como un itinerario accesible al tener una pendiente inferior al 6% y un trazado recto. Esta pendiente hace que no sea necesaria la instalación de pasamanos.

Finalmente, ya que no existe ningún acristalamiento exterior que se encuentre a más de 6 m de altura desde la rasante exterior, no serán de aplicación las exigencias para su limpieza desde el interior del edificio.

SUA 2 - Seguridad frente al riesgo de impacto o atrapamiento

En relación al impacto con elementos fijos, las exigencias existentes son las siguientes:

1 La altura libre de paso en zonas de circulación será, como mínimo, 2,10 m en zonas de uso restringido y 2,20 m en el resto de las zonas. En los umbrales de las puertas la altura libre será 2 m, como mínimo.

2 Los elementos fijos que sobresalgan de las fachadas y que estén situados sobre zonas de circulación estarán a una altura de 2,20 m, como mínimo.

3 En zonas de circulación, las paredes carecerán de elementos salientes que no arranquen del suelo, que vuelen más de 15 cm en la zona de altura comprendida entre 15 cm y 2,20 m medida a partir del suelo y que presenten riesgo de impacto.

4 Se limitará el riesgo de impacto con elementos volados cuya altura sea menor que 2 m, tales como mesetas o tramos de escalera, de rampas, etc., disponiendo elementos fijos que restrinjan el acceso hasta ellos y permitirán su detección por los bastones de personas con discapacidad visual.

Del mismo modo, para evitar el impacto contra elementos practicables, las puertas situadas en el lateral de pasillos de recintos que no sean de ocupación nula, se dispondrán de manera que no lo invadan, según el siguiente esquema:



Figura 1.1 Disposición de puertas laterales a vías de circulación

Así mismo, las puertas de vaivén en las zonas de circulaciones permitirán percibir la aproximación de personas mediante partes transparentes o traslúcidas situadas entre 0,7 y 1,5 m de altura.

En el caso del impacto con elementos frágiles que no dispongan barreras de protección, tendrán unas prestaciones definidas en la Tabla 1.1, excepto para vidrios cuya mayor dimensión no exceda de 30 cm:

Tabla 1.1 Valor de los parámetros X(Y)Z en función de la diferencia de cota			
Diferencia de cotas a ambos lados de la superficie acristalada	Valor del parámetro		
	X	Y	Z
Mayor que 12 m	cualquiera	B o C	1
Comprendida entre 0,55 m y 12 m	cualquiera	B o C	1 ó 2
Menor que 0,55 m	1, 2 ó 3	B o C	cualquiera

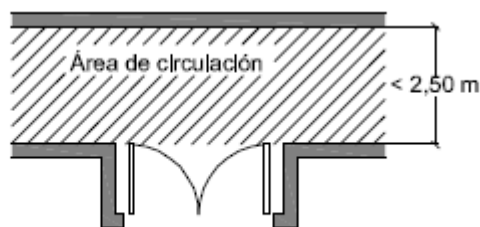
Estas posibles zonas con alto riesgo de impacto serían:

a) en puertas, el área comprendida entre el nivel del suelo, una altura de 1,50 m y una anchura igual a la de la puerta más 0,30 m a cada lado de esta.

b) en paños fijos, el área comprendida entre el nivel del suelo y una altura de 0,90 m.



Figura 1.2 Identificación de áreas con riesgo de impacto

Por otro lado, en relación a grandes superficies acristaladas que se puedan confundir con puertas o aberturas (lo que excluye el interior de viviendas) estarán provistas, en toda su longitud, de señalización visualmente contrastada situada a una altura inferior comprendida entre 0,85 y 1,10 m y a una altura superior comprendida entre 1,50 y 1,70 m. Dicha señalización no es necesaria cuando existan montantes separados una distancia de 0,60 m, como máximo, o si la superficie acristalada cuenta al menos con un travesaño situado a la altura inferior antes mencionada.

Así mismo, las puertas de vidrio que no dispongan de elementos que permitan identificarlas, tales como cercos o tiradores, dispondrán de señalización conforme al apartado anterior.

Por último, con el fin de limitar el riesgo de atrapamiento producido por una puerta corredera de accionamiento manual, incluidos sus mecanismos de apertura y cierre, la distancia "a" hasta el objeto fijo más próximo será como mínimo de 20 cm, tal y como se ve en la figura:

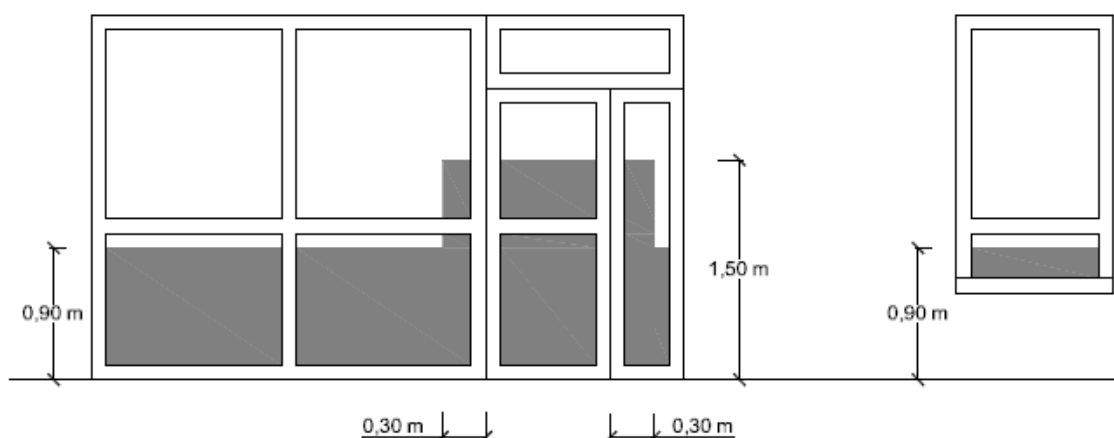

Figura 2.1 Holgura para evitar atrapamientos

En estas puertas correderas, sus elementos de apertura y cierre automáticos dispondrán de dispositivos de protección adecuados al tipo de accionamiento, y cumplirán con las especificaciones técnicas propias.

SUA 3 - Seguridad frente al riesgo de aprisionamiento en recintos

Para evitar el aprisionamiento de personas en los edificios del proyecto, se tomarán las siguientes precauciones:

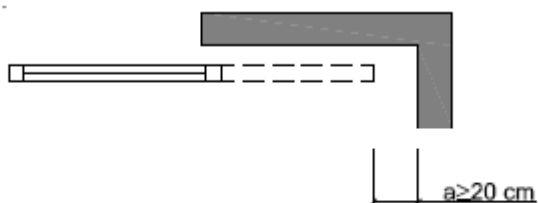
- Cuando las puertas de un recinto tengan dispositivo para su bloqueo desde el interior y las personas puedan quedar accidentalmente atrapadas dentro del mismo, existirá algún sistema de desbloqueo de las puertas desde el exterior del recinto. Excepto en el caso de los baños o los aseos de viviendas, dichos recintos tendrán iluminación controlada desde su interior.

- En zonas de uso público, los aseos accesibles y cabinas de vestuarios accesibles dispondrán de un dispositivo en el interior fácilmente accesible, mediante el cual se transmita una llamada de asistencia perceptible desde un punto de control y que permita al usuario verificar que su llamada ha sido recibida, o perceptible desde un paso frecuente de personas.

- La fuerza de apertura de las puertas de salida será de 140 N, como máximo, excepto en las situadas en itinerarios accesibles, en las que será como máximo 25 N en general y 65 N cuando sean resistentes al fuego.

SUA 4 - Seguridad frente al riesgo causado por iluminación inadecuada

El alumbrado normal en zonas de circulación será a través de una instalación cuyo factor de uniformidad media sea del 40% como mínimo, y sea capaz de proporcionar una iluminancia mínima medida a nivel del suelo de:

- 20 lux en zonas exteriores
- 100 lux en zonas interiores
- 50 lux en aparcamientos interiores

Respecto al alumbrado de emergencia en caso de fallo del alumbrado normal, éste se situará en las siguientes zonas:

a) Todo recinto cuya ocupación sea mayor que 100 personas.

b) Los recorridos desde todo origen de evacuación hasta el espacio exterior seguro y hasta las zonas de refugio, incluidas estas últimas.

c) Los aparcamientos cerrados o cubiertos cuya superficie construida exceda de 100 m², incluidos los pasillos y las escaleras que conduzcan hasta el exterior o hasta las zonas generales del edificio.

d) Los locales que alberguen equipos generales de las instalaciones de protección contra incendios y los de riesgo especial.

e) Los aseos generales de planta en edificios de uso público.

f) Los lugares en los que se ubican cuadros de distribución o de accionamiento de la instalación de alumbrado de las zonas antes citadas.

g) Las señales de seguridad.

h) Los itinerarios accesibles.

Así, las luminarias de emergencia deberán cumplir las siguientes características:

a) Se situarán al menos a 2 m por encima del nivel del suelo.

b) Se dispondrá una en cada puerta de salida y en posiciones en las que sea necesario destacar un peligro potencial o el emplazamiento de un equipo de seguridad. Como mínimo se dispondrán en los siguientes puntos:

- en las puertas existentes en los recorridos de evacuación.
- en las escaleras, de modo que cada tramo de escaleras reciba iluminación directa.
- en cualquier otro cambio de nivel.
- en los cambios de dirección y en las intersecciones de pasillos.

Con ello, la instalación necesaria para este alumbrado de emergencia seguirá estas indicaciones:

1 La instalación será fija, estará provista de fuente propia de energía y debe entrar automáticamente en funcionamiento al producirse un fallo de alimentación en la instalación de alumbrado normal en las zonas cubiertas por el alumbrado de emergencia. Se considera como fallo de alimentación el descenso de la tensión de alimentación por debajo del 70% de su valor nominal.

2 El alumbrado de emergencia de las vías de evacuación debe alcanzar al menos el 50% del nivel de iluminación requerido al cabo de los 5 s y el 100% a los 60 s.

3 La instalación cumplirá las condiciones de servicio que se indican a continuación durante una hora, como mínimo, a partir del instante en que tenga lugar el fallo:

a) En las vías de evacuación cuya anchura no exceda de 2 m, la iluminancia horizontal en el suelo debe ser, como mínimo, 1 lux a lo largo del eje central y 0,5 lux en la banda central que comprende al menos la mitad de la anchura de la vía. Las vías de evacuación con anchura superior a 2 m pueden ser tratadas como varias bandas de 2 m de anchura, como máximo.

b) En los puntos en los que estén situados los equipos de seguridad, las instalaciones de protección contra incendios de utilización manual y los cuadros de distribución del alumbrado, la iluminancia horizontal será de 5 lux, como mínimo.

c) A lo largo de la línea central de una vía de evacuación, la relación entre la iluminancia máxima y la mínima no debe ser mayor que 40:1.

d) Los niveles de iluminación establecidos deben obtenerse considerando nulo el factor de reflexión sobre paredes y techos y contemplando un factor de mantenimiento que englobe la reducción del rendimiento luminoso debido a la suciedad de las luminarias y al envejecimiento de las lámparas.

e) Con el fin de identificar los colores de seguridad de las señales, el valor mínimo del índice de rendimiento cromático Ra de las lámparas será 40.

Finalmente, la iluminación de las señales de evacuación indicativas de las salidas y de las señales indicativas de los medios manuales de protección contra incendios y de los de primeros auxilios, deben cumplir los siguientes requisitos:

a) La luminancia de cualquier área de color de seguridad de la señal debe ser al menos de 2 cd/m² en todas las direcciones de visión importantes.

b) La relación de la luminancia máxima a la mínima dentro del color blanco o de seguridad no debe ser mayor de 10:1, debiéndose evitar variaciones importantes entre puntos adyacentes.

c) La relación entre la luminancia L_{blanca}, y la luminancia L_{color} > 10, no será menor que 5:1 ni mayor que 15:1.

d) Las señales de seguridad deben estar iluminadas al menos al 50% de la iluminancia requerida, al cabo de 5 s, y al 100% al cabo de 60 s.

SUA 5 - Seguridad frente al riesgo causado por situaciones con alta ocupación

Esta sección es de aplicación para espacios previstos para más de 3000 espectadores a pie, por lo que no se exigirá en nuestro proyecto debido a las características del mismo.

SUA 6 - Seguridad frente al riesgo de ahogamiento

En lo referido a piscinas de uso colectivo, no será exigible debido a la inexistencia de las mismas en el programa de necesidades del proyecto.

Ya en relación a los pozos, depósitos y conducciones abiertas con posibilidad de acceso a personas, y por tanto riesgo de ahogamiento, aparecerán sistemas de protección rígidos y resistentes (tapas y rejillas), así como cierres para permitir el acceso únicamente a personal autorizado.

SUA 7 - Seguridad frente al riesgo causado por vehículos en movimiento

Este apartado únicamente nos es de aplicación en el acceso de servicio al proyecto, con un carácter secundario y que permitirá acceder a la zona de estacionamiento de pequeña maquinaria agrícola.

En el espacio de acceso y espera para la incorporación al exterior, se dispondrá de una zona con una profundidad de 4,5 m como mínimo y una pendiente del 5% como máximo, tal y como se observará en las plantas del proyecto.

En cuanto a la protección de los recorridos peatonales, no son necesarias ya que la capacidad es inferior a 200 vehículos y la superficie menor de 5000 m².

Finalmente, la señalización se realizará según las siguientes exigencias:

1 Debe señalizarse, conforme a lo establecido en el código de la circulación:

a) el sentido de la circulación y las salidas.

b) la velocidad máxima de circulación de 20 km/h.

c) las zonas de tránsito y paso de peatones, en las vías o rampas de circulación y

acceso.

Los aparcamientos a los que pueda acceder transporte pesado tendrán señalizado

además los

gálibos y las alturas limitadas.

2 Las zonas destinadas a almacenamiento y a carga o descarga deben estar señalizadas y delimitadas mediante marcas viales o pinturas en el pavimento.

3 En los accesos de vehículos a viales exteriores desde establecimientos de uso Aparcamiento se dispondrán dispositivos que alerten al conductor de la presencia de peatones en las proximidades de dichos accesos.

SUA 8 - Seguridad frente al riesgo causado por la acción del rayo

Será necesaria la instalación de un sistema de protección contra el rayo cuando la frecuencia esperada de impactos (N_e) sea mayor que el riesgo admisible (N_a).

Así, la frecuencia esperada de impactos será: $N_e = N_g * A_e * C_1 * 10^{-6}$, con los siguientes coeficientes:

N_g densidad de impactos sobre el terreno (n° impactos/año, km^2), obtenida según la figura 1.1;



Figura 1.1 Mapa de densidad de impactos sobre el terreno N_g

A_e : superficie de captura equivalente del edificio aislado en m^2 , que es la delimitada por una línea trazada a una distancia $3H$ de cada uno de los puntos del perímetro del edificio, siendo H la altura del edificio en el punto del perímetro considerado.

C_1 : coeficiente relacionado con el entorno, según la tabla 1.1.

Tabla 1.1 Coeficiente C_1

Situación del edificio	C_1
Próximo a otros edificios o árboles de la misma altura o más altos	0,5
Rodeado de edificios más bajos	0,75
Aislado	1
Aislado sobre una colina o promontorio	2

En nuestro caso:

$$N_g = 3$$

$$A_e = 6283,5$$

$$C_1 = 1$$

Obtenemos así una frecuencia esperada de impacto $N_e = 0,019$

Para el cálculo del riesgo admisible hacemos uso de la expresión:

$$N_a = (5,5 * 10^{-3}) / (C_2 * C_3 * C_4 * C_5)$$

Estos coeficientes serán:

- C₂ coeficiente en función del tipo de construcción, conforme a la tabla 1.2;
- C₃ coeficiente en función del contenido del edificio, conforme a la tabla 1.3;
- C₄ coeficiente en función del uso del edificio, conforme a la tabla 1.4;
- C₅ coeficiente en función de la necesidad de continuidad en las actividades que se desarrollan en el edificio, conforme a la tabla 1.5.

Tabla 1.2 Coeficiente C₂

	Cubierta metálica	Cubierta de hormigón	Cubierta de madera
Estructura metálica	0,5	1	2
Estructura de hormigón	1	1	2,5
Estructura de madera	2	2,5	3

Tabla 1.3 Coeficiente C₃

Edificio con contenido inflamable	3
Otros contenidos	1

Tabla 1.4 Coeficiente C₄

Edificios no ocupados normalmente	0,5
Usos Pública Concurrencia, Sanitario, Comercial, Docente	3
Resto de edificios	1

Tabla 1.5 Coeficiente C₅

Edificios cuyo deterioro pueda interrumpir un servicio imprescindible (hospitales, bomberos, ...) o pueda ocasionar un impacto ambiental grave	5
Resto de edificios	1

En nuestro caso:

$$C_2 = 0,5$$

$$C_3 = 1$$

$$C_4 = 3$$

$$C_5 = 1$$

Obtenemos así un riesgo admisible $N_a = 0,004$

Por tanto, como $N_e > N_a$ será necesaria la instalación de un sistema de protección contra el rayo, cuya eficacia requerida (E) vendrá determinada por la expresión:

$$E = 1 - (N_a / N_e)$$

Obtenemos una eficacia de 0,805 para nuestro caso, con lo que necesitaremos un nivel de protección 3 según exige la Tabla 2.1:

Tabla 2.1 Componentes de la instalación

Eficiencia requerida	Nivel de protección
$E \geq 0,98$	1
$0,95 < E < 0,98$	2
$0,80 \leq E < 0,95$	3
$0 < E < 0,80$ ⁽¹⁾	4

⁽¹⁾ Dentro de estos límites de *eficiencia* requerida, la instalación de protección contra el rayo no es obligatoria.

SUA 9 - Accesibilidad

Con el fin de facilitar el acceso y la utilización no discriminatoria, independiente y segura de los edificios a las personas con discapacidad se cumplirán las condiciones funcionales y de dotación de elementos accesibles que se establecen a continuación.

Como condiciones funcionales en los edificios con uso distinto al residencial, encontramos tres exigencias:

- En el exterior del edificio, la parcela dispondrá al menos de un itinerario accesible que comunique con una entrada principal del mismo.

- Los edificios en los que haya que salvar más de dos plantas desde alguna entrada principal accesible al edificio hasta alguna planta que no sea de ocupación nula, o cuando en total existan más de 200 m² de superficie útil, excluida la superficie de zonas de ocupación nula en plantas sin entrada accesible al edificio, dispondrán de ascensor accesible o rampa accesible que comunique las plantas que no sean de ocupación nula con las de entrada accesible al edificio.

Las plantas que tengan zonas de uso público con más de 100 m² de superficie útil o elementos accesibles, dispondrán de ascensor accesible o rampa accesible que las comunique con las de entrada accesible al edificio.

- Los edificios dispondrán de un itinerario accesible que comunique, en cada planta, el acceso accesible a ella con las zonas de uso público, con todo origen de evacuación de las zonas de uso privado exceptuando las zonas de ocupación nula, y con los elementos accesibles.

A nivel de dotación de elementos accesibles, en nuestro proyecto serían necesarios:

- Servicios higiénicos accesibles:

a) Un aseo accesible por cada 10 unidades o fracción de inodoros instalados, pudiendo ser de uso compartido para ambos sexos.

b) En cada vestuario, una cabina de vestuario accesible, un aseo accesible y una ducha accesible por cada 10 unidades o fracción de los instalados. En el caso de que el vestuario no esté distribuido en cabinas individuales, se dispondrá al menos una cabina accesible.

- Mobiliario fijo: en zonas de atención al público incluirá al menos un punto de atención accesible. Como alternativa a lo anterior, se podrá disponer un punto de llamada accesible para recibir asistencia.

- Mecanismos: excepto en el interior de las viviendas y en las zonas de ocupación nula, los interruptores, los dispositivos de intercomunicación y los pulsadores de alarma serán mecanismos accesibles.

Finalmente, se señalarán los elementos accesibles con las siguientes características:

1 Las entradas al edificio accesibles, los itinerarios accesibles, las plazas de aparcamiento accesibles y los servicios higiénicos accesibles (aseo, cabina de vestuario y ducha accesible) se señalarán mediante SIA, complementado, en su caso, con flecha direccional.

2 Los ascensores accesibles se señalarán mediante SIA. Asimismo, contarán con indicación en Braille y arábigo en alto relieve a una altura entre 0,80 y 1,20 m, del número de planta en la jamba derecha en sentido salida de la cabina.

3 Los servicios higiénicos de uso general se señalarán con pictogramas normalizados de sexo en alto relieve y contraste cromático, a una altura entre 0,80 y 1,20 m, junto al marco, a la derecha de la puerta y en el sentido de la entrada.

4 Las bandas señalizadoras visuales y táctiles serán de color contrastado con el pavimento, con relieve de altura 3 ± 1 mm en interiores y 5 ± 1 mm en exteriores. Las exigidas en el apartado 4.2.3 de la Sección SUA 1 para señalar el arranque de escaleras, tendrán 80 cm de longitud en el sentido de la marcha, anchura la del itinerario y acanaladuras perpendiculares al eje de la escalera. Las exigidas para señalar el itinerario accesible hasta un punto de llamada accesible o hasta un punto de atención accesible, serán de acanaladura paralela a la dirección de la marcha y de anchura 40 cm.

Esta señalización se realizará en función de su localización en el edificio, siguiendo la Tabla 2.1:

Tabla 2.1 Señalización de elementos accesibles en función de su localización¹

Elementos accesibles	En zonas de uso privado	En zonas de uso público
Entradas al edificio accesibles	Cuando existan varias entradas al edificio	En todo caso
<i>Itinerarios accesibles</i>	Cuando existan varios recorridos alternativos	En todo caso
<i>Ascensores accesibles,</i>		En todo caso
Plazas reservadas		En todo caso
Zonas dotadas con bucle magnético u otros sistemas adaptados para personas con discapacidad auditiva		En todo caso
<i>Plazas de aparcamiento accesibles</i>	En todo caso, excepto en uso <i>Residencial Vivienda</i> las vinculadas a un residente	En todo caso
<i>Servicios higiénicos accesibles</i> (aseo accesible, ducha accesible, cabina de vestuario accesible)	---	En todo caso
Servicios higiénicos de <i>uso general</i>	---	En todo caso
<i>Itinerario accesible</i> que comunique la vía pública con los <i>puntos de llamada accesibles</i> o, en su ausencia, con los <i>puntos de atención accesibles</i>	---	En todo caso

3.4 Salubridad

HS 1 Protección frente a la humedad

En relación al diseño de los muros, su grado de impermeabilidad exigido lo obtendremos de la Tabla 2.1:

Tabla 2.1 Grado de impermeabilidad mínimo exigido a los muros

Presencia de agua	Coeficiente de permeabilidad del terreno		
	$K_s \geq 10^{-2}$ cm/s	$10^{-5} < K_s < 10^{-2}$ cm/s	$K_s \leq 10^{-5}$ cm/s
Alta	5	5	4
Media	3	2	2
Baja	1	1	1

Como la presencia de agua en el proyecto es baja, al situarse la cara inferior del suelo por encima del nivel freático, el grado de impermeabilidad mínimo exigido será 1.

Así, para determinar las condiciones exigidas a las soluciones constructivas, haremos uso de la Tabla 2.2:

Tabla 2.2 Condiciones de las soluciones de muro

		Muro de gravedad			Muro flexorresistente			Muro pantalla		
		Imp. interior	Imp. exterior	Parcialmente estanco	Imp. interior	Imp. exterior	Parcialmente estanco	Imp. interior	Imp. exterior	Parcialmente estanco
Grado de impermeabilidad	≤1	I2+D1+D5	I1+I3+D1+D5	V1	C1+I2+D1+D5	I2+I3+D1+D5	V1	C2+I2+D1+D5	C2+I2+D1+D5	
	≤2	C3+I1+D1+D3 ⁽³⁾	I1+I3+D1+D3	D4+V1	C1+C3+I1+D1+D3	I1+I3+D1+D3	D4+V1	C1+C2+I1	C2+I1	D4+V1
	≤3	C3+I1+D1+D3 ⁽³⁾	I1+I3+D1+D3	D4+V1	C1+C3+I1+D1+D3 ⁽²⁾	I1+I3+D1+D3	D4+V1	C1+C2+I1	C2+I1	D4+V1
	≤4		I1+I3+D1+D3	D4+V1		I1+I3+D1+D3	D4+V1	C1+C2+I1	C2+I1	D4+V1
	≤5		I1+I3+D1+D2+D3	D4+V1 ⁽¹⁾		I1+I3+D1+D2+D3	D4+V1	C1+C2+I1	C2+I1	D4+V1

⁽¹⁾ Solución no aceptable para más de un sótano.

⁽²⁾ Solución no aceptable para más de dos sótanos.

⁽³⁾ Solución no aceptable para más de tres sótanos.

Los muros flexorresistentes existentes con impermeabilización por el exterior que encontremos deberán cumplir por tanto I2+I3+D1+D5, es decir:

- Impermeabilización: se realizará debe realizarse mediante la colocación en el exterior del muro de una lámina impermeabilizante. Cuando ésta sea adherida debe colocarse una capa antipunzonamiento en su cara exterior y cuando sea no adherida debe colocarse una capa antipunzonamiento en cada una de sus caras. En ambos casos, si se dispone una lámina drenante puede suprimirse la capa antipunzonamiento exterior.

La impermeabilización también puede realizarse mediante la aplicación de una pintura impermeabilizante.

- Drenaje y evacuación: debe disponerse una capa drenante y una capa filtrante entre la capa de impermeabilización y el terreno. La capa drenante puede estar constituida por una lámina drenante, grava, una fábrica de bloques de arcilla porosos u otro material que produzca el mismo efecto. Cuando la capa drenante sea una lámina, el remate superior de la lámina debe protegerse de la entrada de agua procedente de las precipitaciones y de las escorrentías.

Debe disponerse una red de evacuación del agua de lluvia en las partes de la cubierta y del terreno que puedan afectar al muro y debe conectarse aquélla a la red de saneamiento o a cualquier sistema de recogida para su reutilización posterior.

Por último, como condiciones singulares del muro encontraremos las siguientes:

- Encuentro con las fachadas: Cuando el muro se impermeabilice por el exterior, en los arranques de las fachadas sobre el mismo, el impermeabilizante debe prolongarse más de 15 cm por encima del nivel del suelo exterior y el remate superior del impermeabilizante debe realizarse según lo descrito más adelante en el apartado de cubiertas, o disponiendo un zócalo según lo descrito en el apartado de fachadas.

Deben respetarse las condiciones de disposición de bandas de refuerzo y de terminación así como las de continuidad o discontinuidad, correspondientes al sistema de impermeabilización que se emplee.

- Paso de conductos: los pasatubos deben disponerse de tal forma que entre ellos y los conductos exista una holgura que permita las tolerancias de ejecución y los posibles movimientos diferenciales entre el muro y el conducto.

Debe fijarse el conducto al muro con elementos flexibles.

Debe disponerse un impermeabilizante entre el muro y el pasatubos y debe sellarse la holgura entre el pasatubos y el conducto con un perfil expansivo o un mástico elástico resistente a la compresión.

- Esquinas y rincones: debe colocarse en los encuentros entre dos planos impermeabilizados una banda o capa de refuerzo del mismo material que el impermeabilizante utilizado de una anchura de 15 cm como mínimo y centrada en la arista.

Cuando las bandas de refuerzo se apliquen antes que el impermeabilizante del muro deben ir adheridas al soporte previa aplicación de una imprimación.

- Juntas: en el caso de muros hormigonados in situ, tanto si están impermeabilizados con lámina o con productos líquidos, para la impermeabilización de las juntas verticales y horizontales, debe disponerse una banda elástica embebida en los dos testeros de ambos lados de la junta.

En relación al diseño de los suelos, su grado de impermeabilidad exigido lo obtendremos de la Tabla 2.3:

Tabla 2.3 Grado de impermeabilidad mínimo exigido a los suelos

Presencia de agua	Coeficiente de permeabilidad del terreno	
	$K_s > 10^{-5}$ cm/s	$K_s \leq 10^{-5}$ cm/s
Alta	5	4
Media	4	3
Baja	2	1

Como la presencia de agua en el proyecto es baja, al situarse la cara inferior del suelo por encima del nivel freático, el grado de impermeabilidad mínimo exigido será 2.

Así, para determinar las condiciones exigidas a las soluciones constructivas, haremos uso de la Tabla 2.4:

Tabla 2.4 Condiciones de las soluciones de suelo

		Muro flexorresistente o de gravedad								
		Suelo elevado			Solera			Placa		
		Sub-base	Inyecciones	Sin intervención	Sub-base	Inyecciones	Sin intervención	Sub-base	Inyecciones	Sin intervención
Grado de impermeabilidad	≤ 1			V1		D1	C2+C3+D1		D1	C2+C3+D1
	≤ 2	C2		V1	C2+C3	C2+C3+D1	C2+C3+D1	C2+C3	C2+C3+D1	C2+C3+D1
	≤ 3	I2+S1+S3+V1	I2+S1+S3+V1	I2+S1+S3+V1+D3+D4	C1+C2+C3+I2+D1+D2+S1+S2+S3	C1+C2+C3+I2+D1+D2+S1+S2+S3	C2+C3+I2+D1+D2+C1+S1+S2+S3	C2+C3+I2+D1+D2+C1+S1+S2+S3	C1+C2+C3+I2+D1+D2+S1+S2+S3	C1+C2+I2+D1+D2+S1+S2+S3
	≤ 4	I2+S1+S3+V1	I2+S1+S3+V1+D4		C2+C3+I2+D1+D2+P2+S1+S2+S3	C2+C3+I2+D1+D2+P2+S1+S2+S3	C1+C2+C3+I1+I2+D1+D2+D3+D4+P1+P2+S1+S2+S3	C2+C3+I2+D1+D2+P2+S1+S2+S3	C2+C3+I2+D1+D2+P2+S1+S2+S3	C1+C2+C3+D1+D2+D3+D4+I1+I2+P1+P2+S1+S2+S3
	≤ 5	I2+S1+S3+V1+D3	I2+P1+S1+S3+V1+D3		C2+C3+I2+D1+D2+P2+S1+S2+S3	C2+C3+I1+I2+D1+D2+P1+P2+S1+S2+S3		C2+C3+D1+D2+I2+P2+S1+S2+S3	C2+C3+I1+I2+D1+D2+P1+P2+S1+S2+S3	C1+C2+C3+I1+I2+D1+D2+D3+D4+P1+P2+S1+S2+S3

En nuestro caso de muro flexorresistente y solera con sub-base, la solución deberá cumplir C2+C3, es decir:

- Constitución del suelo: cuando el suelo se construya in situ debe utilizarse hormigón de retracción moderada. Debe realizarse una hidrofugación complementaria del suelo mediante la aplicación de un producto líquido colmatador de poros sobre la superficie terminada del mismo.

Además, utilizamos como base de la solera una capa drenante (encachado), con una lámina de polietileno por encima de ella.

Por último, como condiciones singulares del suelo encontraremos las siguientes:

- Encuentro con los muros: cuando el suelo y el muro sean hormigonados in situ, excepto en el caso de muros pantalla, debe sellarse la junta entre ambos con una banda elástica embebida en la masa del hormigón a ambos lados de la junta.

En relación al diseño de las fachadas, su grado de impermeabilidad exigido frente a la penetración de las precipitaciones lo obtendremos de la Tabla 2.5:

Tabla 2.5 Grado de impermeabilidad mínimo exigido a las fachadas

		<i>Zona pluviométrica de promedios</i>				
		I	II	III	IV	V
Grado de exposición al viento	V1	5	5	4	3	2
	V2	5	4	3	3	2
	V3	5	4	3	2	1

Para ello, de la Figura 2.4, obtendremos la zona pluviométrica de promedios, en este caso la zona IV al situarse el proyecto en la ciudad de Zaragoza.



Figura 2.4 Zonas pluviométricas de promedios en función del índice pluviométrico anual

En relación al grado de exposición al viento, lo obtendremos de la Tabla 2.6:

Tabla 2.6 Grado de exposición al viento

		Clase del entorno del edificio					
		E1			E0		
		Zona eólica			Zona eólica		
		A	B	C	A	B	C
Altura del edificio en m	≤15	V3	V3	V3	V2	V2	V2
	16 - 40	V3	V2	V2	V2	V2	V1
	41 - 100 ⁽¹⁾	V2	V2	V2	V1	V1	V1

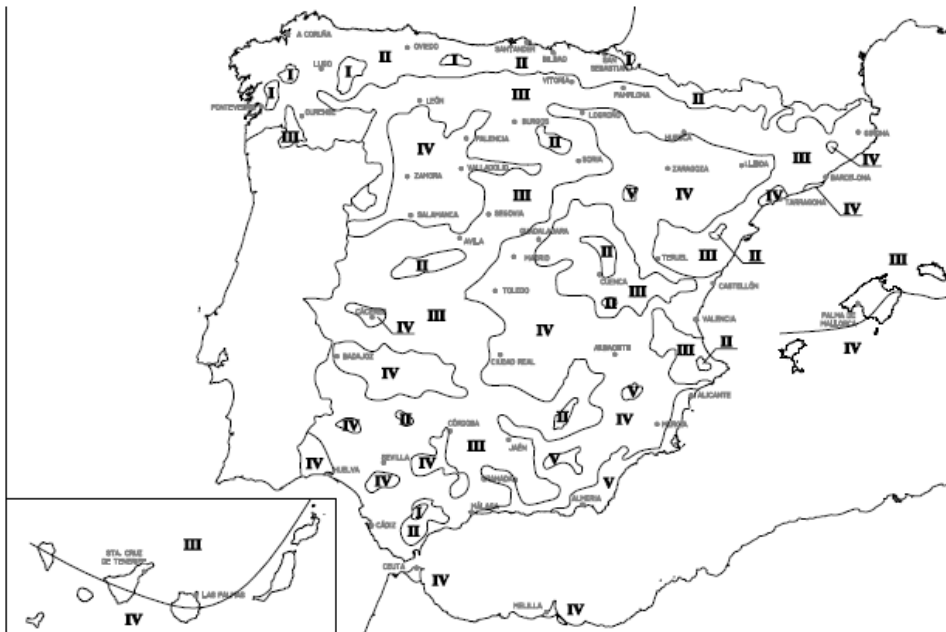
⁽¹⁾ Para edificios de más de 100 m de altura y para aquellos que están próximos a un desnivel muy pronunciado, el grado de exposición al viento debe ser estudiada según lo dispuesto en el DB-SE-AE.

En ella, la clase de entorno será E0 (al tratarse de un terreno tipo III, según hemos visto en el DB-SE), la altura del edificio será inferior a 15 metros, y la zona eólica será B, como ya hemos visto anteriormente también.

Con todo ello, el grado de exposición al viento obtenido será V2. Así, el grado de impermeabilidad mínimo exigido en las fachadas será 3.

Para determinar las condiciones mínimas exigidas a las soluciones constructivas, haremos uso de la Tabla 2.7:

Tabla 2.7 Condiciones de las soluciones de fachada

		Con revestimiento exterior				Sin revestimiento exterior			
Grado de impermeabilidad	≤1	R1+C1 ⁽¹⁾				C1 ⁽¹⁾ +J1+N1			
	≤2					B1+C1+J1+N1	C2+H1+J1+N1	C2+J2+N2	C1 ⁽¹⁾ +H1+J2+N2
	≤3	R1+B1+C1	R1+C2			B2+C1+J1+N1	B1+C2+H1+J1+N1	B1+C2+J2+N2	B1+C1+H1+J2+N2
	≤4	R1+B2+C1	R1+B1+C2	R2+C1 ⁽¹⁾		B2+C2+H1+J1+N1	B2+C2+J2+N2		B2+C1+H1+J2+N2
	≤5	R3+C1	B3+C1	R1+B2+C2	R2+B1+C1	B3+C1			

⁽¹⁾ Cuando la fachada sea de una sola hoja, debe utilizarse C2.

En nuestro caso de fachada con revestimiento exterior, la solución deberá cumplir R1 + B1 + C1, es decir:

- Resistencia a la filtración del revestimiento exterior: debe tener al menos una resistencia media a la filtración. Se considera que proporcionan esta resistencia un revestimiento continuo de las siguientes características:
 - Espesor comprendido entre 10 y 15 mm, salvo los acabados con una capa plástica delgada.
 - Adherencia al soporte suficiente para garantizar su estabilidad.
 - Permeabilidad al vapor suficiente para evitar su deterioro como consecuencia de una acumulación de vapor entre él y la hoja principal.
 - Adaptación a los movimientos del soporte y comportamiento aceptable frente a la fisuración.
 - Cuando se dispone en fachadas con el aislante por el exterior de la hoja principal, compatibilidad química con el aislante y disposición de una armadura constituida por una malla de fibra de vidrio o de poliéster.
- Resistencia a la filtración de la barrera contra la penetración de agua: debe disponerse al menos una barrera de resistencia media a la filtración. Se considera como tal los siguientes elementos:
 - Cámara de aire sin ventilar.
 - Aislante no hidrófilo colocado en la cara interior de la hoja principal.
- Composición de la hoja principal: debe utilizarse al menos una hoja principal de espesor medio. Se considera como tal una fábrica cogida con mortero de:
 - 1/2 pie de ladrillo cerámico, que debe ser perforado o macizo cuando no exista revestimiento exterior o cuando exista un revestimiento exterior discontinuo o un aislante exterior fijados mecánicamente.
 - 12 cm de bloque cerámico, bloque de hormigón o piedra natural.

Otra solución que satisface los requisitos es R1 + C2, en la que la resistencia a la filtración del revestimiento exterior es la misma que en el caso anterior y varía lo siguiente:

- Composición de la hoja principal: debe utilizarse una hoja principal de espesor alto. Se considera como tal una fábrica cogida con mortero de:
 - 1 pie de ladrillo cerámico, que debe ser perforado o macizo cuando no exista revestimiento exterior o cuando exista un revestimiento exterior discontinuo o un aislante exterior fijados mecánicamente.
 - 24 cm de bloque cerámico, bloque de hormigón o piedra natural.

En nuestro caso, utilizaremos una fachada de panel sándwich con carácter industrial que cumpla todas las exigencias que acabamos de ver en cuanto a la impermeabilización.

Por último, como condiciones singulares de la fachada encontraremos las siguientes:

- Juntas de dilatación: el revestimiento exterior debe estar provisto de juntas de dilatación de tal forma que la distancia entre juntas contiguas sea suficiente para evitar su agrietamiento.

- Arranque desde la cimentación: debe disponerse una barrera impermeable que cubra todo el espesor de la fachada a más de 15 cm por encima del nivel del suelo exterior para evitar el ascenso de agua por capilaridad o adoptarse otra solución que produzca el mismo efecto.

Cuando no sea necesaria la disposición del zócalo, el remate de la barrera impermeable en el exterior de la fachada debe realizarse según lo descrito en el apartado de cubiertas o disponiendo un sellado.

- Encuentro con los forjados: cuando se disponga una junta de desolidarización, ésta debe disponerse dejando una holgura de 2 cm que debe rellenarse después con un material cuya elasticidad sea compatible con la deformación prevista del forjado y protegerse de la filtración con un goterón.

- Encuentro con los pilares: en nuestro caso, la fachada no se ve interrumpida en ningún momento por la disposición de los pilares, por lo que no debe hacer frente a ninguna exigencia en este aspecto.

- Encuentro con la carpintería: cuando la carpintería esté retranqueada respecto del paramento exterior de la fachada, debe rematarse el alféizar con un vierteaguas para evacuar hacia el exterior el agua de lluvia que llegue a él y evitar que alcance la parte de la fachada inmediatamente inferior al mismo y disponerse un goterón en el dintel para evitar que el agua de lluvia discurra por la parte inferior del dintel hacia la carpintería o adoptarse soluciones que produzcan los mismos efectos.

El vierteaguas debe tener una pendiente hacia el exterior de 10° como mínimo, debe ser impermeable o disponerse sobre una barrera impermeable fijada al cerco o al muro que se prolongue por la parte trasera y por ambos lados del vierteaguas y que tenga una pendiente hacia el exterior de 10° como mínimo. El vierteaguas debe disponer de un goterón en la cara inferior del saliente, separado del paramento exterior de la fachada al menos 2 cm, y su entrega lateral en la jamba debe ser de 2 cm como mínimo.

La junta de las piezas con goterón deben tener la forma del mismo para no crear a través de ella un puente hacia la fachada.

- Anclajes a la fachada: Cuando los anclajes de elementos tales como barandillas o mástiles se realicen en un plano horizontal de la fachada, la junta entre el anclaje y la fachada debe realizarse de tal forma que se impida la entrada de agua a través de ella mediante el sellado, un elemento de goma, una pieza metálica u otro elemento que produzca el mismo efecto.

- Aleros y cornisas: los aleros y las cornisas de constitución continua deben tener una pendiente hacia el exterior para evacuar el agua de 10° como mínimo y los que sobresalgan más de 20 cm del plano de la fachada deben:

- a) ser impermeables o tener la cara superior protegida por una barrera impermeable, para evitar que el agua se filtre a través de ellos.

- b) disponer en el encuentro con el paramento vertical de elementos de protección prefabricados o realizados in situ que se extiendan hacia arriba al menos 15 cm y cuyo remate superior se resuelva de forma similar a la descrita en el apartado de cubiertas para evitar que el agua se filtre en el encuentro y en el remate.

- c) disponer de un goterón en el borde exterior de la cara inferior para evitar que el agua de lluvia evacuada alcance la fachada por la parte inmediatamente inferior al mismo.

En el caso de que no se ajusten a las condiciones antes expuestas debe adoptarse otra solución que produzca el mismo efecto.

La junta de las piezas con goterón deben tener la forma del mismo para no crear a través de ella un puente hacia la fachada.

En relación al diseño de las cubiertas, su grado de impermeabilidad exigido es único e independiente de factores climáticos. Cualquier solución constructiva alcanza este grado de impermeabilidad siempre que se cumplan las condiciones indicadas a continuación:

- Un sistema de formación de pendientes cuando la cubierta sea plana o cuando sea inclinada y su soporte resistente no tenga la pendiente adecuada al tipo de protección y de impermeabilización que se vaya a utilizar.
- Una barrera contra el vapor inmediatamente por debajo del aislante térmico cuando, según el cálculo descrito en el DB-HE, se prevea que vayan a producirse condensaciones en dicho elemento.
- Un aislante térmico, según se determine en DB-HE.
- Una capa separadora bajo la capa de impermeabilización, cuando deba evitarse el contacto entre materiales químicamente incompatibles o la adherencia entre la impermeabilización y el elemento que sirve de soporte en sistemas no adheridos.
- Una capa de impermeabilización cuando la cubierta sea plana o cuando sea inclinada y el sistema de formación de pendientes no tenga la pendiente exigida en la tabla 2.10 o el solapado de las piezas de la protección sea insuficiente.
- Una capa separadora entre la capa de protección y la capa de impermeabilización, cuando:
 - Deba evitarse la adherencia entre ambas capas.
 - La impermeabilización tenga una resistencia pequeña al punzonamiento estático.
 - Se utilice como capa de protección solado flotante colocado sobre soportes, grava, una capa de rodadura de hormigón, una capa de rodadura de aglomerado asfáltico dispuesta sobre una capa de mortero o tierra vegetal; en este último caso además debe disponerse inmediatamente por encima de la capa separadora, una capa drenante y sobre ésta una capa filtrante. En el caso de utilizarse grava la capa separadora debe ser antipunzonante.
- Una capa separadora entre la capa de protección y el aislante térmico, cuando:
 - Se utilice tierra vegetal como capa de protección; además debe disponerse inmediatamente por encima de esta capa separadora, una capa drenante y sobre ésta una capa filtrante.
 - La cubierta sea transitable para peatones; en este caso la capa separadora debe ser antipunzonante.
 - Se utilice grava como capa de protección, en este caso la capa separadora debe ser filtrante, capaz de impedir el paso de áridos finos y antipunzonante;
- Una capa de protección, cuando la cubierta sea plana, salvo que la capa de impermeabilización sea autoprotegida.
- Un tejado, cuando la cubierta sea inclinada, salvo que la capa de impermeabilización sea autoprotegida.
- Un sistema de evacuación de aguas, que puede constar de canalones, sumideros y rebosaderos.

En cuanto a los componentes, deberán cumplir las siguientes características:

- Formación de pendientes: debe tener una cohesión y estabilidad suficientes frente a las solicitaciones mecánicas y térmicas, y su constitución debe ser adecuada para el recibido o fijación del resto de componentes.

Cuando el sistema de formación de pendientes sea el elemento que sirve de soporte a la capa de impermeabilización, el material que lo constituye debe ser compatible con el material impermeabilizante y con la forma de unión de dicho impermeabilizante a él.

El sistema de formación de pendientes en cubiertas planas debe tener una pendiente hacia los elementos de evacuación de agua incluida dentro de los intervalos que figuran en la Tabla 2.9 en función del uso de la cubierta y del tipo de protección:

Uso	Protección	Pendiente en %
Transitables	Peatones	Solado fijo 1-5 ⁽¹⁾
	Vehiculos	Solado flotante 1-5
		Capa de rodadura 1-5 ⁽¹⁾
No transitables	Grava 1-5	
	Lámina autoprotegida 1-15	
Ajardinadas	Tierra vegetal 1-5	

En nuestro caso, las cubiertas planas existentes son las correspondientes a la superficie de nuestra plataforma, considerada como cubierta transitable para peatones con solado flotante, y cuya formación de pendientes será del 1%.

El sistema de formación de pendientes en cubiertas inclinadas, cuando éstas no tengan capa de impermeabilización, debe tener una pendiente hacia los elementos de evacuación de agua mayor que la obtenida en la Tabla 2.10 en función del tipo de tejado:

Tabla 2.10 Pendientes de cubiertas inclinadas

		Pendiente mínima en %	
Teja ⁽³⁾	Teja curva	32	
	Teja mixta y plana monocanal	30	
	Teja plana marsellesa o alicantina	40	
	Teja plana con encaje	50	
Pizarra		60	
Tejado ^{(1) (2)}	Cinc	10	
	Fibrocemento	Placas simétricas de onda grande	10
		Placas asimétricas de nervadura grande	10
		Placas asimétricas de nervadura media	25
	Sintéticos	Perfiles de ondulado grande	10
		Perfiles de ondulado pequeño	15
		Perfiles de grecado grande	5
		Perfiles de grecado medio	8
	Placas y perfiles	Perfiles nervados	10
		Galvanizados	Perfiles de ondulado pequeño
	Perfiles de grecado o nervado grande		5
	Perfiles de grecado o nervado medio		8
	Perfiles de nervado pequeño		10
	Paneles		5
	Aleaciones ligeras	Perfiles de ondulado pequeño	15
		Perfiles de nervado medio	5

Las cubiertas de nuestros tres volúmenes estarán formadas por planchas de policarbonato y paneles sandwich según la zona, y tendrán todas ellas una pendiente del 10%.

- Aislante térmico: el material debe tener una cohesión y una estabilidad suficiente para proporcionar al sistema la solidez necesaria frente a las solicitaciones mecánicas.

Cuando el aislante térmico esté en contacto con la capa de impermeabilización, ambos materiales deben ser compatibles, en caso contrario debe disponerse una capa separadora entre ellos.

Cuando el aislante térmico se disponga encima de la capa de impermeabilización y quede expuesto al contacto con el agua, dicho aislante debe tener unas características adecuadas para esta situación.

- Capa de impermeabilización: debe aplicarse y fijarse de acuerdo con las condiciones para cada tipo de material constitutivo de la misma.

En nuestro caso utilizaremos materiales bituminosos, que deberán cumplir las siguientes características:

- Las láminas pueden ser de oxiasfalto o de betún modificado.
- Cuando se quiera independizar el impermeabilizante del elemento que le sirve de soporte para mejorar la absorción de movimientos estructurales, deben utilizarse sistemas no adheridos.
- Cuando se utilicen sistemas no adheridos debe emplearse una capa de protección pesada.

- Cámara de aire ventilada: Cuando se disponga una cámara de aire, ésta debe situarse en el lado exterior del aislante térmico y ventilarse mediante un conjunto de aberturas de tal forma que el cociente entre su área efectiva total, S_s , en cm^2 , y la superficie de la cubierta, A_c , en m^2 cumpla la siguiente condición: $30 > (S_s / A_c) > 3$

En nuestro caso $S_s = 2100 \text{ cm}^2$, $A_c = 75 \text{ m}^2$, por lo que obtenemos un valor de 28.

- Capa de protección: material que la forma debe ser resistente a la intemperie en función de las condiciones ambientales previstas y debe tener un peso suficiente para contrarrestar la succión del viento. En nuestro caso usaremos un solado flotante que debe de cumplir las siguientes características:

- El solado flotante puede ser de piezas apoyadas sobre soportes, baldosas sueltas con aislante térmico incorporado u otros materiales de características análogas.
- Las piezas apoyadas sobre soportes deben disponerse horizontalmente. Los soportes deben estar diseñados y fabricados expresamente para este fin, deben tener una plataforma de apoyo para repartir las cargas y deben disponerse sobre la capa separadora en el plano inclinado de escorrentía. Las piezas deben ser resistentes a los esfuerzos de flexión a los que vayan a estar sometidos.
- Las piezas o baldosas deben colocarse con junta abierta.

- Tejado: debe estar constituido por piezas de cobertura tales como tejas, pizarra, placas, etc. El solapo de las piezas debe establecerse de acuerdo con la pendiente del elemento que les sirve de soporte y de otros factores relacionados con la situación de la cubierta, tales como zona eólica, tormentas y altitud topográfica.

Debe recibirse o fijarse al soporte una cantidad de piezas suficiente para garantizar su estabilidad dependiendo de la pendiente de la cubierta, la altura máxima del faldón, el tipo de piezas y el solapo de las mismas, así como de la ubicación del edificio.

Por último, como condiciones singulares de las cubiertas distinguiremos entre cubiertas planas y cubiertas inclinadas.

En cubiertas planas:

- Juntas de dilatación: Deben disponerse juntas de dilatación de la cubierta y la distancia entre juntas de dilatación contiguas debe ser como máximo 15 m. Siempre que exista un encuentro con un paramento vertical o una junta estructural debe disponerse una junta de dilatación coincidiendo con ellos. Las juntas deben afectar a las distintas capas de la cubierta a partir del elemento que sirve de soporte resistente.

Los bordes de las juntas de dilatación deben ser romos, con un ángulo de 45° aproximadamente, y la anchura de la junta debe ser mayor que 3 cm.

En las juntas debe colocarse un sellante dispuesto sobre un relleno introducido en su interior. El sellado debe quedar enrasado con la superficie de la capa de protección de la cubierta.

- Encuentro con un paramento vertical: La impermeabilización debe prolongarse por el paramento vertical hasta una altura de 20 cm como mínimo por encima de la protección de la cubierta.

El encuentro con el paramento debe realizarse redondeándose con un radio de curvatura de 5 cm aproximadamente o achaflanándose una medida análoga según el sistema de impermeabilización.

El remate superior de la impermeabilización debe realizarse de manera que el agua de las precipitaciones o la que se deslice por el paramento no se filtre por el mismo.

- Encuentro con el borde lateral: debe realizarse prolongando la impermeabilización 5 cm como mínimo sobre el frente del alero o el paramento. También puede disponerse un perfil angular con el ala horizontal, que debe tener una anchura mayor que 10 cm, anclada al faldón de tal forma que el ala vertical descuelgue por la parte exterior del paramento a modo de goterón y prolongando la impermeabilización sobre el ala horizontal.

- Encuentro con sumideros y canalones: debe ser una pieza prefabricada, de un material compatible con el tipo de impermeabilización que se utilice y debe disponer de un ala de 10 cm de anchura como mínimo en el borde superior.

El sumidero o el canalón deben estar provistos de un elemento de protección para retener los sólidos que puedan obturar la bajante. En cubiertas transitables este elemento debe estar enrasado con la capa de protección y en cubiertas no transitables, este elemento debe sobresalir de la capa de protección.

El elemento que sirve de soporte de la impermeabilización debe rebajarse alrededor de los sumideros o en todo el perímetro de los canalones, lo suficiente para que después de haberse dispuesto el impermeabilizante siga existiendo una pendiente adecuada en el sentido de la evacuación.

La impermeabilización debe prolongarse 10 cm como mínimo por encima de las alas.

La unión del impermeabilizante con el sumidero o el canalón debe ser estanca.

Cuando el sumidero se disponga en la parte horizontal de la cubierta, debe situarse separado 50 cm como mínimo de los encuentros con los paramentos verticales o con cualquier otro elemento que sobresalga de la cubierta.

El borde superior del sumidero debe quedar por debajo del nivel de escorrentía de la cubierta.

Cuando se disponga un canalón su borde superior debe quedar por debajo del nivel de escorrentía de la cubierta y debe estar fijado al elemento que sirve de soporte.

Cuando el canalón se disponga en el encuentro con un paramento vertical, el ala del canalón de la parte del encuentro debe ascender por el paramento y debe disponerse una banda impermeabilizante que cubra el borde superior del ala, de 10 cm como mínimo de anchura centrada sobre dicho borde resuelto.

- Encuentro de la cubierta con elementos pasantes: deben situarse separados 50 cm como mínimo de los encuentros con los paramentos verticales y de los elementos que sobresalgan de la cubierta.

Deben disponerse elementos de protección prefabricados o realizados in situ, que deben ascender por el elemento pasante 20 cm como mínimo por encima de la protección de la cubierta.

- Rincones y las esquinas: deben disponerse elementos de protección prefabricados o realizados in situ hasta una distancia de 10 cm como mínimo desde el vértice formado por los dos planos que conforman el rincón o la esquina y el plano de la cubierta.

- Accesos y las aberturas: situados en el paramento horizontal de la cubierta deben realizarse disponiendo alrededor del hueco un antepecho de una altura por encima de la protección de la cubierta de 20 cm como mínimo e impermeabilizado.

En cubiertas inclinadas:

- Encuentro con borde lateral: deben disponerse piezas especiales que vuelen lateralmente más de 5 cm o baberos protectores realizados in situ. En el último caso el borde puede rematarse con piezas especiales o con piezas normales que vuelen 5 cm.

- Cumbres y limatesas: deben disponerse piezas especiales, que deben solapar 5 cm como mínimo sobre las piezas del tejado de ambos faldones.

Las piezas del tejado de la última hilada horizontal superior y las de la cumbrera y la limatesa deben fijarse.

Cuando no sea posible el solape entre las piezas de una cumbrera en un cambio de dirección o en un encuentro de cumbreras este encuentro debe impermeabilizarse con piezas especiales o baberos protectores.

- Encuentro con elementos pasantes: no deben disponerse en las limahoyas.

La parte superior del encuentro del faldón con el elemento pasante debe resolverse de tal manera que se desvíe el agua hacia los lados del mismo.

En el perímetro del encuentro deben disponerse elementos de protección prefabricados o realizados in situ, que deben cubrir una banda del elemento pasante por encima del tejado de 20 cm de altura como mínimo.

- Anclaje de elementos: no deben disponerse en las limahoyas.

Deben disponerse elementos de protección prefabricados o realizados in situ, que deben cubrir una banda del elemento anclado de una altura de 20 cm como mínimo por encima del tejado.

- Canalones: para su formación deben disponerse elementos de protección prefabricados o realizados in situ.

Los canalones deben disponerse con una pendiente hacia el desagüe del 1% como mínimo.

Las piezas del tejado que vierten sobre el canalón deben sobresalir 5 cm como mínimo sobre el mismo.

Cuando el canalón sea visto, debe disponerse el borde más cercano a la fachada de tal forma que quede por encima del borde exterior del mismo.

En el encuentro sea en la parte inferior del faldón, los elementos de protección deben disponerse por debajo de las piezas del tejado de tal forma que cubran una banda a partir del encuentro de 10 cm de anchura como mínimo.

Los elementos de protección prefabricados o realizados in situ de tal forma deben cubrir una banda del paramento vertical por encima del tejado de 25 cm como mínimo y su remate se realizará de forma similar a la vista para cubiertas planas.

Por último, vamos a proceder a dimensionar el drenaje que nos ayudará a la protección del edificio contra la humedad. Para ello haremos uso de la Tabla 3.1, teniendo en cuenta que nuestro grado de impermeabilidad será 1 para muros y 2 para suelos:

Tabla 3.1 Tubos de drenaje

Grado de impermeabilidad ⁽¹⁾	Pendiente mínima en ‰	Pendiente máxima en ‰	Diámetro nominal mínimo en mm	
			Drenes bajo suelo	Drenes en el perímetro del muro
1	3	14	125	150
2	3	14	125	150
3	5	14	150	200
4	5	14	150	200
5	8	14	200	250

Así, dispondremos de tubos de drenaje de 150 mm de diámetro en el perímetro de nuestros muros, con pendientes de entre 3 y 14. La superficie de orificios de los mismos será de 10 cm² por metro lineal, tal y como exigirá la Tabla 3.2:

Tabla 3.2 Superficie mínima de orificios de los tubos de drenaje

Diámetro nominal	Superficie total mínima de orificios en cm ² /m
125	10
150	10
200	12
250	17

HS 2 Recogida y evacuación de residuos

Esta sección se aplicará a edificios de viviendas de nueva construcción en lo referente a la recogida de los residuos ordinarios generados.

Por ello, para los usos previstos en nuestro proyecto no será exigible, sino que será necesario un estudio específico para el tratamiento de los mismos y siguiendo criterios análogos.

HS 3 Calidad del aire interior

Esta sección es exigible en edificios residenciales a las propias viviendas, almacenes de residuos, trasteros, aparcamientos y garajes, y en edificios de otros usos a los aparcamientos y garajes únicamente.

En nuestro caso, haremos uso del Reglamento de Instalaciones Térmicas de los Edificios (RITE) para hacer frente a las exigencias básicas establecidas en el mismo.

Inicialmente se fijan unas condiciones interiores de diseño para cumplir la exigencia de calidad térmica del ambiente. Se plantea así la siguiente tabla para el caso de personas con actividad metabólica sedentaria de 1,2 met, con grado de vestimenta de 0,5 clo en verano y 1 clo en invierno y un PPD entre el 10 y el 15 %, que recogerá los valores de la temperatura operativa y de la humedad relativa:

Tabla 1.4.1.1 Condiciones interiores de diseño		
Estación	Temperatura operativa °C	Humedad relativa %
Verano	23...25	45...60
Invierno	21...23	40...50

Así mismo, se contemplarán dos casos para la velocidad media admisible en zonas ocupadas con temperaturas de entre 20° y 27°C:

a) Con difusión por mezcla, intensidad de la turbulencia del 40 % y PPD por corrientes de aire del 15 %: $V \text{ (m/s)} = (t/100) - 0,07$

b) Con difusión por desplazamiento, intensidad de la turbulencia del 15 % y PPD por corrientes de aire menor que el 10 %: $V \text{ (m/s)} = (t/100) - 0,10$

En segundo lugar encontramos las exigencias para garantizar la calidad del aire interior, con el aporte del suficiente caudal de aire exterior que evite, en los distintos locales en los que se realice alguna actividad humana, la formación de elevadas concentraciones de contaminantes.

Así, en función del uso del edificio o local, la categoría de calidad del aire interior (IDA) que se deberá alcanzar será, como mínimo, la siguiente:

IDA 1 (aire de óptima calidad): hospitales, clínicas, laboratorios y guarderías.

IDA 2 (aire de buena calidad): oficinas, residencias (locales comunes de hoteles y similares, residencias de ancianos y de estudiantes), salas de lectura, museos, salas de tribunales, aulas de enseñanza y asimilables y piscinas.

IDA 3 (aire de calidad media): edificios comerciales, cines, teatros, salones de actos, habitaciones de hoteles y similares, restaurantes, cafeterías, bares, salas de fiestas, gimnasios, locales para el deporte (salvo piscinas) y salas de ordenadores.

IDA 4 (aire de calidad baja)

Aplicándolo a nuestro proyecto en concreto, para todas aquellas estancias cerradas (aulas, laboratorios, despachos, biblioteca...) consideraremos IDA2, y en el resto de estancias (espacios comunes, talleres, sala multiusos, zonas de descanso...) consideraremos IDA3.

Con ello, calcularemos el caudal mínimo de aire exterior de ventilación necesario para alcanzar las categorías de calidad anteriores, y nos valdremos de los siguientes métodos en función de la ocupación de la estancia:

a) Método indirecto de caudal de aire exterior por persona (zonas ocupadas):

Tabla 1.4.2.1 Caudales de aire exterior, en dm³/s por persona	
Categoría	dm ³ /s por persona
IDA 1	20
IDA 2	12,5
IDA 3	8
IDA 4	5

b) Método indirecto de caudal de aire por unidad de superficie (sin ocupación permanente):

Tabla 1.4.2.4 Caudales de aire exterior por unidad de superficie de locales no dedicados a ocupación humana permanente.	
Categoría	dm ³ /(s·m ²)
IDA 1	no aplicable
IDA 2	0,83
IDA 3	0,55
IDA 4	0,28

Así, este aire exterior de ventilación deberá introducirse debidamente filtrado en los edificios, con unas clases de filtración mínimas a emplear, en función de la calidad del aire exterior (ODA), de acuerdo con los siguientes niveles:

ODA 1: aire puro que se ensucia sólo temporalmente (por ejemplo polen).

ODA 2: aire con concentraciones altas de partículas y, o de gases contaminantes.

ODA 3: aire con concentraciones muy altas de gases contaminantes (ODA 3G) y, o de partículas (ODA 3P).

Por la situación privilegiada del proyecto, en un paisaje natural cercano al río, la calidad del aire exterior la consideraremos ODA1. Así, y según la tabla siguiente, para las estancias de IDA2 tendremos una clase F8, y para aquellas de IDA3 tendremos una clase F7.

Tabla 1.4.2.5 Clases de filtración				
Calidad del aire exterior	Calidad del aire interior			
	IDA 1	IDA 2	IDA 3	IDA 4
ODA 1	F9	F8	F7	F5
ODA 2	F7 + F9	F6 + F8	F5 + F7	F5 + F6
ODA 3	F7+GF (*)+F9	F7+GF+F9	F5 + F7	F5 + F6

Se emplearán prefiltros para mantener limpios los componentes de las unidades de ventilación y tratamiento de aire, así como para alargar la vida útil de los filtros finales. Los prefiltros se instalarán en la entrada del aire exterior a la unidad de tratamiento, así como en la entrada del aire de retorno.

Los filtros finales se instalarán después de la sección de tratamiento y, cuando los locales sean especialmente sensibles a la suciedad (locales en los que haya que evitar la contaminación por mezcla de partículas), después del ventilador de impulsión, procurando que la distribución de aire sobre la sección de filtros sea uniforme.

En cuanto al aire de extracción, se clasificará en función del uso del edificio o local:

AE 1 (bajo nivel de contaminación): aire que procede de los locales en los que las emisiones más importantes de contaminantes proceden de los materiales de construcción y decoración, además de las personas (oficinas, aulas, salas de reuniones, espacios de uso público, escaleras, pasillos...).

AE2 (moderado nivel de contaminación): aire de locales ocupado con más contaminantes que la categoría anterior (restaurantes, habitaciones de hoteles, vestuarios, aseos, cocinas domésticas, bares, almacenes...).

AE3 (alto nivel de contaminación): aire que procede de locales con producción de productos químicos y humedad (saunas, cocinas industriales, imprentas...).

AE 4 (muy alto nivel de contaminación): aire que contiene sustancias olorosas y contaminantes perjudiciales para la salud en concentraciones mayores que las permitidas en el aire interior de la zona ocupada (extracción de campanas de humos, aparcamientos, locales para manejo de pinturas y solventes, laboratorios químicos...).

En nuestro caso, clasificaremos como AE2 a los espacios que nos puedan generar un moderado nivel de contaminación, tales como aseos, vestuarios, talleres y almacenes. Así, el aire de esta categoría puede ser empleado solamente como aire de transferencia de un local hacia locales de servicio, aseos y garajes.

Al resto de las estancias del proyecto (aulas, laboratorios, despachos, biblioteca...) las consideraremos AE1, y se caracterizará por ser la única categoría en la que el propio aire de extracción podrá ser retornado a los locales.

Conviene decir que cuando se mezclen aires de extracción de diferentes categorías el conjunto tendrá la categoría del más desfavorable, con el objeto de evitar la posible contaminación de las distintas categorías.

Por último, señalar que al determinar las condiciones generales de bienestar en un edificio se deberá tener en consideración muchos otros aspectos:

- a) Molestias por corrientes de aire.
- b) Diferencia vertical de la temperatura del aire. Estratificación.
- c) Suelos calientes y fríos.
- d) Asimetría de temperatura radiante.

HS 4 Suministro de agua

En primer lugar debemos calcular el caudal instantáneo de agua necesario para el suministro de todos los aparatos y equipos existentes en nuestro proyecto. Para ello nos valdremos de la Tabla 2.1 que nos lo indica tanto para agua fría como para agua caliente sanitaria (ACS):

Tabla 2.1 Caudal instantáneo mínimo para cada tipo de aparato

Tipo de aparato	Caudal instantáneo mínimo de agua fría [dm ³ /s]	Caudal instantáneo mínimo de ACS [dm ³ /s]
Lavamanos	0,05	0,03
Lavabo	0,10	0,065
Ducha	0,20	0,10
Bañera de 1,40 m o más	0,30	0,20
Bañera de menos de 1,40 m	0,20	0,15
Bidé	0,10	0,065
Inodoro con cisterna	0,10	-
Inodoro con fluxor	1,25	-
Urinarios con grifo temporizado	0,15	-
Urinarios con cisterna (c/u)	0,04	-
Fregadero doméstico	0,20	0,10
Fregadero no doméstico	0,30	0,20
Lavavajillas doméstico	0,15	0,10
Lavavajillas industrial (20 servicios)	0,25	0,20
Lavadero	0,20	0,10
Lavadora doméstica	0,20	0,15
Lavadora industrial (8 kg)	0,60	0,40
Grifo aislado	0,15	0,10
Grifo garaje	0,20	-
Vertedero	0,20	-

Además, deberemos cumplir las siguientes condiciones mínimas de suministro:

- En los puntos de consumo la presión mínima debe ser:

- 100 kPa para grifos comunes.
- 150 kPa para fluxores y calentadores.

- La presión en cualquier punto de consumo no debe superar 500 kPa.

- La temperatura de ACS en los puntos de consumo debe estar comprendida entre 50°C y 65°C excepto en las instalaciones ubicadas en edificios dedicados a uso exclusivo de vivienda siempre que estas no afecten al ambiente exterior de dichos edificios.

Del mismo modo, seguiremos estas indicaciones para favorecer el ahorro de agua:

- Debe disponerse un sistema de contabilización tanto de agua fría como de agua caliente para cada unidad de consumo individualizable.

- En las redes de ACS debe disponerse una red de retorno cuando la longitud de la tubería de ida al punto de consumo más alejado sea igual o mayor que 15 m.

- En las zonas de pública concurrencia de los edificios, los grifos de los lavabos y las cisternas deben estar dotados de dispositivos de ahorro de agua.

Planteamos así un esquema general con contador general único debido a la existencia de una única titularidad en el proyecto, que seguiría el esquema de la Figura 3.1, compuesto por la acometida, la instalación general que contiene un armario o arqueta del contador general, un tubo de alimentación, un distribuidor principal y las derivaciones colectivas:



Figura 3.1 Esquema de red con contador general

Así, el grupo de presión será convencional y contará con:

- Depósito auxiliar de alimentación, que evite la toma de agua directa por el equipo de Bombeo.
- Equipo de bombeo, compuesto, como mínimo, de dos bombas de iguales prestaciones y funcionamiento alterno, montadas en paralelo.
- Depósitos de presión con membrana, conectados a dispositivos suficientes de valoración de los parámetros de presión de la instalación, para su puesta en marcha y parada automáticas.

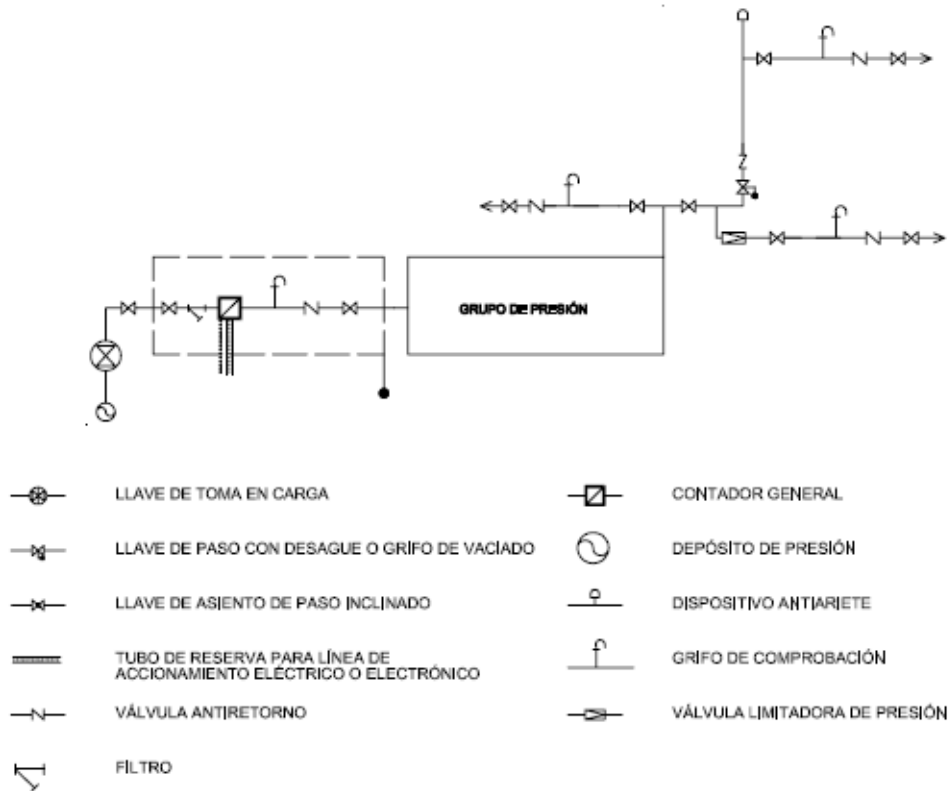
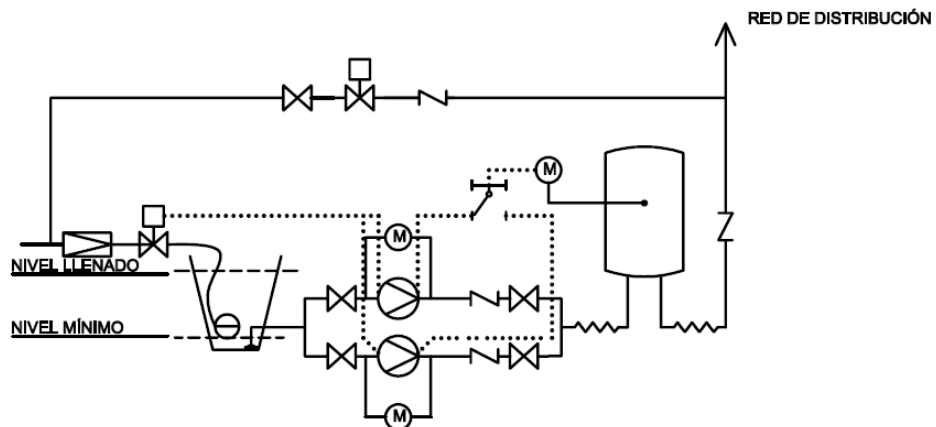

Nuestra instalación de abastecimiento de agua comprenderá los siguientes dispositivos, distribuidos a lo largo de nuestros tres volúmenes del programa de necesidades:

Observamos como, debido a la geometría del proyecto, se realizarán derivaciones desde la zona de instalaciones hacia el Edificio Central y hacia las dos Unidades Docentes. Como veremos en los planos, será ya en estos espacios en los que nuestra red se ramificará hacia los distintos aparatos de consumo situados en los dos niveles del proyecto.

Procederemos a dimensionar cada uno de los tramos existentes, a partir de los caudales individuales tanto para agua fría (azul) como en el caso de ACS (rojo). Para el cálculo del caudal real en cada uno de estos tramos, haremos uso de un coeficiente de simultaneidad en función del número de aparatos: $K_p = 1 / \sqrt{n-1}$.

En relación a la velocidad de cálculo, estará comprendida dentro de los intervalos siguientes:

- Tuberías metálicas: entre 0,50 y 2,00 m/s.
- Tuberías termoplásticas y multicapas: entre 0,50 y 3,50 m/s.

Optaremos por tuberías plásticas (Polipropileno y Polietileno reticulado), con una velocidad de cálculo de 1,5 m/s. Así, sabiendo que $\text{Sección} = \text{Caudal} / \text{Velocidad}$, obtendremos el diámetro interior de la tubería.

Este valor deberá superar los diámetros mínimos establecidos tanto para derivaciones a los aparatos (Tabla 4.2), como para las redes de suministro (Tabla 4.3):

Tabla 4.2 Diámetros mínimos de derivaciones a los aparatos

Aparato o punto de consumo	Diámetro nominal del ramal de enlace	
	Tubo de acero	Tubo de cobre o plástico (mm)
Lavamanos	½	12
Lavabo, bidé	½	12
Ducha	½	12
Bañera <1,40 m	¾	20
Bañera >1,40 m	¾	20
Inodoro con cisterna	½	12
Inodoro con fluxor	1- 1 ½	25-40
Urinario con grifo temporizado	½	12
Urinario con cisterna	½	12
Fregadero doméstico	½	12
Fregadero industrial	¾	20
Lavavajillas doméstico	½ (rosca a ¾)	12
Lavavajillas industrial	¾	20

Tabla 4.3 Diámetros mínimos de alimentación

Tramo considerado	Diámetro nominal del tubo de alimentación	
	Acero	Cobre o plástico (mm)
Alimentación a cuarto húmedo privado: baño, aseo, cocina.	¾	20
Alimentación a derivación particular: vivienda, apartamento, local comercial	¾	20
Columna (montante o descendente)	¾	20
Distribuidor principal	1	25
Alimentación equipos de climatización	< 50 kW	½
	50 - 250 kW	¾
	250 - 500 kW	1
	> 500 kW	1 ¼

Con todo ello, elegiremos los diámetros comerciales, a partir del diámetro exterior y el espesor de la tubería, para que nos cumpla en cada uno de los tramos.

Obtenemos así unas tablas que nos resumen los cálculos realizados para cada uno de los edificios existentes.

Por otro lado, procederemos a calcular la presión en cada uno de los puntos de la red, debiendo estar entre 10 m.c.a. y 50 m.c.a. Así, la presión en cualquier punto de la instalación será igual a la presión inicial en la acometida menos la diferencia de altura y la pérdida de carga debido al rozamiento de la instalación.

Para la pérdida de carga obtendremos una pérdida de carga lineal j (kPa/m) en función del diámetro y caudal de cada tramo. Así mismo, consideraremos que la instalación tiene un 30% más de longitud, como estimación de pérdidas localizadas por los elementos de la instalación.

En nuestro caso, realizaremos el cálculo en cada uno de los tramos que llegan a la instalación cuyo recorrido es más desfavorable. Sumaremos así las pérdidas de carga en cada uno de los tramos que van desde el comienzo de nuestra instalación hasta los lavabos de los laboratorios, situados en el nivel superior de las unidades docentes, por ser los que se encuentran con mayor diferencia de altura y los que mayor longitud recorre el agua. Como podemos ver en la tabla resumen, la pérdida de carga en este caso será de 28,86 kPa.

Así, considerando que la presión inicial es de 25 m.c.a., la diferencia de altura es de 5 m.c.a. y la pérdida de carga más desfavorable es de 2,89 m.c.a., obtenemos una presión mínima en este punto de 17,11 m.c.a., por lo que no sería necesaria la instalación de grupo de presión.

Tabla 4.1 Dimensiones del armario y de la arqueta para el contador general

Dimensiones en mm	Diámetro nominal del contador en mm										
	Armario					Cámara					
	15	20	25	32	40	50	65	80	100	125	150
Largo	600	600	900	900	1300	2100	2100	2200	2500	3000	3000
Ancho	500	500	500	500	600	700	700	800	800	800	800
Alto	200	200	300	300	500	700	700	800	900	1000	1000

HS 5 Evacuación de aguas

Plantaremos un sistema separativo para recoger las aguas residuales y las aguas pluviales de manera independiente. Así, las aguas residuales irán a la red de saneamiento municipal, mientras que las aguas pluviales se conducirán hasta el río.

Nuestra red de evacuación deberá cumplir las siguientes características:

- El trazado de la red debe ser lo más sencillo posible para conseguir una circulación natural por gravedad, evitando los cambios bruscos de dirección y utilizando las piezas especiales adecuadas.
- Deben conectarse a las bajantes, cuando por condicionantes del diseño esto no fuera posible, se permite su conexión al manguetón del inodoro.
- La distancia del bote sifónico a la bajante no debe ser mayor que 2,00 m.
- Las derivaciones que acometan al bote sifónico deben tener una longitud igual o menor que 2,50 m, con una pendiente comprendida entre el 2 y el 4 %.
- En los aparatos dotados de sifón individual deben tener las características siguientes:
 - En los fregaderos, lavaderos, lavabos y bidés la distancia a la bajante debe ser 4,00 m como máximo, con pendientes comprendidas entre un 2,5 y un 5 %.
 - En las bañeras y las duchas la pendiente debe ser menor o igual que el 10 %.
 - El desagüe de los inodoros a las bajantes debe realizarse directamente o por medio de un manguetón de acometida de longitud igual o menor que 1,00 m, siempre que no sea posible dar al tubo la pendiente necesaria.
- Debe disponerse un rebosadero en los lavabos, bidés, bañeras y fregaderos.
- No deben disponerse desagües enfrentados acometiendo a una tubería común.
- Las uniones de los desagües a las bajantes deben tener la mayor inclinación posible, que en cualquier caso no debe ser menor que 45°.
- Cuando se utilice el sistema de sifones individuales, los ramales de desagüe de los aparatos sanitarios deben unirse a un tubo de derivación, que desemboque en la bajante o si esto no fuera posible, en el manguetón del inodoro, y que tenga la cabecera registrable con tapón roscado.
- Excepto en instalaciones temporales, deben evitarse en estas redes los desagües bombeados.

Las bajantes y canales de nuestro proyecto deberán cumplir las siguientes características:

- Las bajantes deben realizarse sin desviaciones ni retranqueos y con diámetro uniforme en toda su altura excepto, en el caso de bajantes de residuales, cuando existan obstáculos insalvables en su recorrido y cuando la presencia de inodoros exija un diámetro concreto desde los tramos superiores que no es superado en el resto de la bajante.
- El diámetro no debe disminuir en el sentido de la corriente.
- Podrá disponerse un aumento de diámetro cuando acometan a la bajante caudales de magnitud mucho mayor que los del tramo situado aguas arriba.

En cuanto a los colectores, distinguiremos los requisitos en función del tipo al que pertenezcan. Así, Para los colectores colgados:

- Las bajantes deben conectarse mediante piezas especiales, según las especificaciones técnicas del material. No puede realizarse esta conexión mediante simples codos, ni en el caso en que estos sean reforzados.
- La conexión de una bajante de aguas pluviales al colector en los sistemas mixtos, debe disponerse separada al menos 3 m de la conexión de la bajante más próxima de aguas residuales situada aguas arriba.

- Deben tener una pendiente del 1% como mínimo.
- No deben acometer en un mismo punto más de dos colectores.
- En los tramos rectos, en cada encuentro o acoplamiento tanto en horizontal como en vertical, así como en las derivaciones, deben disponerse registros constituidos por piezas especiales, según el material del que se trate, de tal manera que los tramos entre ellos no superen los 15 m.

Por el contrario, en los colectores enterrados:

- Los tubos deben disponerse en zanjas de dimensiones adecuadas en función de las características del terreno y de las características de los materiales de las canalizaciones a enterrar, y se situarán por debajo de la red de distribución de agua potable.
- Deben tener una pendiente del 2 % como mínimo.
- La acometida de las bajantes y los manguetones a esta red se hará con interposición de una arqueta de pie de bajante, que no debe ser sifónica.
- Se dispondrán registros de tal manera que los tramos entre los contiguos no superen 15 m.

Además, los elementos de conexión entre las distintas partes de nuestra instalación seguirán las siguientes exigencias:

- En redes enterradas la unión entre las redes vertical y horizontal y en ésta, entre sus encuentros y derivaciones, debe realizarse con arquetas dispuestas sobre cimiento de hormigón, con tapa practicable. Sólo puede acometer un colector por cada cara de la arqueta, de tal forma que el ángulo formado por el colector y la salida sea mayor que 90°.
- Deben tener las siguientes características:
 - La arqueta a pie de bajante debe utilizarse para registro al pie de las bajantes cuando la conducción a partir de dicho punto vaya a quedar enterrada; no debe ser de tipo sifónico.
 - En las arquetas de paso deben acometer como máximo tres colectores.
 - Las arquetas de registro deben disponer de tapa accesible y practicable.
 - La arqueta de trasdós debe disponerse en caso de llegada al pozo general del edificio de más de un colector.
- Al final de la instalación y antes de la acometida debe disponerse el pozo general del edificio.
- Cuando la diferencia entre la cota del extremo final de la instalación y la del punto de acometida sea mayor que 1 m, debe disponerse un pozo de resalto como elemento de conexión de la red interior de evacuación y de la red exterior de alcantarillado o los sistemas de depuración.
- Los registros para limpieza de colectores deben situarse en cada encuentro y cambio de dirección e intercalados en tramos rectos.

Por último, la ventilación de la misma, se optará por un subsistema de ventilación primaria, ya que se considera suficiente en edificios con menos de 7 plantas. Deberá cumplir las siguientes características:

- Las bajantes de aguas residuales deben prolongarse al menos 1,30 m por encima de la cubierta del edificio, si esta no es transitable. Si lo es, la prolongación debe ser de al menos 2,00 m sobre el pavimento de la misma.
- La salida de la ventilación primaria no debe estar situada a menos de 6 m de cualquier toma de aire exterior para climatización o ventilación y debe sobrepasarla en altura.
- Cuando existan huecos de recintos habitables a menos de 6 m de la salida de la ventilación primaria, ésta debe situarse al menos 50 cm por encima de la cota máxima de dichos huecos.
- La salida de la ventilación debe estar convenientemente protegida de la entrada de cuerpos extraños y su diseño debe ser tal que la acción del viento favorezca la expulsión de los gases.

- No pueden disponerse terminaciones de columna bajo marquesinas o terrazas.

Para el dimensionado de nuestra red de evacuación de agua residuales, comenzaremos calculando los caudales de desagüe en función del número de aparatos sanitarios existentes en el proyecto y que ya hemos visto anteriormente. Para ello, hacemos uso de la Tabla 4.1 para obtener el diámetro mínimo de sifones y derivaciones individuales de cada uno de ellos:

Tabla 4.1 UDs correspondientes a los distintos aparatos sanitarios

Tipo de aparato sanitario	Unidades de desagüe UD		Diámetro mínimo sifón y derivación individual (mm)	
	Uso privado	Uso público	Uso privado	Uso público
Lavabo	1	2	32	40
Bidé	2	3	32	40
Ducha	2	3	40	50
Bañera (con o sin ducha)	3	4	40	50
Inodoro	Con cisterna	4	5	100
	Con fluxómetro	8	10	100
Urinario	Pedestal	-	4	-
	Suspendido	-	2	-
	En batería	-	3.5	-
Fregadero	De cocina	3	6	40
	De laboratorio, restaurante, etc.	-	2	-
Lavadero		3	-	40
Vertedero		-	8	-
Fuente para beber		-	0.5	-
Sumidero sifónico		1	3	40
Lavavajillas		3	6	40
Lavadora		3	6	40
Cuarto de baño (lavabo, inodoro, bañera y bidé)	Inodoro con cisterna	7	-	100
	Inodoro con fluxómetro	8	-	100
Cuarto de aseo (lavabo, inodoro y ducha)	Inodoro con cisterna	6	-	100
	Inodoro con fluxómetro	8	-	100

Los ramales colectores que conecten los aparatos sanitarios con la bajante los obtendremos de la Tabla 4.3, teniendo en cuenta también la pendiente de los mismos:

Tabla 4.3 Diámetros de ramales colectores entre aparatos sanitarios y bajante

	Máximo número de UD		Diámetro (mm)
	Pendiente		
	1 %	4 %	
-	1	1	32
-	2	3	40
-	6	8	50
-	11	14	63
-	21	28	75
47	60	75	90
123	151	181	110
180	234	280	125
438	582	800	160
870	1.150	1.680	200

El mismo proceso lo realizaremos para el cálculo de las bajantes a través de la Tabla 4.4, optando por una altura inferior a 3 plantas en el caso de nuestro proyecto:

Tabla 4.4 Diámetro de las bajantes según el número de alturas del edificio y el número de UD

Máximo número de UD, para una altura de bajante de:		Máximo número de UD, en cada ramal para una altura de bajante de:		Diámetro (mm)
Hasta 3 plantas	Más de 3 plantas	Hasta 3 plantas	Más de 3 plantas	
10	25	6	6	50
19	38	11	9	63
27	53	21	13	75
135	280	70	53	90
360	740	181	134	110
540	1.100	280	200	125
1.208	2.240	1.120	400	160
2.200	3.600	1.680	600	200
3.800	5.600	2.500	1.000	250
6.000	9.240	4.320	1.650	315

Por último, los colectores horizontales los dimensionaremos a partir de la Tabla 4.5 en función de su pendiente, y recordando que en el caso de que sean enterrados, ésta no debe ser inferior al 2%:

Tabla 4.5 Diámetro de los colectores horizontales en función del número máximo de UD y la pendiente adoptada

Máximo número de UD			Diámetro (mm)
Pendiente			
1 %	2 %	4 %	
-	20	25	50
-	24	29	63
-	38	57	75
96	130	160	90
264	321	382	110
390	480	580	125
880	1.056	1.300	160
1.600	1.920	2.300	200
2.900	3.500	4.200	250
5.710	6.920	8.290	315
8.300	10.000	12.000	350

En cuanto al dimensionado de nuestra red de evacuación de aguas pluviales, las cubiertas inclinadas de nuestros tres volúmenes las resolveremos mediante el uso de canalones, mientras que la cubierta plana que forma parte de nuestro zócalo evacuará por medio de sumideros bajo el pavimento flotante elevado mediante plots.

Así, nuestra red deberá cumplir las siguientes características:

- El área de la superficie de paso del elemento filtrante de una caldereta debe estar comprendida entre 1,5 y 2 veces la sección recta de la tubería a la que se conecta.

- El número mínimo de sumideros que deben disponerse es el indicado en la Tabla 4.6, en función de la superficie proyectada horizontalmente de la cubierta a la que sirven:

Tabla 4.6 Número de sumideros en función de la superficie de cubierta

Superficie de cubierta en proyección horizontal (m ²)	Número de sumideros
S < 100	2
100 ≤ S < 200	3
200 ≤ S < 500	4
S > 500	1 cada 150 m ²

- El número de puntos de recogida debe ser suficiente para que no haya desniveles mayores que 150 mm y pendientes máximas del 0,5 %, y para evitar una sobrecarga excesiva de la cubierta.

- Cuando por razones de diseño no se instalen estos puntos de recogida debe preverse de algún modo la evacuación de las aguas de precipitación, como por ejemplo colocando rebosaderos.

Para el cálculo de canalones, bajantes y colectores, deberemos aplicar un factor f de corrección a la superficie servida tal que:

$$f = i / 100$$

La intensidad pluviométrica i se obtendrá en la Tabla B.1 en función de la isoyeta y de la zona pluviométrica correspondiente a la localidad determinada.

**Tabla B.1
Intensidad Pluviométrica i (mm/h)**

Isoyeta	10	20	30	40	50	60	70	80	90	100	110	120
Zona A	30	65	90	125	155	180	210	240	275	300	330	365
Zona B	30	50	70	90	110	135	150	170	195	220	240	265

En el caso de nuestro emplazamiento (Zaragoza), siguiendo la normativa pertenece a la zona A y se encuentra sobre la isoyeta 30, por lo que le corresponde una intensidad pluviométrica de $i = 90$ mm/h. Así, nuestro factor de corrección será de $f = 0,9$.

El diámetro nominal de nuestro canalón de sección semicircular lo obtendremos de la Tabla 4.7, en función de la superficie a la que sirva y de la pendiente del mismo:

Tabla 4.7 Diámetro del canalón para un régimen pluviométrico de 100 mm/h

Máxima superficie de cubierta en proyección horizontal (m ²)				Diámetro nominal del canalón (mm)
Pendiente del canalón				
0.5 %	1 %	2 %	4 %	
35	45	65	95	100
60	80	115	165	125
90	125	175	255	150
185	260	370	520	200
335	475	670	930	250

En cuanto a las bajantes, las obtendremos siguiendo el mismo procedimiento anterior a través de la Tabla 4.8:

Tabla 4.8 Diámetro de las bajantes de aguas pluviales para un régimen pluviométrico de 100 mm/h

Superficie en proyección horizontal servida (m ²)	Diámetro nominal de la bajante (mm)
65	50
113	63
177	75
318	90
580	110
805	125
1.544	160
2.700	200

Para el caso de los colectores haremos uso de la Tabla 4.9:

Tabla 4.9 Diámetro de los colectores de aguas pluviales para un régimen pluviométrico de 100 mm/h

Superficie proyectada (m ²)			Diámetro nominal del colector (mm)
Pendiente del colector			
1 %	2 %	4 %	
125	178	253	90
229	323	458	110
310	440	620	125
614	862	1.228	160
1.070	1.510	2.140	200
1.920	2.710	3.850	250
2.016	4.589	6.500	315

Finalmente, calcularemos las dimensiones de las distintas arquetas, tanto para la red de evacuación de aguas residuales como para la de pluviales. Para ello, utilizaremos la Tabla 4.13 en función del diámetro colector de salida de las mismas:

Tabla 4.13 Dimensiones de las arquetas

L x A [cm]	Diámetro del colector de salida [mm]								
	100	150	200	250	300	350	400	450	500
	40 x 40	50 x 50	60 x 60	60 x 70	70 x 70	70 x 80	80 x 80	80 x 90	90 x 90

3.5 Protección contra el Ruido

Aislamiento acústico a ruido aéreo

Los elementos constructivos interiores de separación, así como las fachadas, las cubiertas, las medianerías y los suelos en contacto con el aire exterior que conforman cada recinto de un edificio deben tener, en conjunción con los elementos constructivos adyacentes, unas características tales que se cumpla:

a) En los recintos protegidos:

i) Protección frente al ruido generado en recintos pertenecientes a la misma unidad de uso en edificios de uso residencial privado:
 – El índice global de reducción acústica, ponderado A, RA, de la tabiquería no será menor que 33 dBA.

ii) Protección frente al ruido generado en recintos no pertenecientes a la misma unidad de uso:
 – El aislamiento acústico a ruido aéreo, DnT,A, entre un recinto protegido y cualquier otro recinto habitable o protegido del edificio no perteneciente a la misma unidad de uso y que no sea recinto de instalaciones o de actividad, colindante vertical u horizontalmente con él, no será menor que 50 dBA, siempre que no compartan puertas o ventanas.
 Cuando sí las compartan, el índice global de reducción acústica, ponderado A, RA, de éstas no será menor que 30 dBA y el índice global de reducción acústica, ponderado A, RA, del cerramiento no será menor que 50 dBA.

iii) Protección frente al ruido generado en recintos de instalaciones y en recintos de actividad:
 – El aislamiento acústico a ruido aéreo, DnT,A, entre un recinto protegido y un recinto de instalaciones o un recinto de actividad, colindante vertical u horizontalmente con él, no será menor que 55 dBA.

iv) Protección frente al ruido procedente del exterior:
 – El aislamiento acústico a ruido aéreo, D2m,nT,Atr, entre un recinto protegido y el exterior no será menor que los valores indicados en la tabla 2.1, en función del uso del edificio y de los valores del índice de ruido día, Ld, definido en el Anexo I del Real Decreto 1513/2005, de 16 de diciembre, de la zona donde se ubica el edificio.

Tabla 2.1 Valores de aislamiento acústico a ruido aéreo, $D_{2m,nT,Atr}$, en dBA, entre un recinto protegido y el exterior, en función del índice de ruido día, L_d .

L_d dBA	Uso del edificio			
	Residencial y hospitalario		Cultural, sanitario ⁽¹⁾ , docente y administrativo	
	Dormitorios	Estancias	Estancias	Aulas
$L_d \leq 60$	30	30	30	30
$60 < L_d \leq 65$	32	30	32	30
$65 < L_d \leq 70$	37	32	37	32
$70 < L_d \leq 75$	42	37	42	37
$L_d > 75$	47	42	47	42

⁽¹⁾ En edificios de uso no hospitalario, es decir, edificios de asistencia sanitaria de carácter ambulatorio, como despachos médicos, consultas, áreas destinadas al diagnóstico y tratamiento, etc.

– El valor del índice de ruido día, Ld, puede obtenerse en las administraciones competentes o mediante consulta de los mapas estratégicos de ruido. En el caso de que un recinto pueda estar expuesto a varios valores de Ld, como por ejemplo un recinto en esquina, se adoptará el mayor valor.

– Cuando no se disponga de datos oficiales del valor del índice de ruido día, Ld, se aplicará el valor de 60 dBA para el tipo de área acústica relativo a sectores de territorio con predominio de suelo de uso residencial. Para el resto de áreas acústicas, se aplicará lo dispuesto en las normas reglamentarias de

desarrollo de la Ley 37/2003, de 17 de noviembre, del Ruido en lo referente a zonificación acústica, objetivos de calidad y emisiones acústicas.

– Cuando se prevea que algunas fachadas, tales como fachadas de patios de manzana cerrados o patios interiores, así como fachadas exteriores en zonas o entornos tranquilos, no van a estar expuestas directamente al ruido de automóviles, aeronaves, de actividades industriales, comerciales o deportivas, se considerará un índice de ruido día, L_d , 10 dBA menor que el índice de ruido día de la zona.

– Cuando en la zona donde se ubique el edificio el ruido exterior dominante sea el de aeronaves según se establezca en los mapas de ruido correspondientes, el valor de aislamiento acústico a ruido aéreo, $D_{2m,nT,Atr}$, obtenido en la tabla 2.1 se incrementará en 4 dBA.

b) En los recintos habitables:

i) Protección frente al ruido generado en recintos pertenecientes a la misma unidad de uso, en edificios de uso residencial privado:

– El índice global de reducción acústica, ponderado A, R_A , de la tabiquería no será menor que 33 dBA.

ii) Protección frente al ruido generado en recintos no pertenecientes a la misma unidad de uso: – El aislamiento acústico a ruido aéreo, $D_{nT,A}$, entre un recinto habitable y cualquier otro recinto habitable o protegido del edificio no perteneciente a la misma unidad de uso y que no sea recinto de instalaciones o de actividad, colindante vertical u horizontalmente con él, no será menor que 45 dBA, siempre que no compartan puertas o ventanas.

Cuando sí las compartan y sean edificios de uso residencial (público o privado) u hospitalario, el índice global de reducción acústica, ponderado A, R_A , de éstas no será menor que 20 dBA y el índice global de reducción acústica, ponderado A, R_A , del cerramiento no será menor que 50 dBA.

iii) Protección frente al ruido generado en recintos de instalaciones y en recintos de actividad: – El aislamiento acústico a ruido aéreo, $D_{nT,A}$, entre un recinto habitable y un recinto de instalaciones, o un recinto de actividad, colindantes vertical u horizontalmente con él, siempre que no compartan puertas, no será menor que 45 dBA. Cuando sí las compartan, el índice global de reducción acústica, ponderado A, R_A , de éstas, no será menor que 30 dBA y el índice global de reducción acústica, ponderado A, R_A , del cerramiento no será menor que 50 dBA.

c) En los recintos habitables y recintos protegidos colindantes con otros edificios:

El aislamiento acústico a ruido aéreo ($D_{2m,nT,Atr}$) de cada uno de los cerramientos de una medianería entre dos edificios no será menor que 40 dBA o alternativamente el aislamiento acústico a ruido aéreo ($D_{nT,A}$) correspondiente al conjunto de los dos cerramientos no será menor que 50 dBA.

La tabiquería deberá cumplir los siguientes requisitos:

Tabla 3.1. Parámetros de la tabiquería

Tipo	m kg/m ²	R _A dBA
Fábrica o paneles prefabricados pesados con apoyo directo	70	35
Fábrica o paneles prefabricados pesados con bandas elásticas	65	33
Entramado autoportante	25	43

En nuestro caso, las características de nuestra tabiquería de 10 cm de espesor son:

$$m = 26 \text{ Kg/m}^2$$

$$R_a = 46,9 \text{ dBA}$$

Por otro lado, para los elementos de partición verticales cumpliremos las exigencias del Tpo 3, es decir, de elementos de dos hojas de entramado autoportante, que correspondena:

Tabla 3.2. Parámetros acústicos de los componentes de los elementos de separación verticales

Elementos de separación verticales				
Tipo	Elemento base ⁽¹⁾⁽²⁾ (Eb - Ee)		Trasdoso ⁽³⁾ (Tr) (en función de la tabiquería)	
	m kg/m ²	R _A dBA	Tabiquería de fábrica o paneles prefabricados pe- sados ⁽⁴⁾	Tabiquería de entramado autoportante
			ΔR _A dBA	ΔR _A dBA
TIPO 3 Entramado autoportante	44 ⁽¹²⁾	58 ⁽¹²⁾		
	(52) ⁽⁹⁾	(64) ⁽⁹⁾		
	(60) ⁽¹⁰⁾	(68) ⁽¹⁰⁾		

En nuestro caso, las características de nuestras particiones de 20 cm de espesor son:

$$m = 51 \text{ Kg/m}^2$$

$$R_a = 67,6 \text{ dBA}$$

Por último, en fachadas, cubiertas y suelos en contacto con el aire exterior de recintos protegidos cumpliremos la Tabla 3.4, sabiendo que nuestro límite exigido será de 30 dBA:

Tabla 3.4 Parámetros acústicos de fachadas, cubiertas y suelos en contacto con el aire exterior de recintos protegidos

Nivel límite exigido (Tabla 2.1) D _{2m,nT,Atr} dBA	Parte ciega 100 % R _{A,tr} dBA	Parte ciega ≠ 100 % R _{A,tr} dBA	Huecos Porcentaje de huecos R _{A,tr} de los componentes del hueco ⁽²⁾ dBA				
			Hasta 15 %	De 16 a 30%	De 31 a 60%	De 61 a 80%	De 81 a 100%
			D _{2m,nT,Atr} = 30	33	35	26	29
		40	25	28	30	31	
		45	25	28	30	31	

Aislamiento acústico a ruido de impactos:

Los elementos constructivos de separación horizontales deben tener, en conjunción con los elementos constructivos adyacentes, unas características tales que se cumpla:

a) En los recintos protegidos:

i) Protección frente al ruido procedente generado en recintos no pertenecientes a la misma unidad de uso: El nivel global de presión de ruido de impactos, $L'_{nT,w}$, en un recinto protegido colindante vertical, horizontalmente o que tenga una arista horizontal común con cualquier otro recinto habitable o protegido del edificio, no perteneciente a la misma unidad de uso y que no sea recinto de instalaciones o de actividad, no será mayor que 65 dB. Esta exigencia no es de aplicación en el caso de recintos protegidos colindantes horizontalmente con una escalera..

ii) Protección frente al ruido generado en recintos de instalaciones o en recintos de actividad: El nivel global de presión de ruido de impactos, $L'_{nT,w}$, en un recinto protegido colindante vertical, horizontalmente o que tenga una arista horizontal común con un recinto de instalaciones no será mayor que 60 dB.

b) En los recintos habitables:

i) Protección frente al ruido generado de recintos de instalaciones o en recintos de actividad: El nivel global de presión de ruido de impactos, $L'_{nT,w}$, en un recinto habitable colindante vertical, horizontalmente o que tenga una arista horizontal común con un recinto de instalaciones no será mayor que 60 dB.

Valores límite de tiempo de reverberación

1 En conjunto los elementos constructivos, acabados superficiales y revestimientos que delimitan un aula o una sala de conferencias, un comedor y un restaurante, tendrán la absorción acústica suficiente de tal manera que:

- a) El tiempo de reverberación en aulas y salas de conferencias vacías (sin ocupación y sin mobiliario), cuyo volumen sea menor que 350 m³, no será mayor que 0,7 s.
- b) El tiempo de reverberación en aulas y en salas de conferencias vacías, pero incluyendo el total de las butacas, cuyo volumen sea menor que 350 m³, no será mayor que 0,5 s.
- c) El tiempo de reverberación en restaurantes y comedores vacíos no será mayor que 0,9 s.

2 Para limitar el ruido reverberante en las zonas comunes los elementos constructivos, los acabados superficiales y los revestimientos que delimitan una zona común de un edificio de uso residencial público, docente y hospitalario colindante con recintos protegidos con los que comparten puertas, tendrán la absorción acústica suficiente de tal manera que el área de absorción acústica equivalente, A , sea al menos 0,2 m² por cada metro cúbico del volumen del recinto.

En nuestro caso, calcularemos el valor límite de reverberación para la sala multiusos y las aulas teóricas, a partir de la siguiente expresión:

$$\alpha_{m,t} = h \cdot \left(0,23 - \frac{0,12}{\sqrt{S_t}} \right)$$

- Sala multiusos ($h = 2,4$ m, $S_t = 180$ m²): 0,53

- Aula teórica ($h = 2,6 \text{ m}$, $St = 120 \text{ m}^2$): 0,57

Para el cumplimiento, utilizaremos en ellas un falso techo acústico de placas de cartón yeso, cuyo valor será de 0,75.

Ruido y vibraciones de las instalaciones

1 Se limitarán los niveles de ruido y de vibraciones que las instalaciones puedan transmitir a los recintos protegidos y habitables del edificio a través de las sujeciones o puntos de contacto de aquellas con los elementos constructivos, de tal forma que no se aumenten perceptiblemente los niveles debidos a las restantes fuentes de ruido del edificio.

2 El nivel de potencia acústica máximo de los equipos generadores de ruido estacionario (como los quemadores, las calderas, las bombas de impulsión, la maquinaria de los ascensores, los compresores, grupos electrógenos, extractores, etc) situados en recintos de instalaciones, así como las rejillas y difusores terminales de instalaciones de aire acondicionado, será tal que se cumplan los niveles de inmisión en los recintos colindantes, expresados en el desarrollo reglamentario de la Ley 37/2003 del Ruido.

3 El nivel de potencia acústica máximo de los equipos situados en cubiertas y zonas exteriores anejas, será tal que en el entorno del equipo y en los recintos habitables y protegidos no se superen los objetivos de calidad acústica correspondientes.

3.6 Ahorro de Energía

Procederemos a calcular la transmitancia límite de los elementos del proyecto que, al estar situado en Zaragoza, deberemos cumplir las exigencias relativas a la zona climática D.

Para los elementos de nuestra envolvente térmica, tendremos en cuenta la transmitancia térmica y la permeabilidad al aire según la Tabla 2.3:

Tabla 2.3 Transmitancia térmica máxima y permeabilidad al aire de los elementos de la envolvente térmica

Parámetro	Zona climática de invierno					
	α	A	B	C	D	E
Transmitancia térmica de muros y elementos en contacto con el terreno ⁽¹⁾ [W/m ² ·K]	1,35	1,25	1,00	0,75	0,60	0,55
Transmitancia térmica de cubiertas y suelos en contacto con el aire [W/m ² ·K]	1,20	0,80	0,65	0,50	0,40	0,35
Transmitancia térmica de huecos ⁽²⁾ [W/m ² ·K]	5,70	5,70	4,20	3,10	2,70	2,50
Permeabilidad al aire de huecos ⁽³⁾ [m ³ /h·m ²]	≤ 50	≤ 50	≤ 50	≤ 27	≤ 27	≤ 27

⁽¹⁾ Para elementos en contacto con el terreno, el valor indicado se exige únicamente al primer metro de muro enterrado, o el primer metro del perímetro de suelo apoyado sobre el terreno hasta una profundidad de 0,50m.

⁽²⁾ Se considera el comportamiento conjunto de vidrio y marco. Incluye lucernarios y claraboyas.

⁽³⁾ La permeabilidad de las carpinterías indicada es la medida con una sobrepresión de 100Pa.

En cuanto a las particiones interiores y medianerías, seguiremos la Tabla 2.4 o la Tabla 2.5 según el caso que nos corresponda:

Tabla 2.4 Transmitancia térmica límite de particiones interiores, cuando delimiten unidades de distinto uso, zonas comunes, y medianerías, U en W/m²·K

Tipo de elemento	Zona climática de invierno					
	α	A	B	C	D	E
Particiones horizontales y verticales	1,35	1,25	1,10	0,95	0,85	0,70

Tabla 2.5 Transmitancia térmica límite de particiones interiores, cuando delimiten unidades del mismo uso, U en W/m²·K

Tipo de elemento	Zona climática de invierno					
	α	A	B	C	D	E
Particiones horizontales	1,90	1,80	1,55	1,35	1,20	1,00
Particiones verticales	1,40	1,40	1,20	1,20	1,20	1,00

II) Planos

APARTADO	CÓDIGO	NOMBRE	ESCALA
PAISAJE	P01	Situación	1:2000
	P02	Análisis del lugar y emplazamiento	1:500
	P03	Idea y relación con el lugar	1:500
ARQUITECTURA	A01	Planta Baja: mobiliario	1:200
	A02	Planta Primera: mobiliario	1:200
	A03	Unidades habitacionales	1:100
	A04	Planta de cubiertas acotada	1:200
	A05	Alzados y secciones	1:200
	A06	Alzados y secciones	1:200
CONSTRUCCIÓN	C01	Sección constructiva N-S (I)	1:50
	C02A	Sección constructiva N-S (II)	1:50
	C02B	Detalles zona norte	1:20
	C03	Detalles zona sur	1:20
	C04	Sección constructiva zona "pasarela"	1:20
	C05	Detalles especiales	1:20
	C06		1:10
		Cotas y carpinterías: planta baja	
	C07	Cotas y carpinterías: planta primera	1:200
	C08		1:200
		Muros y acabados: planta baja	
	C09	Muros y acabados: planta primera	1:200
	C10		1:20
		Axonométrica unidad habitacional	
	C11	Detalle unidad habitacional 6x8	1:30
C12		1:20	
	Serie de carpinterías: planta baja		
C13	Serie de carpinterías: planta primera	1:50	
C14	Serie de carpinterías: UH y lucernarios.	1:50	
C15		1:50/1:100	
ESTRUCTURA		Planta de replanteo y cimentación	
	E01	Detalles de cimentación	1:200
	E02	Planta de forjado sanitario	1:200
	E03	Detalles de forjado sanitario	1:200
	E04		1:200
		Planta de muros y apoyos	
	E05	Planta de forjado intermedio	1:200
	E06	Planta de forjado de cubierta	1:200
E07	Detalles de estructura metálica	1:200	
E08		1:20	
INSTALACIONES	I01	Esquema general y ahorro de energía	1:200
	I02	Prevención de incendios: planta baja	1:200
	I03	Prevención de incendios: planta primera	1:200
	I04	Saneamiento: planta baja	1:200
	I05	Saneamiento: planta primera	1:200
	I06	Saneamiento: planta de cubiertas	1:200

I07	Abastecimiento: planta baja	1:200
I08	Abastecimiento: planta primera	1:200
I09	Calefacción: planta baja	1:200
I10	Ventilación: planta baja	1:200
I11	Climatización: planta primera	1:200
I12	Integración en Unidad Habitacional	1:200
I12	Electricidad y telecomunicaciones: planta baja	1:200
I13	Electricidad y telecomunicaciones: planta primera	1:200
I14	Gestión circular de residuos	1:200

		Espacio	Sup. Útil (m²)	Densidad de ocupación (m²/persona)	Ocupación (personas)	
P.B.	Acceso y administración	Zaguan de llegada	11,3	2	6	
		Recepción	30,64	2	16	
		Sala de estar	53,23	2	27	
		Administración	56,64	10	6	
		Escalera A	15,3	alternativa	0	
		C. electricidad	10,53	0	0	
		C. telecomunicaciones	7,04	0	0	
	Zona de personal y enfermería	Zaguan de personal	11,3	2	6	
		Vestuarios de personal	97,97	10	10	
		Sala de descanso reunión	79,64	2	40	
		Enfermería	56,64	10	6	
	Zona de usos múltiples	Aula A	57,5	1,5	39	
		Aula B	58,1	1,5	39	
		Sala Multiusos	189,9	1	190	
		Escalera B	26,67	alternativa	0	
	Zona de cafetería	Bar-comedor	100,6	1,5	68	
		Cocina	82,2	10	9	
		Zaguan-estar	23,8	2	12	
		Aseos	18,75	3	7	
		Escalera C	10,9	alternativa	0	
	Taller hortícola	Zaguan del taller	25,47	2	13	
		Taller principal	178,42	5	36	
		Almacén de utensilios	6,75	40	1	
		Despensa	44,36	40	2	
		Aseos	11,17	3	4	
		Zaguan posterior	12,59	2	7	
		Escalera D	25,5	alternativa	0	
		Cuarto de grupo de presión de incendios	27,65	0	0	
Espacio de eventos y cuartos de instalaciones	Zaguan de sala de eventos	18,44	2	10		
	Sala de eventos	70,04	1	71		
	Escalera E	25,1	alternativa	0		
	Cuarto de residuos	18,06	0	0		
	Cuarto de grupo de presión	11,48	0	0		
	Cuarto de caldera y enfriadora	30,84	0	0		
		<i>En espacios sin ocupación, 0,55l/2xm2</i>				

Caudal por persona (RITE, IDA 3)	Caudal de ventilación	
8	48	
8	128	
8	216	
8	48	
	8,415	
	5,7915	
	3,872	
8	48	
8	80	
8	320	
8	48	
8	312	
8	312	
8	1520	
8		
8	544	
8	72	
8	96	
8	56	
	5,995	
8	104	
8	288	
8	8	
8	16	
8	32	
8	56	
8	14,025	
8	80	
8	568	
	13,805	

VENTILACIÓN PLANTA BAJA Y CLIMATIZACIÓN PLANTA PRIMERA

	Caudal de ventilación (l/s)	Caudal de ventilación m3/s)	Longitud total (m)	Pérdida de carga	Velocidad de impulsión (m/s)	Diámetro equivalente conducto circular	Diámetro elegido (mm)
Conducto Aa	440	0,44	36,00	10,08	3	446,39	450
Conducto Bb	496	0,496	45,00	12,15	3	471,10	475
Conducto Cc	2144	2,144	39,00	39	7,50	591,04	600
Ramal Cc1	115,6	0,1156	32,50	7,54	2,50	295,68	300
Ramal Cc2	1520	1,52	14,50	15,8	6,50	519,97	525
Conducto Dd	773,995	0,773995	28,50	5,70	3	546,48	550
Conducto Ee	518,025	0,518025	50,00	13	3	480,58	500
Conducto Ff	661,805	0,661805	18,00	3,96	3	522,52	525

	Espacio	Sup. Útil (m²)	Densidad de ocupación (m²/persona)	Ocupación (personas)	Caudal por persona (RITE, IDA 3)	Caudal de ventilación (l/s)		
P.1	Zonas Comunes	Circulaciones y terrazas privadas UTA Noreste	253,33		0		139,33	<i>En espacios sin ocupación, 0,55l/2xm2</i>
		Gim. sala de máquinas	113,92	5	23	8	184	
		Gim. sala de meditación	36	1,5	24	8	192	
		Gim. vestuarios	46,22		0			
Unidades Habitacionales	Estar	30,25			Se aplica CTE	6	14 l/s de impulsión	
	Dormitorio	39,45			Se aplica CTE	8		
	Baño (extracción)	49,3			Se aplica CTE	7	14 l/s de extracción	
	Cocina (extracción)	422			Se aplica CTE	7		

	Espacio	Sup. Útil (m²)	Salto térmico	Carga térmica (KW)	Densidad del aire (kg/m3)	Caudal másico de climatización (kg/s)	Caudal másico de ventilación (kg/s)	Caudal másico de recirculación (kg/s)	Caudal de recirculación (m3/s)	Caudal total climatización (m3/s)
Zonas Comunes	Circulaciones y terrazas privadas UTA Noreste	253,33	26 C	84,91	1,225	3,29	0,11	3,18	3,89	2,69
Unidad habitacional	Gimnasio	196,14	26 C	4,61	1,225	0,18	0,31	-0,13	-0,16	0,25
	Estar + dormitorio (9 viviendas)			0,0531	1,225	0,0021	0,011	-0,0094	-0,01	0,009

Caudal conducto general (m3/s)	Longitud total (m)	Pérdida de carga	Velocidad de impulsión (m/s)	Diámetro equivalente conducto circular	Diámetro elegido (mm)
2,69	3,5	3,5	7	588,50	600

Caudal de cada ramal zonas comunes (m3/s)	Longitud total (m)	Pérdida de carga	Velocidad de impulsión (m/s)	Diámetro equivalente conducto circular	Diámetro elegido (mm)
1,34	46	51,98	7	490,50	500

Caudal ramal gimnasio zonas comunes (m3/s)	Longitud total (m)	Pérdida de carga	Velocidad de impulsión (m/s)	Diámetro equivalente conducto circular	Diámetro elegido (mm)
0,25	46	51,98	7	237,46	250

Caudal ramal Unidades habitacionales (m3/s)	Longitud total (m)	Pérdida de carga	Velocidad de impulsión (m/s)	Diámetro equivalente conducto circular	Diámetro elegido (mm)
0,01	48	51,36	2	7,80	10

JUSTIFICACIÓN CERRAMIENTOS CTE DB HE-1 (2018)

CERRAMIENTOS VERTICALES

PLANTA BAJA

Cerramiento vertical exterior general (e=96cm)

Descripción: Hoja de piedra + aislamiento + hoja de hormigón armado
Flujo horizontal. Salto térmico $\Delta T=26^{\circ}\text{C}$

1 m ² °K/W	1,163	h m ² °C/Kcal
1 W/m °K	0,860	Kcal/h m ² °C

	Espesor (m)	Conductividad térmica		Resistencia térmica	
		Kcal/h m ² °C	W/m °K	h m ² °C/Kcal	m ² °K/W
Piedra granítica tradicional	0,550	2,580	3,000	0,213	0,183
Cámara de aire ventilada ligeramente	0,050	-	-	0,093	0,080
Doble panel rígido de aislamiento poliestireno extruído (XPS)	0,160	0,025	0,029	6,417	5,517
Hormigón armado	0,200	1,462	1,700	0,137	0,118
Resistencias superficiales (interior+exterior)				0,198	0,170
TOTAL	0,960			7,06	6,068

(U = 1 / Resistencia total)

	Kcal/h m ² °C	W/m ² °K	Um límite	U orientativa
U=	0,142	0,16	0,60	0,27

Cerramiento vertical exterior singular cafetería (e=34cm)

Descripción: sistema de envolvente a interiores húmedos
Flujo horizontal. Salto térmico $\Delta T=26^{\circ}\text{C}$

	Espesor (m)	Conductividad térmica		Resistencia térmica	
		Kcal/h m ² °C	W/m °K	h m ² °C/Kcal	m ² °K/W
Hormigón armado	0,200	1,462	1,700	0,233	0,118
Doble panel rígido de aislamiento poliestireno extruído (XPS)	0,120		0,029	4,812	4,138
Revestimiento de madera de roble	0,020	0,688	0,8	0,023	0,025
Resistencias superficiales (interior+exterior)				0,198	0,170
TOTAL	0,340			5,266	4,451

(U = 1 / Resistencia total)

	Kcal/h m ² °C	W/m ² °K	Um límite	U orientativa
U=	0,19	0,22	0,60	0,27

CERRAMIENTOS HORIZONTALES

Forjado intermedio planta baja - zonas comunes

Flujo ascendente
Misma unidad de uso

	Espesor (m)	Conductividad térmica		Resistencia térmica	
		Kcal/h m ² °C	W/m °K	h m ² °C/Kcal	m ² °K/W
Suelo técnico+pavimento vinílico	0,007	0,068	0,079	0,076	0,09
Cámara de aire sin ventilar 20cm	0,200				0,20
Panel sandwich resistente TABICLICK	0,105			2,081	2,42
Resistencias superficiales				0,163	0,14

TOTAL	0,112	2,320	2,649
--------------	-------	-------	-------

(U = 1 / Resistencia total)

	Kcal/h m ² °C	W/m ² °K	Ulim
U=	0,431	0,38	1,20

Forjado sanitario (e=30cm)

Flujo ascendente

B'=3,73

	Espesor (m)	Conductividad térmica		Resistencia térmica	
		Kcal/h m ² °C	W/m ² °K	h m ² °C/Kcal	m ² °K/W
Hormigón sobre suelo radiante	0,050	1,462	1,70	0,034	0,029
Aislamiento rígido de poliestireno extruido (XPS)	0,080	0,025	0,029	3,208	2,759
Impermeabilización	0,006	0,163	0,19	0,037	0,032
Forjado sanitario de bovedillas de hormigón y vigetas autorresistentes	0,300		1,70	0,258	0,176
Resistencias superficiales				0,163	0,140
Resistencia total	0,436			3,700	3,136

(U = 1 / Resistencia total)

	Kcal/h m ² °C	W/m ² °K	Ulim
U=	6,143	0,32	0,6

Cubierta (e=30cm)

Flujo ascendente

	Espesor (m)	Conductividad térmica		Resistencia térmica	
		Kcal/h m ² °C	W/m ² °K	h m ² °C/Kcal	m ² °K/W
Chapa de acero galvanizado	0,006	41,273	48	0,000	0,0001
Camara de aire ligeramente ventilada	0,080	-	-	0,233	0,200
Impermeabilización	0,006	0,163	0,19	0,037	0,032
Panel sandwich TECZONE LM núcleo de lana mineral	0,150	0,032	0,037	4,715	4,545
Resistencias superficiales				0,120	0,140
TOTAL	0,242			5,105	4,917

(U = 1 / Resistencia total)

	Kcal/h m ² °C	W/m ² °K	Ulim
U=	0,196	0,20	0,22

CERTIFICADO DE EFICIENCIA ENERGÉTICA DE EDIFICIOS

IDENTIFICACIÓN DEL EDIFICIO O DE LA PARTE QUE SE CERTIFICA:

Nombre del edificio	Rehabitar Tiermas para La Última Casa		
Dirección	Guillermo Corral Comeras		
Municipio	Sigüés (núcleo de Tiermas)	Código Postal	50682
Provincia	Zaragoza	Comunidad Autónoma	Aragón
Zona climática	D3	Año construcción	2020
Normativa vigente (construcción / rehabilitación)	CTE 2013		
Referencia/s catastral/es	N/D		

Tipo de edificio o parte del edificio que se certifica:

<input checked="" type="radio"/> Edificio de nueva construcción	<input type="radio"/> Edificio Existente
<input checked="" type="radio"/> Vivienda <ul style="list-style-type: none"> <input type="radio"/> Unifamiliar <input checked="" type="radio"/> Bloque <ul style="list-style-type: none"> <input checked="" type="radio"/> Bloque completo <input type="radio"/> Vivienda individual 	<input type="radio"/> Terciario <ul style="list-style-type: none"> <input type="radio"/> Edificio completo <input type="radio"/> Local

DATOS DEL TÉCNICO CERTIFICADOR:

Nombre y Apellidos	Guillermo Corral Comeras	NIF(NIE)	N/D
Razón social	N/D	NIF	N/D
Domicilio	N/D		
Municipio	Zaragoza	Código Postal	50018
Provincia	Zaragoza	Comunidad Autónoma	Aragón
e-mail:	630124@unizar.es	Teléfono	625219767
Titulación habilitante según normativa vigente	Graduado en Estudios de Arquitectura		
Procedimiento reconocido de calificación energética utilizado y versión:	CEXv2.3 + ComplementoEdificiosNuevosv2.3.0.3		

CALIFICACIÓN ENERGÉTICA OBTENIDA:

CONSUMO DE ENERGÍA PRIMARIA NO RENOVABLE [kWh/m ² año]	EMISIONES DE DIÓXIDO DE CARBONO [kgCO ₂ / m ² año]
0.0 A	0.0 A

El técnico abajo firmante declara responsablemente que ha realizado la certificación energética del edificio o de la parte que se certifica de acuerdo con el procedimiento establecido por la normativa vigente y que son ciertos los datos que figuran en el presente documento, y sus anexos:

Fecha: 20/01/2020

Firma del técnico certificador

Anexo I. Descripción de las características energéticas del edificio.

Anexo II. Calificación energética del edificio.

Anexo III. Recomendaciones para la mejora de la eficiencia energética.



Anexo IV. Pruebas, comprobaciones e inspecciones realizadas por el técnico certificador.

Registro del Órgano Territorial Competente:

ANEXO I DESCRIPCIÓN DE LAS CARACTERÍSTICAS ENERGÉTICAS DEL EDIFICIO

En este apartado se describen las características energéticas del edificio, envolvente térmica, instalaciones, condiciones de funcionamiento y ocupación y demás datos utilizados para obtener la calificación energética del edificio.

1. SUPERFICIE, IMAGEN Y SITUACIÓN

Superficie habitable [m²]	4547.25
Imagen del edificio	Plano de situación
	

2. ENVOLVENTE TÉRMICA

Cerramientos opacos

Nombre	Tipo	Superficie [m ²]	Transmitancia [W/m ² ·K]	Modo de obtención
Cubierta con aire	Cubierta	2987.16	0.12	Conocidas
Muro PB Sur	Fachada	113.7	0.18	Conocidas
Muro PB Norte	Fachada	133.7	0.18	Conocidas
Muro PB Este	Fachada	441.18	0.18	Conocidas
Muro PB Oeste	Fachada	341.18	0.18	Conocidas
Cerramiento Planta Primera Norte	Fachada	251.15	0.13	Conocidas
Cerramiento Planta Primera Sur	Fachada	278.1	0.13	Conocidas
Cerramiento Planta Primera Este	Fachada	491.1	0.13	Conocidas
Cerramiento Planta Primera Oeste	Fachada	475.2	0.13	Conocidas
Forjado sanitario	Suelo	1511.49	0.22	Conocidas

Huecos y lucernarios

Nombre	Tipo	Superficie [m ²]	Transmitancia [W/m ² ·K]	Factor solar	Modo de obtención. Transmitancia	Modo de obtención. Factor solar
Hueco Norte	Hueco	58.3	0.92	0.35	Conocido	Conocido
Hueco Sur	Hueco	292.5	1.04	0.16	Conocido	Conocido
Hueco Este	Hueco	79.5	0.92	0.27	Conocido	Conocido
Hueco Oeste	Hueco	95.4	1.04	0.18	Conocido	Conocido
Huecos Norte	Hueco	6.3	0.88	0.42	Conocido	Conocido
Huecos Sur	Hueco	6.3	0.88	0.27	Conocido	Conocido
Huecos Este	Hueco	8.82	0.88	0.36	Conocido	Conocido

Nombre	Tipo	Superficie [m ²]	Transmitancia [W/m ² ·K]	Factor solar	Modo de obtención. Transmitancia	Modo de obtención. Factor solar
Huecos Oeste	Hueco	8.82	0.88	0.36	Conocido	Conocido
Lucernarios	Lucernario	48.60	1.10	0.40	Conocido	Conocido

3. INSTALACIONES TÉRMICAS

Generadores de calefacción

Nombre	Tipo	Potencia nominal [kW]	Rendimiento Estacional [%]	Tipo de Energía	Modo de obtención
Calefacción	Caldera Estándar		88.0	Biomasa densificada (pelets)	Conocido
TOTALES	Calefacción				

Generadores de refrigeración

Nombre	Tipo	Potencia nominal [kW]	Rendimiento Estacional [%]	Tipo de Energía	Modo de obtención
Sólo refrigeración	Maquina frigorífica		157.5	Electricidad	Estimado
TOTALES	Refrigeración				

Instalaciones de Agua Caliente Sanitaria

Demanda diaria de ACS a 60° (litros/día)	2340.8
---	--------

Nombre	Tipo	Potencia nominal [kW]	Rendimiento Estacional [%]	Tipo de Energía	Modo de obtención
Calefacción	Caldera Estándar		88.0	Biomasa densificada (pelets)	Conocido
TOTALES	ACS				

6. ENERGÍAS RENOVABLES

Térmica

Nombre	Consumo de Energía Final, cubierto en función del servicio asociado [%]			Demanda de ACS cubierta [%]
	Calefacción	Refrigeración	ACS	
Contribuciones energéticas (calor de caldera biomasa)	-	100.0	-	-
Contribuciones energéticas (depósito de inercia)	25.0	-	25.0	-
TOTAL	25.0	100.0	25.0	-

Eléctrica

Nombre	Energía eléctrica generada y autoconsumida [kWh/año]
Contribución electricidad	131400.0
TOTAL	131400.0

ANEXO II CALIFICACIÓN ENERGÉTICA DEL EDIFICIO

Zona climática	D3	Uso	Residencial
----------------	----	-----	-------------

1. CALIFICACIÓN ENERGÉTICA DEL EDIFICIO EN EMISIONES

INDICADOR GLOBAL	INDICADORES PARCIALES				
		CALEFACCIÓN		ACS	
		<i>Emisiones calefacción</i> [kgCO ₂ /m ² año]	A	<i>Emisiones ACS</i> [kgCO ₂ /m ² año]	A
		0.34		0.16	
		REFRIGERACIÓN		ILUMINACIÓN	
		<i>Emisiones refrigeración</i> [kgCO ₂ /m ² año]	A	<i>Emisiones iluminación</i> [kgCO ₂ /m ² año]	-
		0.00		-	
<i>Emisiones globales</i> [kgCO ₂ /m ² año]					

La calificación global del edificio se expresa en términos de dióxido de carbono liberado a la atmósfera como consecuencia del consumo energético del mismo.

	kgCO ₂ /m ² año	kgCO ₂ /año
<i>Emisiones CO₂ por consumo eléctrico</i>	0.00	0.00
<i>Emisiones CO₂ por otros combustibles</i>	1.13	5154.88

2. CALIFICACIÓN ENERGÉTICA DEL EDIFICIO EN CONSUMO DE ENERGÍA PRIMARIA NO RENOVABLE

Por energía primaria no renovable se entiende la energía consumida por el edificio procedente de fuentes no renovables que no ha sufrido ningún proceso de conversión o transformación.

INDICADOR GLOBAL	INDICADORES PARCIALES				
		CALEFACCIÓN		ACS	
		<i>Energía primaria calefacción</i> [kWh/m ² año]	A	<i>Energía primaria ACS</i> [kWh/m ² año]	A
		1.62		0.77	
		REFRIGERACIÓN		ILUMINACIÓN	
		<i>Energía primaria refrigeración</i> [kWh/m ² año]	A	<i>Energía primaria iluminación</i> [kWh/m ² año]	-
		0.00		-	
<i>Consumo global de energía primaria no renovable</i> [kWh/m ² año]					

3. CALIFICACIÓN PARCIAL DE LA DEMANDA ENERGÉTICA DE CALEFACCIÓN Y REFRIGERACIÓN

La demanda energética de calefacción y refrigeración es la energía necesaria para mantener las condiciones internas de confort del edificio.

DEMANDA DE CALEFACCIÓN	DEMANDA DE REFRIGERACIÓN
<i>Demanda de calefacción</i> [kWh/m ² año]	<i>Demanda de refrigeración</i> [kWh/m ² año]

El indicador global es resultado de la suma de los indicadores parciales más el valor del indicador para consumos auxiliares, si los hubiera (sólo ed. terciarios, ventilación, bombeo, etc...). La energía eléctrica autoconsumida se descuenta únicamente del indicador global, no así de los valores parciales

ANEXO III
RECOMENDACIONES PARA LA MEJORA DE LA EFICIENCIA ENERGÉTICA

Apartado no definido

ANEXO IV PRUEBAS, COMPROBACIONES E INSPECCIONES REALIZADAS POR EL TÉCNICO CERTIFICADOR

Se describen a continuación las pruebas, comprobaciones e inspecciones llevadas a cabo por el técnico certificador durante el proceso de toma de datos y de calificación de la eficiencia energética del edificio, con la finalidad de establecer la conformidad de la información de partida contenida en el certificado de eficiencia energética.

Fecha de realización de la visita del técnico certificador	
---	--

COMENTARIOS DEL TÉCNICO CERTIFICADOR

DEMANDA DE CALEFACCIÓN		
TOTAL PLANTA BAJA	46,38	KW
TOTAL ZONAS COMUNES PLANTA PRIMERA	378,73	KW
TOTAL UNIDADES HABITACIONALES	0,0059	KW
GIMNASIO PLANTA PRIMERA	4,6093	KW
	425,11	KW

DEMANDA DE ACS		
Número de unidades habitacionales	30	
Número de duchas y cuartos de baño por u.h	30	
Número de duchas vestuarios personal	7	
Demanda por ducha	35	litros
Caudal por hora (C60-simultaneidad 0,38, 37 duchas)	585,2	litros/hora
Caudal por 10 minutos (C10-simultaneidad 0,17, 37 duchas)	178,5	litros/10min
Demanda diaria de ACS	2340,8	litros/día
Horas totales de consumo	4	horas
Periodo de punta	2	horas
De la tabla de prestaciones de depósitos de acumulación	1 depósito de acumulación de 300 litros	
	C10= 431 litros	C60= 713 litros
Temperatura de entrada a intercambiador	80	°C
Temperatura de suministro	45	°C
Potencia necesaria (temp. entrada a intercambiador 80)	51,16	KW
Bomba	PC 1055 impulsando 6m3/h	

POTENCIA NECESARIA CALDERA DE BIOMASA	476,27	KW
POTENCIA CALDERA ELEGIDA <i>LASIAN BIOSELECT 500</i>	500	KW

III) Pliego de condiciones

PLIEGO DE CONDICIONES TÉCNICAS GENERALES

Disposiciones generales

Disposiciones de carácter general

Objeto del Pliego de Condiciones

La finalidad de este Pliego es la de fijar los criterios de la relación que se establece entre los agentes que intervienen en las obras definidas en el presente proyecto y servir de base para la realización del contrato de obra entre el Promotor y el Contratista.

Contrato de obra

Se recomienda la contratación de la ejecución de las obras por unidades de obra, con arreglo a los documentos del proyecto y en cifras fijas. A tal fin, el Director de Obra ofrece la documentación necesaria para la realización del contrato de obra.

Documentación del contrato de obra

Integran el contrato de obra los siguientes documentos, relacionados por orden de prelación atendiendo al valor de sus especificaciones, en el caso de posibles interpretaciones, omisiones o contradicciones:

- Las condiciones fijadas en el contrato de obra.
- El presente Pliego de Condiciones.
- La documentación gráfica y escrita del Proyecto: planos generales y de detalle, memorias, anejos, mediciones y presupuestos.

En el caso de interpretación, prevalecen las especificaciones literales sobre las gráficas y las cotas sobre las medidas a escala tomadas de los planos.

Proyecto Arquitectónico

El Proyecto Arquitectónico es el conjunto de documentos que definen y determinan las exigencias técnicas, funcionales y estéticas de las obras contempladas en el artículo 2 de la Ley de Ordenación de la Edificación.

En él se justificará técnicamente las soluciones propuestas de acuerdo con las especificaciones requeridas por la normativa técnica aplicable.

Cuando el proyecto se desarrolle o complete mediante proyectos parciales u otros documentos técnicos sobre tecnologías específicas o instalaciones del edificio, se mantendrá entre todos ellos la necesaria coordinación, sin que se produzca una duplicidad en la documentación ni en los honorarios a percibir por los autores de los distintos trabajos indicados.

Los documentos complementarios al Proyecto serán:

- Todos los planos o documentos de obra que, a lo largo de la misma, vaya suministrando la Dirección de Obra como interpretación, complemento o precisión.
- El Libro de Órdenes y Asistencias.
- El Programa de Control de Calidad de Edificación y su Libro de Control.
- El Estudio de Seguridad y Salud o Estudio Básico de Seguridad y Salud en las obras.
- El Plan de Seguridad y Salud en el Trabajo, elaborado por cada Contratista.
- Estudio de Gestión de Residuos de Construcción y Demolición.
- Licencias y otras autorizaciones administrativas.

Reglamentación urbanística

La obra a construir se ajustará a todas las limitaciones del proyecto aprobado por los organismos competentes, especialmente las que se refieren al volumen, alturas, emplazamiento y ocupación del solar, así como a todas las condiciones de reforma del proyecto que pueda exigir la Administración para ajustarlo a las Ordenanzas, a las Normas y al Planeamiento Vigente.

Formalización del Contrato de Obra

Los Contratos se formalizarán, en general, mediante documento privado, que podrá elevarse a escritura pública a petición de cualquiera de las partes.

El cuerpo de estos documentos contendrá:

- La comunicación de la adjudicación.
- La copia del recibo de depósito de la fianza (en caso de que se haya exigido).
- La cláusula en la que se exprese, de forma categórica, que el Contratista se obliga al cumplimiento estricto del contrato de obra, conforme a lo previsto en este Pliego de Condiciones, junto con la Memoria y sus Anejos, el Estado de Mediciones, Presupuestos, Planos y todos los documentos que han de servir de base para la realización de las obras definidas en el presente Proyecto.

El Contratista, antes de la formalización del contrato de obra, dará también su conformidad con la firma al pie del Pliego de Condiciones, los Planos, Cuadro de Precios y Presupuesto General.

Serán a cuenta del adjudicatario todos los gastos que ocasione la extensión del documento en que se consigne el Contratista.

Jurisdicción competente

En el caso de no llegar a un acuerdo cuando surjan diferencias entre las partes, ambas quedan obligadas a someter la discusión de todas las cuestiones derivadas de su contrato a las Autoridades y Tribunales Administrativos con arreglo a la legislación vigente, renunciando al derecho común y al fuero de su domicilio, siendo competente la jurisdicción donde estuviese ubicada la obra.

Responsabilidad del Contratista

El Contratista es responsable de la ejecución de las obras en las condiciones establecidas en el contrato y en los documentos que componen el Proyecto.

En consecuencia, quedará obligado a la demolición y reconstrucción de todas las unidades de obra con deficiencias o mal ejecutadas, sin que pueda servir de excusa el hecho de que la Dirección Facultativa haya examinado y reconocido la construcción durante sus visitas de obra, ni que hayan sido abonadas en liquidaciones parciales.

Accidentes de trabajo

Es de obligado cumplimiento el Real Decreto 1627/1997, de 24 de Octubre, por el que se establecen las disposiciones mínimas de seguridad y salud en las obras de construcción y demás legislación vigente que, tanto directa como indirectamente, inciden sobre la planificación de la seguridad y salud en el trabajo de la construcción, conservación y mantenimiento de edificios.

Es responsabilidad del Coordinador de Seguridad y Salud, en virtud del Real Decreto 1627/97, el control y el seguimiento, durante toda la ejecución de la obra, del Plan de Seguridad y Salud redactado por el Contratista.

Daños y perjuicios a terceros

El Contratista será responsable de todos los accidentes que, por inexperiencia o descuido, sobrevinieran tanto en la edificación donde se efectúen las obras como en las colindantes o contiguas. Será por tanto de su cuenta el abono de las indemnizaciones a quien corresponda y cuando a ello hubiere lugar, y de todos los daños y perjuicios que puedan ocasionarse o causarse en las operaciones de la ejecución de las obras.

Asimismo, será responsable de los daños y perjuicios directos o indirectos que se puedan ocasionar frente a terceros como consecuencia de la obra, tanto en ella como en sus alrededores, incluso los que se produzcan por omisión o negligencia del personal a su cargo, así como los que se deriven de los subcontratistas e industriales que intervengan en la obra.

Es de su responsabilidad mantener vigente durante la ejecución de los trabajos una póliza de seguros frente a terceros, en la modalidad de "Todo riesgo al derribo y la construcción", suscrita por una compañía aseguradora con la suficiente solvencia para la cobertura de los trabajos contratados. Dicha póliza será aportada y ratificada por el Promotor o Propiedad, no pudiendo ser cancelada mientras no se firme el Acta de Recepción Provisional de la obra.

Anuncios y carteles

Sin previa autorización del Promotor, no se podrán colocar en las obras ni en sus vallas más inscripciones o anuncios que los convenientes al régimen de los trabajos y los exigidos por la policía local.

Copia de documentos

El Contratista, a su costa, tiene derecho a sacar copias de los documentos integrantes del Proyecto.

Suministro de materiales

Se especificará en el Contrato la responsabilidad que pueda haber al Contratista por retraso en el plazo de terminación o en plazos parciales, como consecuencia de deficiencias o faltas en los suministros.

Hallazgos

El Promotor se reserva la posesión de las antigüedades, objetos de arte o sustancias minerales utilizables que se encuentren en las excavaciones y demoliciones practicadas en sus terrenos o edificaciones. El Contratista deberá emplear, para extraerlos, todas las precauciones que se le indiquen por parte del Director de Obra.

El Promotor abonará al Contratista el exceso de obras o gastos especiales que estos trabajos ocasionen, siempre que estén debidamente justificados y aceptados por la Dirección Facultativa.

Causas de rescisión del contrato de obra

Se considerarán causas suficientes de rescisión de contrato:

- a) La muerte o incapacitación del Contratista.
- b) La quiebra del Contratista.
- c) Las alteraciones del contrato por las causas siguientes:

a. La modificación del proyecto en forma tal que represente alteraciones fundamentales del mismo a juicio del Director de Obra y, en cualquier caso, siempre que la variación del Presupuesto de

Ejecución Material, como consecuencia de estas modificaciones, represente una desviación mayor del 20%.

b. Las modificaciones de unidades de obra, siempre que representen variaciones en más o en menos del 40% del proyecto original, o más de un 50% de unidades de obra del proyecto reformado.

d) La suspensión de obra comenzada, siempre que el plazo de suspensión haya excedido de un año y, en todo caso, siempre que por causas ajenas al Contratista no se dé comienzo a la obra adjudicada dentro del plazo de tres meses a partir de la adjudicación. En este caso, la devolución de la fianza será automática.

e) Que el Contratista no comience los trabajos dentro del plazo señalado en el contrato.

f) El incumplimiento de las condiciones del Contrato cuando implique descuido o mala fe, con perjuicio de los intereses de las obras.

g) El vencimiento del plazo de ejecución de la obra.

h) El abandono de la obra sin causas justificadas.

i) La mala fe en la ejecución de la obra.

Omisiones: Buena fe

Las relaciones entre el Promotor y el Contratista, reguladas por el presente Pliego de Condiciones y la documentación complementaria, presentan la prestación de un servicio al Promotor por parte del Contratista mediante la ejecución de una obra, basándose en la BUENA FE mutua de ambas partes, que pretenden beneficiarse de esta colaboración sin ningún tipo de perjuicio. Por este motivo, las relaciones entre ambas partes y las omisiones que puedan existir en este Pliego y la documentación complementaria del proyecto y de la obra, se entenderán siempre suplidas por la BUENA FE de las partes, que las subsanarán debidamente con el fin de conseguir una adecuada CALIDAD FINAL de la obra.

Disposiciones relativas a trabajos, materiales y medios auxiliares

Se describen las disposiciones básicas a considerar en la ejecución de las obras, relativas a los trabajos, materiales y medios auxiliares, así como a las recepciones de los edificios objeto del presente proyecto y sus obras anejas.

Accesos y vallados

El Contratista dispondrá, por su cuenta, los accesos a la obra, el cerramiento o el vallado de ésta y su mantenimiento durante la ejecución de la obra, pudiendo exigir el Director de Ejecución de la Obra su modificación o mejora.

Replanteo

El Contratista iniciará "in situ" el replanteo de las obras, señalando las referencias principales que mantendrá como base de posteriores replanteos parciales. Dichos trabajos se considerarán a cargo del Contratista e incluidos en su oferta económica.

Asimismo, someterá el replanteo a la aprobación del Director de Ejecución de la Obra y, una vez éste haya dado su conformidad, preparará el Acta de Inicio y Replanteo de la Obra acompañada de un plano de replanteo definitivo, que deberá ser aprobado por el Director de Obra. Será responsabilidad del Contratista la deficiencia o la omisión de este trámite.

Inicio de la obra y ritmo de ejecución de los trabajos

El Contratista dará comienzo a las obras en el plazo especificado en el respectivo contrato, desarrollándose de manera adecuada para que dentro de los períodos parciales señalados se realicen los trabajos, de modo que la ejecución total se lleve a cabo dentro del plazo establecido en el contrato.

Será obligación del Contratista comunicar a la Dirección Facultativa el inicio de las obras, de forma fehaciente y preferiblemente por escrito, al menos con tres días de antelación.

El Director de Obra redactará el acta de comienzo de la obra y la suscribirán en la misma obra junto con él, el día de comienzo de los trabajos, el Director de la Ejecución de la Obra, el Promotor y el Contratista.

Para la formalización del acta de comienzo de la obra, el Director de la Obra comprobará que en la obra existe copia de los siguientes documentos:

- Proyecto de Ejecución, Anejos y modificaciones.
- Plan de Seguridad y Salud en el Trabajo y su acta de aprobación por parte del Coordinador de Seguridad y Salud durante la ejecución de los trabajos.
- Licencia de Obra otorgada por el Ayuntamiento.
- Comunicación de apertura de centro de trabajo efectuada por el Contratista.
- Otras autorizaciones, permisos y licencias que sean preceptivas por otras administraciones.
- Libro de Órdenes y Asistencias.
- Libro de Incidencias.

La fecha del acta de comienzo de la obra marca el inicio de los plazos parciales y total de la ejecución de la obra.

Orden de los trabajos

La determinación del orden de los trabajos es, generalmente, facultad del Contratista, salvo en aquellos casos en que, por circunstancias de naturaleza técnica, se estime conveniente su variación por parte de la Dirección Facultativa.

Facilidades para otros contratistas

De acuerdo con lo que requiera la Dirección Facultativa, el Contratista dará todas las facilidades razonables para la realización de los trabajos que le sean encomendados a los Subcontratistas u otros Contratistas que intervengan en la ejecución de la obra. Todo ello sin perjuicio de las compensaciones económicas a que haya lugar por la utilización de los medios auxiliares o los suministros de energía u otros conceptos.

En caso de litigio, todos ellos se ajustarán a lo que resuelva la Dirección Facultativa.

Ampliación del proyecto por causas imprevistas o de fuerza mayor

Cuando se precise ampliar el Proyecto, por motivo imprevisto o por cualquier incidencia, no se interrumpirán los trabajos, continuándose según las instrucciones de la Dirección Facultativa en tanto se formula o se tramita el Proyecto Reformado.

El Contratista está obligado a realizar, con su personal y sus medios materiales, cuanto la Dirección de Ejecución de la Obra disponga para apeos, apuntalamientos, derribos, recalces o cualquier obra de carácter urgente, anticipando de momento este servicio, cuyo importe le será consignado en un presupuesto adicional o abonado directamente, de acuerdo con lo que se convenga.

Interpretaciones, aclaraciones y modificaciones del proyecto

El Contratista podrá requerir del Director de Obra o del Director de Ejecución de la Obra, según sus respectivos cometidos y atribuciones, las instrucciones o aclaraciones que se precisen para la correcta interpretación y ejecución de la obra proyectada.

Cuando se trate de interpretar, aclarar o modificar preceptos de los Pliegos de Condiciones o indicaciones de los planos, croquis, órdenes e instrucciones correspondientes, se comunicarán necesariamente por escrito al Contratista, estando éste a su vez obligado a devolver los originales o las copias, suscribiendo con su firma el enterado, que figurará al pie de todas las órdenes, avisos e instrucciones que reciba tanto del Director de Ejecución de la Obra, como del Director de Obra.

Cualquier reclamación que crea oportuno hacer el Contratista en contra de las disposiciones tomadas por la Dirección Facultativa, habrá de dirigirla, dentro del plazo de tres días, a quien la hubiera dictado, el cual le dará el correspondiente recibo, si éste lo solicitase.

Prórroga por causa de fuerza mayor

Si, por causa de fuerza mayor o independientemente de la voluntad del Contratista, éste no pudiese comenzar las obras, tuviese que suspenderlas o no le fuera posible terminarlas en los plazos prefijados, se le otorgará una prórroga proporcionada para su cumplimiento, previo informe favorable del Director de Obra. Para ello, el Contratista expondrá, en escrito dirigido al Director de Obra, la causa que impide la ejecución o la marcha de los trabajos y el retraso que por ello se originaría en los plazos acordados, razonando debidamente la prórroga que por dicha causa solicita.

Responsabilidad de la dirección facultativa en el retraso de la obra

El Contratista no podrá excusarse de no haber cumplido los plazos de obras estipulados, alegando como causa la carencia de planos u órdenes de la Dirección Facultativa, a excepción del caso en que habiéndolo solicitado por escrito, no se le hubiese proporcionado.

Trabajos defectuosos

El Contratista debe emplear los materiales que cumplan las condiciones exigidas en el proyecto, y realizará todos y cada uno de los trabajos contratados de acuerdo con lo estipulado.

Por ello, y hasta que tenga lugar la recepción definitiva del edificio, el Contratista es responsable de la ejecución de los trabajos que ha contratado y de las faltas y defectos que puedan existir por su mala ejecución, no siendo un eximente el que la Dirección Facultativa lo haya examinado o reconocido con anterioridad, ni tampoco el hecho de que estos trabajos hayan sido valorados en las Certificaciones Parciales de obra, que siempre se entenderán extendidas y abonadas a buena cuenta.

Como consecuencia de lo anteriormente expresado, cuando el Director de Ejecución de la Obra advierta vicios o defectos en los trabajos ejecutados, o que los materiales empleados o los aparatos y equipos colocados no reúnen las condiciones preceptuadas, ya sea en el curso de la ejecución de los trabajos o una vez finalizados con anterioridad a la recepción definitiva de la obra, podrá disponer que las partes defectuosas sean sustituidas o demolidas y reconstruidas de acuerdo con lo contratado a expensas del

Contratista. Si ésta no estimase justa la decisión y se negase a la sustitución, demolición y reconstrucción ordenadas, se planteará la cuestión ante el Director de Obra, quien mediará para resolverla.

Vicios ocultos

El Contratista es el único responsable de los vicios ocultos y de los defectos de la construcción, durante la ejecución de las obras y el periodo de garantía, hasta los plazos prescritos después de la terminación de las obras en la vigente L.O.E., aparte de otras responsabilidades legales o de cualquier índole que puedan derivarse.

Si el Director de Ejecución de la Obra tuviese fundadas razones para creer en la existencia de vicios ocultos de construcción en las obras ejecutadas, ordenará, cuando estime oportuno, realizar antes de la recepción definitiva los ensayos, destructivos o no, que considere necesarios para reconocer o diagnosticar los trabajos que suponga defectuosos, dando cuenta de la circunstancia al Director de Obra. El Contratista demolerá, y reconstruirá posteriormente a su cargo, todas las unidades de obra mal ejecutadas, sus consecuencias, daños y perjuicios, no pudiendo eludir su responsabilidad por el hecho de que el Director de Obra y/o el Director de Ejecución de Obra lo hayan examinado o reconocido con anterioridad, o que haya sido conformada o abonada una parte o la totalidad de las obras mal ejecutadas.

Procedencia de materiales, aparatos y equipos

El Contratista tiene libertad de proveerse de los materiales, aparatos y equipos de todas clases donde considere oportuno y conveniente para sus intereses, excepto en aquellos casos en los se preceptúe una procedencia y características específicas en el proyecto. Obligatoriamente, y antes de proceder a su empleo, acopio y puesta en obra, el Contratista deberá presentar al Director de Ejecución de la Obra una lista completa de los materiales, aparatos y equipos que vaya a utilizar, en la que se especifiquen todas las indicaciones sobre sus características técnicas, marcas, calidades, procedencia e idoneidad de cada uno de ellos.

Presentación de muestras

A petición del Director de Obra, el Contratista presentará las muestras de los materiales, aparatos y equipos, siempre con la antelación prevista en el calendario de obra.

Materiales, aparatos y equipos defectuosos

Cuando los materiales, aparatos, equipos y elementos de instalaciones no fuesen de la calidad y características técnicas prescritas en el proyecto, no tuvieran la preparación en él exigida o cuando, a falta de prescripciones formales, se reconociera o demostrara que no son los adecuados para su fin, el Director de Obra, a instancias del Director de Ejecución de la Obra, dará la orden al Contratista de sustituirlos por otros que satisfagan las condiciones o sean los adecuados al fin al que se destinen.

Si, a los 15 días de recibir el Contratista orden de que retire los materiales que no estén en condiciones, ésta no ha sido cumplida, podrá hacerlo el Promotor o Propiedad a cuenta de Contratista.

En el caso de que los materiales, aparatos, equipos o elementos de instalaciones fueran defectuosos, pero aceptables a juicio del Director de Obra, se recibirán con la rebaja del precio que aquél determine, a no ser que el Contratista prefiera sustituirlos por otros en condiciones.

Gastos ocasionados por pruebas y ensayos

Todos los gastos originados por las pruebas y ensayos de materiales o elementos que intervengan en la ejecución de las obras correrán a cargo y cuenta del Contratista.

Todo ensayo que no resulte satisfactorio, no se realice por omisión del Contratista, o que no ofrezca las suficientes garantías, podrá comenzarse nuevamente o realizarse nuevos ensayos o pruebas especificadas en el proyecto, a cargo y cuenta del Contratista y con la penalización correspondiente, así como todas las obras complementarias a que pudieran dar lugar cualquiera de los supuestos anteriormente citados y que el Director de Obra considere necesarios.

Limpieza de las obras

Es obligación del Contratista mantener limpias las obras y sus alrededores tanto de escombros como de materiales sobrantes, retirar las instalaciones provisionales que no sean necesarias, así como ejecutar todos los trabajos y adoptar las medidas que sean apropiadas para que la obra presente buen aspecto.

Obras sin prescripciones explícitas

En la ejecución de trabajos que pertenecen a la construcción de las obras, y para los cuales no existan prescripciones consignadas explícitamente en este Pliego ni en la restante documentación del proyecto, el Contratista se atenderá, en primer término, a las instrucciones que dicte la Dirección Facultativa de las obras y, en segundo lugar, a las normas y prácticas de la buena construcción.

Disposiciones de las recepciones de edificios y obras anejas

Consideraciones de carácter general

La recepción de la obra es el acto por el cual el Contratista, una vez concluida la obra, hace entrega de la misma al Promotor y es aceptada por éste. Podrá realizarse con o sin reservas y deberá abarcar la totalidad de la obra o fases completas y terminadas de la misma, cuando así se acuerde por las partes.

La recepción deberá consignarse en un acta firmada, al menos, por el Promotor y el Contratista, haciendo constar:

- Las partes que intervienen.
- La fecha del certificado final de la totalidad de la obra o de la fase completa y terminada de la misma.
- El coste final de la ejecución material de la obra.
- La declaración de la recepción de la obra con o sin reservas, especificando, en su caso, éstas de manera objetiva, y el plazo en que deberán quedar subsanados los defectos observados. Una vez subsanados los mismos, se hará constar en un acta aparte, suscrita por los firmantes de la recepción.
- Las garantías que, en su caso, se exijan al Contratista para asegurar sus responsabilidades.

Asimismo, se adjuntará el certificado final de obra suscrito por el Director de Obra y el Director de la Ejecución de la Obra.

El Promotor podrá rechazar la recepción de la obra por considerar que la misma no está terminada o que no se adecúa a las condiciones contractuales.

En todo caso, el rechazo deberá ser motivado por escrito en el acta, en la que se fijará el nuevo plazo para efectuar la recepción.

Salvo pacto expreso en contrario, la recepción de la obra tendrá lugar dentro de los treinta días siguientes a la fecha de su terminación, acreditada en el certificado final de obra, plazo que se contará a partir de la notificación efectuada por escrito al promotor. La recepción se entenderá tácitamente producida si transcurridos treinta días desde la fecha indicada el promotor no hubiera puesto de manifiesto reservas o rechazo motivado por escrito.

El cómputo de los plazos de responsabilidad y garantía será el establecidos en la L.O.E., y se iniciará a partir de la fecha en que se suscriba el acta de recepción, o cuando se entienda ésta tácitamente producida según lo previsto en el apartado anterior.

Recepción provisional

Treinta días antes de dar por finalizadas las obras, comunicará el Director de Ejecución de la Obra al Promotor o Propiedad la proximidad de su terminación a fin de convenir el acto de la Recepción Provisional.

Ésta se realizará con la intervención de la Propiedad, del Contratista, del Director de Obra y del Director de Ejecución de la Obra. Se convocará también a los restantes técnicos que, en su caso, hubiesen intervenido en la dirección con función propia en aspectos parciales o unidades especializadas.

Practicado un detenido reconocimiento de las obras, se extenderá un acta con tantos ejemplares como intervinientes y firmados por todos ellos. Desde esta fecha empezará a correr el plazo de garantía, si las obras se hallasen en estado de ser admitidas. Seguidamente, los Técnicos de la Dirección extenderán el correspondiente Certificado de Final de Obra.

Cuando las obras no se hallen en estado de ser recibidas, se hará constar expresamente en el Acta y se darán al Contratista las oportunas instrucciones para subsanar los defectos observados, fijando un plazo para subsanarlos, expirado el cual se efectuará un nuevo reconocimiento a fin de proceder a la recepción provisional de la obra.

Si el Contratista no hubiese cumplido, podrá declararse resuelto el contrato con la pérdida de la fianza.

Documentación final de la obra

El Director de Ejecución de la Obra, asistido por el Contratista y los técnicos que hubieren intervenido en la obra, redactará la documentación final de las obras, que se facilitará al Promotor, con las especificaciones y contenidos dispuestos por la legislación vigente, en el caso de viviendas, con lo que se establece en los párrafos 2, 3, 4 y 5, del apartado 2 del artículo 4º del Real Decreto 515/1989, de 21 de Abril. Esta documentación incluye el Manual de Uso y Mantenimiento del Edificio.

Medición definitiva y liquidación provisional de la obra

Recibidas provisionalmente las obras, se procederá inmediatamente por el Director de Ejecución de la Obra a su medición definitiva, con precisa asistencia del Contratista o de su representante. Se extenderá la oportuna certificación por triplicado que, aprobada por el Director de Obra con su firma, servirá para el abono por el Promotor del saldo resultante menos la cantidad retenida en concepto de fianza.

Plazo de garantía

El plazo de garantía deberá estipularse en el contrato privado y, en cualquier caso, nunca deberá ser inferior a seis meses

Conservación de las obras recibidas provisionalmente

Los gastos de conservación durante el plazo de garantía comprendido entre las recepciones provisional y definitiva, correrán a cargo y cuenta del Contratista.

Si el edificio fuese ocupado o utilizado antes de la recepción definitiva, la guardería, limpieza y reparaciones ocasionadas por el uso correrán a cargo de la Propiedad y las reparaciones por vicios de obra o por defectos en las instalaciones, serán a cargo del Contratista.

Recepción definitiva

La recepción definitiva se realizará después de transcurrido el plazo de garantía, en igual modo y con las mismas formalidades que la provisional. A partir de esa fecha cesará la obligación del Contratista de reparar a su cargo aquellos desperfectos inherentes a la normal conservación de los edificios, y quedarán sólo subsistentes todas las responsabilidades que pudieran derivar de los vicios de construcción.

Prórroga del plazo de garantía

Si, al proceder al reconocimiento para la recepción definitiva de la obra, no se encontrase ésta en las condiciones debidas, se aplazará dicha recepción definitiva y el Director de Obra indicará al Contratista los plazos y formas en que deberán realizarse las obras necesarias. De no efectuarse dentro de aquellos, podrá resolverse el contrato con la pérdida de la fianza.

Recepciones de trabajos cuya contrata haya sido rescindida

En caso de resolución del contrato, el Contratista vendrá obligado a retirar, en el plazo fijado, la maquinaria, instalaciones y medios auxiliares, a resolver los subcontratos que tuviese concertados y a dejar la obra en condiciones de ser reanudada por otra empresa sin problema alguno.

Las obras y trabajos terminados por completo se recibirán provisionalmente con los trámites establecidos anteriormente. Transcurrido el plazo de garantía, se recibirán definitivamente según lo dispuesto anteriormente.

Para las obras y trabajos no determinados, pero aceptables a juicio del Director de Obra, se efectuará una sola y definitiva recepción.

Disposiciones facultativas

Definición, atribuciones y obligaciones de los agentes de la edificación

Las atribuciones de los distintos agentes intervinientes en la edificación son las reguladas por la Ley 38/99 de Ordenación de la Edificación (L.O.E.).

Se definen agentes de la edificación todas las personas, físicas o jurídicas, que intervienen en el proceso de la edificación. Sus obligaciones quedan determinadas por lo dispuesto en la L.O.E. y demás disposiciones que sean de aplicación y por el contrato que origina su intervención.

Las definiciones y funciones de los agentes que intervienen en la edificación quedan recogidas en el capítulo III "Agentes de la edificación", considerándose:

El Promotor

Es la persona física o jurídica, pública o privada, que individual o colectivamente decide, impulsa, programa y financia con recursos propios o ajenos, las obras de edificación para sí o para su posterior enajenación, entrega o cesión a terceros bajo cualquier título.

Asume la iniciativa de todo el proceso de la edificación, impulsando la gestión necesaria para llevar a cabo la obra inicialmente proyectada, y se hace cargo de todos los costes necesarios.

Según la legislación vigente, a la figura del promotor se equiparan también las de gestor de sociedades cooperativas, comunidades de propietarios, u otras análogas que asumen la gestión económica de la edificación.

Cuando las Administraciones públicas y los organismos sujetos a la legislación de contratos de las

Administraciones públicas actúen como promotores, se regirán por la legislación de contratos de las Administraciones públicas y, en lo no contemplado en la misma, por las disposiciones de la L.O.E.

El Proyectista

Es el agente que, por encargo del promotor y con sujeción a la normativa técnica y urbanística correspondiente, redacta el proyecto.

Podrán redactar proyectos parciales del proyecto, o partes que lo complementen, otros técnicos, de forma coordinada con el autor de éste.

Cuando el proyecto se desarrolle o complete mediante proyectos parciales u otros documentos técnicos según lo previsto en el apartado 2 del artículo 4 de la L.O.E., cada proyectista asumirá la titularidad de su proyecto.

El Constructor o Contratista

Es el agente que asume, contractualmente ante el Promotor, el compromiso de ejecutar con medios humanos y materiales, propios o ajenos, las obras o parte de las mismas con sujeción al Proyecto y al Contrato de obra.

CABE EFECTUAR ESPECIAL MENCIÓN DE QUE LA LEY SEÑALA COMO RESPONSABLE EXPLÍCITO DE LOS VICIOS O DEFECTOS CONSTRUCTIVOS AL CONTRATISTA GENERAL DE LA OBRA, SIN PERJUICIO DEL DERECHO DE REPETICIÓN DE ÉSTE HACIA LOS SUBCONTRATISTAS.

El Director de Obra

Es el agente que, formando parte de la dirección facultativa, dirige el desarrollo de la obra en los aspectos técnicos, estéticos, urbanísticos y medioambientales, de conformidad con el proyecto que la define, la licencia de edificación y demás autorizaciones preceptivas, y las condiciones del contrato, con el objeto de asegurar su adecuación al fin propuesto.

Podrán dirigir las obras de los proyectos parciales otros técnicos, bajo la coordinación del Director de Obra.

El Director de la Ejecución de la Obra

Es el agente que, formando parte de la Dirección Facultativa, asume la función técnica de dirigir la Ejecución Material de la Obra y de controlar cualitativa y cuantitativamente la construcción y calidad de lo edificado. Para ello es requisito indispensable el estudio y análisis previo del proyecto de ejecución una vez redactado por el Arquitecto, procediendo a solicitarle, con antelación al inicio de las obras, todas aquellas aclaraciones, subsanaciones o documentos complementarios que, dentro de su competencia y atribuciones legales, estimare necesarios para poder dirigir de manera solvente la ejecución de las mismas.

Las entidades y los laboratorios de control de calidad de la edificación

Son entidades de control de calidad de la edificación aquéllas capacitadas para prestar asistencia técnica en la verificación de la calidad del proyecto, de los materiales y de la ejecución de la obra y sus instalaciones de acuerdo con el proyecto y la normativa aplicable.

Son laboratorios de ensayos para el control de calidad de la edificación los capacitados para prestar asistencia técnica, mediante la realización de ensayos o pruebas de servicio de los materiales, sistemas o instalaciones de una obra de edificación.

Los suministradores de productos

Se consideran suministradores de productos los fabricantes, almacenistas, importadores o vendedores de productos de construcción.

Se entiende por producto de construcción aquel que se fabrica para su incorporación permanente en una obra, incluyendo materiales, elementos semielaborados, componentes y obras o parte de las mismas, tanto terminadas como en proceso de ejecución.

Agentes que intervienen en la obra según Ley 38/1999 (L.O.E.)

La relación de agentes intervinientes se encuentra en la memoria descriptiva del proyecto.

Agentes en materia de seguridad y salud según R.D. 1627/1997

La relación de agentes intervinientes en materia de seguridad y salud se encuentra en la memoria descriptiva del proyecto.

Agentes en materia de gestión de residuos según R.D. 105/2008

La relación de agentes intervinientes en materia de gestión de residuos, se encuentra en el Estudio de Gestión de Residuos de Construcción y Demolición.

La Dirección Facultativa

En correspondencia con la L.O.E., la Dirección Facultativa está compuesta por la Dirección de Obra y la Dirección de Ejecución de la Obra. A la Dirección Facultativa se integrará el Coordinador en materia de Seguridad y Salud en fase de ejecución de la obra, en el caso de que se haya adjudicado dicha misión a facultativo distinto de los anteriores.

Representa técnicamente los intereses del promotor durante la ejecución de la obra, dirigiendo el proceso de construcción en función de las atribuciones profesionales de cada técnico participante.

Visitas facultativas

Son las realizadas a la obra de manera conjunta o individual por cualquiera de los miembros que componen la Dirección Facultativa. La intensidad y número de visitas dependerá de los cometidos que a cada agente le son propios, pudiendo variar en función de los requerimientos específicos y de la mayor o menor exigencia presencial requerible al técnico al efecto en cada caso y según cada una de las fases de la obra.

Deberán adaptarse al proceso lógico de construcción, pudiendo los agentes ser o no coincidentes en la obra en función de la fase concreta que se esté desarrollando en cada momento y del cometido exigible a cada cual.

Obligaciones de los agentes intervinientes

Las obligaciones de los agentes que intervienen en la edificación son las contenidas en los artículos 9, 10, 11, 12, 13, 14, 15 y 16, del capítulo III de la L.O.E. y demás legislación aplicable.

El Promotor

Ostentar sobre el solar la titularidad de un derecho que le faculte para construir en él.

Facilitar la documentación e información previa necesaria para la redacción del proyecto, así como autorizar al Director de Obra, al Director de la Ejecución de la Obra y al Contratista posteriores modificaciones del mismo que fueran imprescindibles para llevar a buen fin lo proyectado.

Elegir y contratar a los distintos agentes, con la titulación y capacitación profesional necesaria, que garanticen el cumplimiento de las condiciones legalmente exigibles para realizar en su globalidad y llevar a buen fin el objeto de lo promovido, en los plazos estipulados y en las condiciones de calidad exigibles mediante el cumplimiento de los requisitos básicos estipulados para los edificios.

Gestionar y hacerse cargo de las preceptivas licencias y demás autorizaciones administrativas procedentes que, de conformidad con la normativa aplicable, conlleva la construcción de edificios, la urbanización que procediera en su entorno inmediato, la realización de obras que en ellos se ejecuten y su ocupación.

Garantizar los daños materiales que el edificio pueda sufrir, para la adecuada protección de los intereses de los usuarios finales, en las condiciones legalmente establecidas, asumiendo la responsabilidad civil de forma personal e individualizada, tanto por actos propios como por actos de otros agentes por los que, con arreglo a la legislación vigente, se deba responder.

La suscripción obligatoria de un seguro, de acuerdo a las normas concretas fijadas al efecto, que cubra los daños materiales que ocasionen en el edificio el incumplimiento de las condiciones de habitabilidad en tres años o que afecten a la seguridad estructural en

el plazo de diez años, con especial mención a las viviendas individuales en régimen de autopromoción, que se registrarán por lo especialmente legislado al efecto.

Contratar a los técnicos redactores del preceptivo Estudio de Seguridad y Salud o Estudio Básico, en su caso, al igual que a los técnicos coordinadores en la materia en la fase que corresponda, todo ello según lo establecido en el R.D. 1627/97, de 24 de octubre, por el que se establecen las disposiciones mínimas en materia de seguridad y salud en las obras de construcción.

Suscribir el acta de recepción final de las obras, una vez concluidas éstas, haciendo constar la aceptación de las obras, que podrá efectuarse con o sin reservas y que deberá abarcar la totalidad de las obras o fases completas. En el caso de hacer mención expresa a reservas para la recepción, deberán mencionarse de manera detallada las deficiencias y se deberá hacer constar el plazo en que deberán quedar subsanados los defectos observados.

Entregar al adquirente y usuario inicial, en su caso, el denominado Libro del Edificio que contiene el manual de uso y mantenimiento del mismo y demás documentación de obra ejecutada, o cualquier otro documento exigible por las Administraciones competentes.

El Proyectista

Redactar el proyecto por encargo del Promotor, con sujeción a la normativa urbanística y técnica en vigor y conteniendo la documentación necesaria para tramitar tanto la licencia de obras y demás permisos administrativos -proyecto básico- como para ser interpretada y poder ejecutar totalmente la obra, entregando al Promotor las copias autorizadas correspondientes, debidamente visadas por su colegio profesional.

Definir el concepto global del proyecto de ejecución con el nivel de detalle gráfico y escrito suficiente y calcular los elementos fundamentales del edificio, en especial la cimentación y la estructura. Concretar en el Proyecto el emplazamiento de cuartos de máquinas, de contadores, hornacinas, espacios asignados para subida de conductos, reservas de huecos de ventilación, alojamiento de sistemas de telecomunicación y, en general, de aquellos elementos necesarios en el edificio para facilitar las determinaciones concretas y especificaciones detalladas que son cometido de los proyectos parciales, debiendo éstos adaptarse al Proyecto de Ejecución, no pudiendo contravenirlo en modo alguno. Deberá entregarse necesariamente un ejemplar del proyecto complementario al Arquitecto antes del inicio de las obras o instalaciones correspondientes.

Acordar con el Promotor la contratación de colaboraciones parciales de otros técnicos profesionales.

Facilitar la colaboración necesaria para que se produzca la adecuada coordinación con los proyectos parciales exigibles por la legislación o la normativa vigente y que sea necesario incluir para el desarrollo adecuado del proceso edificatorio, que deberán ser redactados por técnicos competentes, bajo su responsabilidad y suscritos por persona física. Los proyectos parciales serán aquellos redactados por otros técnicos cuya competencia puede ser distinta e incompatible con las competencias del Arquitecto y, por tanto, de exclusiva responsabilidad de éstos.

Elaborar aquellos proyectos parciales o estudios complementarios exigidos por la legislación vigente en los que es legalmente competente para su redacción, excepto declinación expresa del Arquitecto y previo acuerdo con el Promotor, pudiendo exigir la compensación económica en concepto de cesión de derechos de autor y de la propiedad intelectual si se tuviera que entregar a otros técnicos, igualmente competentes para realizar el trabajo, documentos o planos del proyecto por él redactado, en soporte papel o informático.

Ostentar la propiedad intelectual de su trabajo, tanto de la documentación escrita como de los cálculos de cualquier tipo, así como de los planos contenidos en la totalidad del proyecto y cualquiera de sus documentos complementarios.

El Constructor o Contratista

Tener la capacitación profesional o titulación que habilita para el cumplimiento de las condiciones legalmente exigibles para actuar como constructor.

Organizar los trabajos de construcción para cumplir con los plazos previstos, de acuerdo al correspondiente Plan de Obra, efectuando las instalaciones provisionales y disponiendo de los medios auxiliares necesarios.

Elaborar, y exigir de cada subcontratista, un plan de seguridad y salud en el trabajo en el que se analicen, estudien, desarrollen y complementen las previsiones contenidas en el estudio o estudio básico, en función de su propio sistema de ejecución de la obra. En dichos planes se incluirán, en su caso, las propuestas de medidas alternativas de prevención propuestas, con la correspondiente justificación técnica, que no podrán implicar disminución de los niveles de protección previstos en el estudio o estudio básico.

Comunicar a la autoridad laboral competente la apertura del centro de trabajo en la que incluirá el Plan de Seguridad y Salud al que se refiere el artículo 7 del RD 1627/97 de 24 de octubre.

Adoptar todas las medidas preventivas que cumplan los preceptos en materia de Prevención de Riesgos laborales y Seguridad y Salud que establece la legislación vigente, redactando el correspondiente Plan de Seguridad y ajustándose al cumplimiento estricto y permanente de lo establecido en el Estudio de Seguridad y Salud, disponiendo de todos los medios necesarios y dotando al personal del equipamiento de seguridad exigibles, así como cumplir las órdenes efectuadas por el Coordinador en materia de Seguridad y Salud en la fase de Ejecución de la obra.

Supervisar de manera continuada el cumplimiento de las normas de seguridad, tutelando las actividades de los trabajadores a su cargo y, en su caso, relevando de su puesto a todos aquellos que pudieran menoscabar las condiciones básicas de seguridad personales o generales, por no estar en las condiciones adecuadas.

Examinar la documentación aportada por los técnicos redactores correspondientes, tanto del Proyecto de Ejecución como de los proyectos complementarios, así como del Estudio de Seguridad y Salud, verificando que le resulta suficiente para la comprensión de la totalidad de la obra contratada o, en caso contrario, solicitando las aclaraciones pertinentes.

Facilitar la labor de la Dirección Facultativa, suscribiendo el Acta de Replanteo, ejecutando las obras con sujeción al Proyecto de Ejecución que deberá haber examinado previamente, a la legislación aplicable, a las Instrucciones del Arquitecto Director de Obra y del Director de la Ejecución Material de la Obra, a fin de alcanzar la calidad exigida en el proyecto.

Efectuar las obras siguiendo los criterios al uso que son propios de la correcta construcción, que tiene la obligación de conocer y poner en práctica, así como de las leyes generales de los materiales o *lex artis*, aún cuando éstos criterios no estuvieran específicamente reseñados en su totalidad en la documentación de proyecto. A tal efecto, ostenta la jefatura de todo el personal que intervenga en la obra y coordina las tareas de los subcontratistas.

Disponer de los medios materiales y humanos que la naturaleza y entidad de la obra impongan, disponiendo del número adecuado de oficiales, suboficiales y peones que la obra requiera en cada momento, bien por personal propio o mediante subcontratistas al efecto, procediendo a solapar aquellos oficios en la obra que sean compatibles entre sí y que permitan acometer distintos trabajos a la vez sin provocar interferencias, contribuyendo con ello a la agilización y finalización de la obra dentro de los plazos previstos.

Ordenar y disponer en cada momento de personal suficiente a su cargo para que efectúe las actuaciones pertinentes para ejecutar las obras con solvencia, diligentemente y sin interrupción, programándolas de manera coordinada con el Arquitecto Técnico o Aparejador, Director de Ejecución Material de la Obra.

Supervisar personalmente y de manera continuada y completa la marcha de las obras, que deberán transcurrir sin dilación y con adecuado orden y concierto, así como responder directamente de los trabajos efectuados por sus trabajadores subordinados, exigiéndoles el continuo autocontrol de los trabajos que efectúen, y ordenando la modificación de todas aquellas tareas que se presenten mal efectuadas. Asegurar la idoneidad de todos y cada uno de los materiales utilizados y elementos constructivos, comprobando los preparados en obra y rechazando, por iniciativa propia o por prescripción facultativa del Director de la Ejecución de la obra, los suministros de material o prefabricados que no cuenten con las garantías, documentación mínima exigible o documentos de idoneidad requeridos por las normas de aplicación, debiendo recabar de la Dirección Facultativa la información que necesite para cumplir adecuadamente su cometido.

Dotar de material, maquinaria y utillajes adecuados a los operarios que intervengan en la obra, para efectuar adecuadamente las instalaciones necesarias y no menoscabar con la puesta en obra las características y naturaleza de los elementos constructivos que componen el edificio una vez finalizado.

Poner a disposición del Arquitecto Técnico o Aparejador los medios auxiliares y personal necesario para efectuar las pruebas pertinentes para el Control de Calidad, recabando de dicho técnico el plan a seguir en cuanto a las tomas de muestras, traslados, ensayos y demás actuaciones necesarias.

Cuidar de que el personal de la obra guarde el debido respeto a la Dirección Facultativa.

Auxiliar al Director de la Ejecución de la Obra en los actos de replanteo y firmar posteriormente y una vez finalizado éste, el acta correspondiente de inicio de obra, así como la de recepción final.

Facilitar a los Arquitectos Directores de Obra los datos necesarios para la elaboración de la documentación final de obra ejecutada.

Suscribir las garantías de obra que se señalan en el Artículo 19 de la Ley de Ordenación de la Edificación y que, en función de su naturaleza, alcanzan períodos de 1 año (daños por defectos de terminación o acabado de las obras), 3 años (daños por defectos o vicios de elementos constructivos o de instalaciones que afecten a la habitabilidad) o 10 años (daños en cimentación o estructura que comprometan directamente la resistencia mecánica y la estabilidad del edificio).

El Director de Obra

Dirigir la obra coordinándola con el Proyecto de Ejecución, facilitando su interpretación técnica, económica y estética a los agentes intervinientes en el proceso constructivo.

Detener la obra por causa grave y justificada, que se deberá hacer constar necesariamente en el Libro de Ordenes y Asistencias, dando cuenta inmediata al Promotor.

Redactar las modificaciones, ajustes, rectificaciones o planos complementarios que se precisen para el adecuado desarrollo de las obras. Es facultad expresa y única la redacción de aquellas modificaciones o aclaraciones directamente relacionadas con la adecuación de la cimentación y de la estructura proyectadas a las características geotécnicas del terreno; el cálculo o recálculo del dimensionado y armado de todos y cada uno de los elementos principales y complementarios de la cimentación y de la estructura vertical y horizontal; los que afecten sustancialmente a la distribución de espacios y las soluciones de fachada y cubierta y dimensionado y composición de huecos, así como la modificación de los materiales previstos.

Asesorar al Director de la Ejecución de la Obra en aquellas aclaraciones y dudas que pudieran acontecer para el correcto desarrollo de la misma, en lo que respecta a las interpretaciones de las especificaciones de proyecto.

Asistir a las obras a fin de resolver las contingencias que se produzcan para asegurar la correcta interpretación y ejecución del proyecto, así como impartir las soluciones aclaratorias que fueran necesarias, consignando en el Libro de Ordenes y Asistencias las instrucciones precisas que se estimara oportunas reseñar para la correcta interpretación de lo proyectado, sin perjuicio de efectuar todas las aclaraciones y órdenes verbales que estimare oportuno.

Firmar el Acta de replanteo o de comienzo de obra y el Certificado Final de Obra, así como firmar el visto bueno de las certificaciones parciales referidas al porcentaje de obra efectuada y, en su caso y a instancias del Promotor, la supervisión de la documentación que se le presente relativa a las unidades de obra realmente ejecutadas previa a su liquidación final, todo ello con los visados que en su caso fueran preceptivos.

Informar puntualmente al Promotor de aquellas modificaciones sustanciales que, por razones técnicas o normativas, conllevan una variación de lo construido con respecto al proyecto básico y de ejecución y que afecten o puedan afectar al contrato suscrito entre el promotor y los destinatarios finales de las viviendas.

Redactar la documentación final de obra, en lo que respecta a la documentación gráfica y escrita del proyecto ejecutado, incorporando las modificaciones efectuadas. Para ello, los técnicos redactores de proyectos y/o estudios complementarios deberán obligatoriamente entregarle la documentación final en la que se haga constar el estado final de las obras y/o instalaciones por ellos redactadas, supervisadas y realmente ejecutadas, siendo responsabilidad de los firmantes la veracidad y exactitud de los documentos presentados. Al Proyecto Final de Obra se anexará el Acta de Recepción Final; la relación identificativa de los agentes que han intervenido en el proceso de edificación, incluidos todos los subcontratistas y oficios intervinientes; las instrucciones de Uso y Mantenimiento del Edificio y de sus instalaciones, de conformidad con la normativa que le sea de aplicación.

La documentación a la que se hace referencia en los dos apartados anteriores es parte constituyente del Libro del Edificio y el Promotor deberá entregar una copia completa a los usuarios finales del mismo que, en el caso de edificios de viviendas plurifamiliares, se materializa en un ejemplar que deberá ser custodiado por el Presidente de la Comunidad de Propietarios o por el Administrador, siendo éstos los responsables de divulgar al resto de propietarios su contenido y de hacer cumplir los requisitos de mantenimiento que constan en la citada documentación.

Además de todas las facultades que corresponden al Arquitecto Director de Obra, expresadas en los artículos precedentes, es misión específica suya la dirección mediata, denominada alta dirección en lo que al cumplimiento de las directrices generales del proyecto se refiere, y a la adecuación de lo construido a éste.

Cabe señalar expresamente que la resistencia al cumplimiento de las órdenes de los Arquitectos Directores de Obra en su labor de alta dirección se considerará como falta grave y, en caso de que, a su juicio, el incumplimiento de lo ordenado pusiera en peligro la obra o las personas que en ella trabajan, podrá recusar al Contratista y/o acudir a las autoridades judiciales, siendo responsable el Contratista de las consecuencias legales y económicas.

El Director de la Ejecución de la Obra

Corresponde al Arquitecto Técnico o Aparejador, según se establece en el Artículo 13 de la LOE y demás legislación vigente al efecto, las atribuciones competenciales y obligaciones que se señalan a continuación:

La Dirección inmediata de la Obra.

Verificar personalmente la recepción a pie de obra, previo a su acopio o colocación definitiva, de todos los productos y materiales suministrados necesarios para la ejecución de la obra, comprobando que se ajustan con precisión a las determinaciones del proyecto y a las normas exigibles de calidad, con la plena potestad de aceptación o rechazo de los mismos en caso de que lo considerase oportuno y por causa justificada, ordenando la realización de pruebas y ensayos que fueran necesarios.

Dirigir la ejecución material de la obra de acuerdo con las especificaciones de la memoria y de los planos del Proyecto, así como, en su caso, con las instrucciones complementarias necesarias que recabara del Director de Obra.

Anticiparse con la antelación suficiente a las distintas fases de la puesta en obra, requiriendo las aclaraciones al Arquitecto o Arquitectos Directores de Obra que fueran necesarias y planificando de manera anticipada y continuada con el Contratista principal y los subcontratistas los trabajos a efectuar.

Comprobar los replanteos, los materiales, hormigones y demás productos suministrados, exigiendo la presentación de los oportunos certificados de idoneidad de los mismos.

Verificar la correcta ejecución y disposición de los elementos constructivos y de las instalaciones, extendiéndose dicho cometido a todos los elementos de cimentación y estructura horizontal y vertical, con comprobación de sus especificaciones concretas de dimensionado de elementos, tipos de viguetas y adecuación a ficha técnica homologada, diámetros nominales, longitudes de anclaje y adecuados solape y doblado de barras.

Observancia de los tiempos de encofrado y desencofrado de vigas, pilares y forjados señalados por la Instrucción del Hormigón vigente y de aplicación.

Comprobación del correcto dimensionado de rampas y escaleras y de su adecuado trazado y replanteo con acuerdo a las pendientes, desniveles proyectados y al cumplimiento de todas las normativas que son de aplicación; a dimensiones parciales y totales de elementos, a su forma y geometría específica, así como a las distancias que deben guardarse entre ellos, tanto en horizontal como en vertical.

Verificación de la adecuada puesta en obra de fábricas y cerramientos, a su correcta y completa trabazón y, en general, a lo que atañe a la ejecución material de la totalidad de la obra y sin excepción alguna, de acuerdo a los criterios y leyes de los materiales y de la correcta construcción (*lex artis*) y a las normativas de aplicación.

Asistir a la obra con la frecuencia, dedicación y diligencia necesarias para cumplir eficazmente la debida supervisión de la ejecución de la misma en todas sus fases, desde el replanteo inicial hasta la total finalización del edificio, dando las órdenes precisas de ejecución al Contratista y, en su caso, a los subcontratistas.

Consignar en el Libro de Ordenes y Asistencias las instrucciones precisas que considerara oportuno reseñar para la correcta ejecución material de las obras.

Supervisar posteriormente el correcto cumplimiento de las órdenes previamente efectuadas y la adecuación de lo realmente ejecutado a lo ordenado previamente.

Verificar el adecuado trazado de instalaciones, conductos, acometidas, redes de evacuación y su dimensionado, comprobando su idoneidad y ajuste tanto a las especificaciones del proyecto de ejecución como de los proyectos parciales, coordinando dichas actuaciones con los técnicos redactores correspondientes.

Detener la Obra si, a su juicio, existiera causa grave y justificada, que se deberá hacer constar necesariamente en el Libro de Ordenes y Asistencias, dando cuenta inmediata a los Arquitectos Directores de Obra que deberán necesariamente corroborarla para su plena efectividad, y al Promotor.

Supervisar las pruebas pertinentes para el Control de Calidad, respecto a lo especificado por la normativa vigente, en cuyo cometido y obligaciones tiene legalmente competencia exclusiva, programando bajo su responsabilidad y debidamente coordinado y auxiliado por el Contratista, las tomas de muestras, traslados, ensayos y demás actuaciones necesarias de elementos estructurales, así como las pruebas de estanqueidad de fachadas y de sus elementos, de cubiertas y sus impermeabilizaciones, comprobando la eficacia de las soluciones.

Informar con prontitud a los Arquitectos Directores de Obra de los resultados de los Ensayos de Control conforme se vaya teniendo conocimiento de los mismos, proponiéndole la realización de pruebas complementarias en caso de resultados adversos.

Tras la oportuna comprobación, emitir las certificaciones parciales o totales relativas a las unidades de obra realmente ejecutadas, con los visados que en su caso fueran preceptivos.

Colaborar activa y positivamente con los restantes agentes intervinientes, sirviendo de nexo de unión entre éstos, el Contratista, los Subcontratistas y el personal de la obra.

Elaborar y suscribir responsablemente la documentación final de obra relativa a los resultados del Control de Calidad y, en concreto, a aquellos ensayos y verificaciones de ejecución de obra realizados bajo su supervisión relativos a los elementos de la cimentación, muros y estructura, a las pruebas de estanqueidad y escorrentía de cubiertas y de fachadas, a las verificaciones del funcionamiento de las instalaciones de saneamiento y desagües de pluviales y demás aspectos señalados en la normativa de Control de Calidad.

Suscribir conjuntamente el Certificado Final de Obra, acreditando con ello su conformidad a la correcta ejecución de las obras y a la comprobación y verificación positiva de los ensayos y pruebas realizadas.

Si se hiciera caso omiso de las órdenes efectuadas por el Arquitecto Técnico, Director de la Ejecución de las Obras, se considerara como falta grave y, en caso de que, a su juicio, el incumplimiento de lo ordenado pusiera en peligro la obra o las personas que en ella trabajan, podrá acudir a las autoridades judiciales, siendo responsable el Contratista de las consecuencias legales y económicas.

Las entidades y los laboratorios de control de calidad de la edificación

Prestar asistencia técnica y entregar los resultados de su actividad al agente autor del encargo y, en todo caso, al director de la ejecución de las obras.

Justificar la capacidad suficiente de medios materiales y humanos necesarios para realizar adecuadamente los trabajos contratados, en su caso, a través de la correspondiente acreditación oficial otorgada por las Comunidades Autónomas con competencia en la materia.

Los suministradores de productos

Realizar las entregas de los productos de acuerdo con las especificaciones del pedido, respondiendo de su origen, identidad y calidad, así como del cumplimiento de las exigencias que, en su caso, establezca la normativa técnica aplicable.

Facilitar, cuando proceda, las instrucciones de uso y mantenimiento de los productos suministrados, así como las garantías de calidad correspondientes, para su inclusión en la documentación de la obra ejecutada.

Los propietarios y los usuarios

Son obligaciones de los propietarios conservar en buen estado la edificación mediante un adecuado uso y mantenimiento, así como recibir, conservar y transmitir la documentación de la obra ejecutada y los seguros y garantías con que ésta cuenta.

Son obligaciones de los usuarios sean o no propietarios, la utilización adecuada de los edificios o de parte de los mismos de conformidad con las instrucciones de uso y mantenimiento contenidas en la documentación de la obra ejecutada.

Documentación final de obra: Libro del Edificio

De acuerdo al Artículo 7 de la Ley de Ordenación de la Edificación, una vez finalizada la obra, el proyecto con la incorporación, en su caso, de las modificaciones debidamente aprobadas, será facilitado al promotor por el Director de Obra para la formalización de los correspondientes trámites administrativos.

A dicha documentación se adjuntará, al menos, el acta de recepción, la relación identificativa de los agentes que han intervenido durante el proceso de edificación, así como la relativa a las instrucciones de uso y mantenimiento del edificio y sus instalaciones, de conformidad con la normativa que le sea de aplicación.

Toda la documentación a que hacen referencia los apartados anteriores, que constituirá el Libro del Edificio, será entregada a los usuarios finales del edificio.

Los propietarios y los usuarios

Son obligaciones de los propietarios conservar en buen estado la edificación mediante un adecuado uso y mantenimiento, así como recibir, conservar y transmitir la documentación de la obra ejecutada y los seguros y garantías con que ésta cuenta.

Son obligaciones de los usuarios sean o no propietarios, la utilización adecuada de los edificios o de parte de los mismos de conformidad con las instrucciones de uso y mantenimiento contenidas en la documentación de la obra ejecutada.

Disposiciones económicas

Definición

Las condiciones económicas fijan el marco de relaciones económicas para el abono y recepción de la obra. Tienen un carácter subsidiario respecto al contrato de obra, establecido entre las partes que intervienen, Promotor y Contratista, que es en definitiva el que tiene validez.

Contrato de obra

Se aconseja que se firme el contrato de obra, entre el Promotor y el Contratista, antes de iniciarse las obras, evitando en lo posible la realización de la obra por administración. A la Dirección Facultativa (Director de Obra y Director de Ejecución de la Obra) se le facilitará una copia del contrato de obra, para poder certificar en los términos pactados.

Sólo se aconseja contratar por administración aquellas partidas de obra irrelevantes y de difícil cuantificación, o cuando se desee un acabado muy esmerado.

El contrato de obra deberá prever las posibles interpretaciones y discrepancias que pudieran surgir entre las partes, así como garantizar que la Dirección Facultativa pueda, de hecho, COORDINAR, DIRIGIR y CONTROLAR la obra, por lo que es conveniente que se especifiquen y determinen con claridad, como mínimo, los siguientes puntos:

- Documentos a aportar por el Contratista.
- Condiciones de ocupación del solar e inicio de las obras.
- Determinación de los gastos de enganches y consumos.
- Responsabilidades y obligaciones del Contratista: Legislación laboral.
- Responsabilidades y obligaciones del Promotor.
- Presupuesto del Contratista.
- Revisión de precios (en su caso).
- Forma de pago: Certificaciones.
- Retenciones en concepto de garantía (nunca menos del 5%).
- Plazos de ejecución: Planning.
- Retraso de la obra: Penalizaciones.
- Recepción de la obra: Provisional y definitiva.
- Litigio entre las partes.

Dado que este Pliego de Condiciones Económicas es complemento del contrato de obra, en caso de que no exista contrato de obra alguno entre las partes se le comunicará a la Dirección Facultativa, que pondrá a disposición de las partes el presente Pliego de Condiciones Económicas que podrá ser usado como base para la redacción del correspondiente contrato de obra.

Criterio General

Todos los agentes que intervienen en el proceso de la construcción, definidos en la Ley 38/1999 de Ordenación de la Edificación (L.O.E.), tienen derecho a percibir puntualmente las cantidades devengadas por su correcta actuación con arreglo a las condiciones contractualmente establecidas, pudiendo exigirse recíprocamente las garantías suficientes para el cumplimiento diligente de sus obligaciones de pago.

Fianzas

El Contratista presentará una fianza con arreglo al procedimiento que se estipule en el contrato de obra:

Ejecución de trabajos con cargo a la fianza

Si el contratista se negase a hacer por su cuenta los trabajos precisos para ultimar la obra en las condiciones contratadas, el Director de Obra, en nombre y representación del Promotor, los ordenará ejecutar a un tercero, o podrá realizarlos directamente por administración, abonando su importe con la fianza depositada, sin perjuicio de las acciones a que tenga derecho el Promotor, en el caso de que el importe de la fianza no bastase para cubrir el importe de los gastos efectuados en las unidades de obra que no fuesen de recibo.

Devolución de las fianzas

La fianza recibida será devuelta al Contratista en un plazo establecido en el contrato de obra, una vez firmada el Acta de Recepción Definitiva de la obra. El Promotor podrá exigir que el Contratista le acredite la liquidación y finiquito de sus deudas causadas por la ejecución de la obra, tales como salarios, suministros y subcontratos.

Devolución de la fianza en el caso de efectuarse recepciones parciales

Si el Promotor, con la conformidad del Director de Obra, accediera a hacer recepciones parciales, tendrá derecho el Contratista a que se le devuelva la parte proporcional de la fianza.

De los precios

El objetivo principal de la elaboración del presupuesto es anticipar el coste del proceso de construir la obra.

Descompondremos el presupuesto en unidades de obra, componente menor que se contrata y certifica por separado, y basándonos en esos precios, calcularemos el presupuesto.

Precio básico

Es el precio por unidad (ud, m, kg, etc.) de un material dispuesto a pie de obra, (incluido su transporte a obra, descarga en obra, embalajes, etc.) o el precio por hora de la maquinaria y de la mano de obra.

Precio unitario

Es el precio de una unidad de obra que obtendremos como suma de los siguientes costes:

- Costes directos: calculados como suma de los productos "precio básico x cantidad" de la mano de obra, maquinaria y materiales que intervienen en la ejecución de la unidad de obra.

- Medios auxiliares: Costes directos complementarios, calculados en forma porcentual como porcentaje de otros componentes, debido a que representan los costes directos que intervienen en la ejecución de la unidad de obra y que son de difícil cuantificación. Son diferentes para cada unidad de obra.

- Costes indirectos: aplicados como un porcentaje de la suma de los costes directos y medios auxiliares, igual para cada unidad de obra debido a que representan los costes de los factores necesarios para la ejecución de la obra que no se corresponden a ninguna unidad de obra en concreto.

En relación a la composición de los precios, el vigente Reglamento general de la Ley de Contratos de las Administraciones Públicas (Real Decreto 1098/2001, de 12 de octubre) establece que la composición y el cálculo de los precios de las distintas unidades de obra se base en la determinación de los costes directos e indirectos precisos para su ejecución, sin incorporar, en ningún caso, el importe del Impuesto sobre el Valor Añadido que pueda gravar las entregas de bienes o prestaciones de servicios realizados.

Considera costes directos:

- La mano de obra que interviene directamente en la ejecución de la unidad de obra.

- Los materiales, a los precios resultantes a pie de obra, que quedan integrados en la unidad de que se trate o que sean necesarios para su ejecución.

- Los gastos de personal, combustible, energía, etc., que tengan lugar por el accionamiento o funcionamiento de la maquinaria e instalaciones utilizadas en la ejecución de la unidad de obra.

- Los gastos de amortización y conservación de la maquinaria e instalaciones anteriormente citadas.

Deben incluirse como costes indirectos:

Los gastos de instalación de oficinas a pie de obra, comunicaciones, edificación de almacenes, talleres, pabellones temporales para obreros, laboratorio, etc., los del personal técnico y administrativo adscrito exclusivamente a la obra y los imprevistos. Todos estos gastos, excepto aquéllos que se reflejen en el presupuesto valorados en unidades de obra o en partidas alzadas, se cifrarán en un porcentaje de los costes directos, igual para todas las unidades de obra, que adoptará, en cada caso, el autor del proyecto a la vista de la naturaleza de la obra proyectada, de la importancia de su presupuesto y de su previsible plazo de ejecución.

Las características técnicas de cada unidad de obra, en las que se incluyen todas las especificaciones necesarias para su correcta ejecución, se encuentran en el apartado de 'Prescripciones en cuanto a la Ejecución por Unidad de Obra', junto a la descripción del proceso de ejecución de la unidad de obra.

Si en la descripción del proceso de ejecución de la unidad de obra no figurase alguna operación necesaria para su correcta ejecución, se entiende que está incluida en el precio de la unidad de obra, por lo que no supondrá cargo adicional o aumento de precio de la unidad de obra contratada.

Para mayor aclaración, se exponen algunas operaciones o trabajos, que se entiende que siempre forman parte del proceso de ejecución de las unidades de obra:

- El transporte y movimiento vertical y horizontal de los materiales en obra, incluso carga y descarga de los camiones.

- Eliminación de restos, limpieza final y retirada de residuos a vertedero de obra.

- Transporte de escombros sobrantes a vertedero autorizado.

- Montaje, comprobación y puesta a punto.

- Las correspondientes legalizaciones y permisos en instalaciones.

- Maquinaria, andamiajes y medios auxiliares necesarios.

Trabajos que se considerarán siempre incluidos y para no ser reiterativos no se especifican en cada una de las unidades de obra.

Presupuesto de Ejecución Material (PEM)

Es el resultado de la suma de los precios unitarios de las diferentes unidades de obra que la componen.

Se denomina Presupuesto de Ejecución Material al resultado obtenido por la suma de los productos del número de cada unidad de obra por su precio unitario y de las partidas alzadas. Es decir, el coste de la obra sin incluir los gastos generales, el beneficio industrial y el impuesto sobre el valor añadido.

Precios contradictorios

Sólo se producirán precios contradictorios cuando el Promotor, por medio del Director de Obra, decida introducir unidades o cambios de calidad en alguna de las previstas, o cuando sea necesario afrontar alguna circunstancia imprevista.

El Contratista siempre estará obligado a efectuar los cambios indicados.

A falta de acuerdo, el precio se resolverá contradictoriamente entre el Director de Obra y el Contratista antes de comenzar la ejecución de los trabajos y en el plazo que determine el contrato de obra o, en su defecto, antes de quince días hábiles desde que se le comunique fehacientemente al Director de Obra. Si subsiste la diferencia, se acudirá, en primer lugar, al concepto más análogo dentro del cuadro de precios del proyecto y, en segundo lugar, al banco de precios de uso más frecuente en la localidad.

Los contradictorios que hubiese se referirán siempre a los precios unitarios de la fecha del contrato de obra. Nunca se tomará para la valoración de los correspondientes precios contradictorios la fecha de la ejecución de la unidad de obra en cuestión.

Reclamación de aumento de precios

Si el Contratista, antes de la firma del contrato de obra, no hubiese hecho la reclamación u observación oportuna, no podrá bajo ningún pretexto de error u omisión reclamar aumento de los precios fijados en el cuadro correspondiente del presupuesto que sirva de base para la ejecución de las obras.

Formas tradicionales de medir o de aplicar los precios

En ningún caso podrá alegar el Contratista los usos y costumbres locales respecto de la aplicación de los precios o de la forma de medir las unidades de obra ejecutadas. Se estará a lo previsto en el Presupuesto y en el criterio de medición en obra recogido en el Pliego.

De la revisión de los precios contratados

El presupuesto presentado por el Contratista se entiende que es cerrado, por lo que no se aplicará revisión de precios.

Sólo se procederá a efectuar revisión de precios cuando haya quedado explícitamente determinado en el contrato de obra entre el Promotor y el Contratista.

Acopio de materiales

El Contratista queda obligado a ejecutar los acopios de materiales o aparatos de obra que el Promotor ordene por escrito.

Los materiales acopiados, una vez abonados por el propietario, son de la exclusiva propiedad de éste, siendo el Contratista responsable de su guarda y conservación.

Obras por administración

Se denominan "Obras por administración" aquellas en las que las gestiones que se precisan para su realización las lleva directamente el Promotor, bien por sí mismo, por un representante suyo o por mediación de un Contratista.

Las obras por administración se clasifican en dos modalidades:

- Obras por administración directa.
- Obras por administración delegada o indirecta.

Según la modalidad de contratación, en el contrato de obra se regulará:

- Su liquidación.
- El abono al Contratista de las cuentas de administración delegada.
- Las normas para la adquisición de los materiales y aparatos.

- Responsabilidades del Contratista en la contratación por administración en general y, en particular, la debida al bajo rendimiento de los obreros.

Valoración y abono de los trabajos

Forma y plazos de abono de las obras

Se realizará por certificaciones de obra y se recogerán las condiciones en el contrato de obra establecido entre las partes que intervienen (Promotor y Contratista) que, en definitiva, es el que tiene validez.

Los pagos se efectuarán por la propiedad en los plazos previamente establecidos en el contrato de obra, y su importe corresponderá precisamente al de las certificaciones de la obra conformadas por el Director de Ejecución de la Obra, en virtud de las cuáles se verifican aquéllos.

El Director de Ejecución de la Obra realizará, en la forma y condiciones que establezca el criterio de medición en obra incorporado en las Prescripciones en cuanto a la Ejecución por Unidad de Obra, la medición de las unidades de obra ejecutadas durante el período de tiempo anterior, pudiendo el Contratista presenciar la realización de tales mediciones.

Para las obras o partes de obra que, por sus dimensiones y características, hayan de quedar posterior y definitivamente ocultas, el contratista está obligado a avisar al Director de Ejecución de la Obra con la suficiente antelación, a fin de que éste pueda realizar las correspondientes mediciones y toma de datos, levantando los planos que las definan, cuya conformidad suscribirá el Contratista.

A falta de aviso anticipado, cuya existencia corresponde probar al Contratista, queda éste obligado a aceptar las decisiones del Promotor sobre el particular.

Relaciones valoradas y certificaciones

En los plazos fijados en el contrato de obra entre el Promotor y el Contratista, éste último formulará una relación valorada de las obras ejecutadas durante las fechas previstas, según la medición practicada por el Director de Ejecución de la Obra.

Las certificaciones de obra serán el resultado de aplicar, a la cantidad de obra realmente ejecutada, los precios contratados de las unidades de obra. Sin embargo, los excesos de obra realizada en unidades, tales como excavaciones y hormigones, que sean imputables al Contratista, no serán objeto de certificación alguna.

Los pagos se efectuarán por el Promotor en los plazos previamente establecidos, y su importe corresponderá al de las certificaciones de obra, conformadas por la Dirección Facultativa. Tendrán el carácter de documento y entregas a buena cuenta, sujetas a las rectificaciones y variaciones que se deriven de la Liquidación Final, no suponiendo tampoco dichas certificaciones parciales la aceptación, la aprobación, ni la recepción de las obras que comprenden.

Las relaciones valoradas contendrán solamente la obra ejecutada en el plazo a que la valoración se refiere.

Si la Dirección Facultativa lo exigiera, las certificaciones se extenderán a origen.

Mejora de obras libremente ejecutadas

Cuando el Contratista, incluso con la autorización del Director de Obra, emplease materiales de más esmerada preparación o de mayor tamaño que el señalado en el proyecto o sustituyese una clase de fábrica por otra que tuviese asignado mayor precio, o ejecutase con mayores dimensiones cualquier parte de la obra, o, en general, introdujese en ésta y sin solicitársela, cualquier otra modificación que sea beneficiosa a juicio de la Dirección Facultativa, no tendrá derecho más que al abono de lo que pudiera corresponderle en el caso de que hubiese construido la obra con estricta sujeción a la proyectada y contratada o adjudicada.

Abono de trabajos presupuestados con partida alzada

El abono de los trabajos presupuestados en partida alzada se efectuará previa justificación por parte del Contratista. Para ello, el Director de Obra indicará al Contratista, con anterioridad a su ejecución, el procedimiento que ha de seguirse para llevar dicha cuenta.

Abono de trabajos especiales no contratados

Cuando fuese preciso efectuar cualquier tipo de trabajo de índole especial u ordinaria que, por no estar contratado, no sea de cuenta del Contratista, y si no se contratase con tercera persona, tendrá el Contratista la obligación de realizarlos y de satisfacer los gastos de toda clase que ocasionen, los cuales le serán abonados por la Propiedad por separado y en las condiciones que se estipulen en el contrato de obra.

Abono de trabajos ejecutados durante el plazo de garantía

Efectuada la recepción provisional, y si durante el plazo de garantía se hubieran ejecutado trabajos cualesquiera, para su abono se procederá así:

- Si los trabajos que se realicen estuvieran especificados en el Proyecto, y sin causa justificada no se hubieran realizado por el Contratista a su debido tiempo, y el Director de obra exigiera su realización durante el plazo de garantía, serán valorados a los precios que figuren en el Presupuesto y abonados de acuerdo con lo establecido en el presente Pliego de Condiciones, sin estar sujetos a revisión de precios.

- Si se han ejecutado trabajos precisos para la reparación de desperfectos ocasionados por el uso del edificio, por haber sido éste utilizado durante dicho plazo por el Promotor, se valorarán y abonarán a los precios del día, previamente acordados.

- Si se han ejecutado trabajos para la reparación de desperfectos ocasionados por deficiencia de la construcción o de la calidad de los materiales, nada se abonará por ellos al Contratista.

Indemnizaciones Mutuas

Indemnización por retraso del plazo de terminación de las obras

Si, por causas imputables al Contratista, las obras sufrieran un retraso en su finalización con relación al plazo de ejecución previsto, el Promotor podrá imponer al Contratista, con cargo a la última certificación, las penalizaciones establecidas en el contrato, que nunca serán inferiores al perjuicio que pudiera causar el retraso de la obra.

Demora de los pagos por parte del Promotor

Se regulará en el contrato de obra las condiciones a cumplir por parte de ambos.

Varios

Mejoras, aumentos y/o reducciones de obra

Sólo se admitirán mejoras de obra, en el caso que el Director de Obra haya ordenado por escrito la ejecución de los trabajos nuevos o que mejoren la calidad de los contratados, así como de los materiales y maquinaria previstos en el contrato.

Sólo se admitirán aumentos de obra en las unidades contratadas, en el caso que el Director de Obra haya ordenado por escrito la ampliación de las contratadas como consecuencia de observar errores en las mediciones de proyecto.

En ambos casos será condición indispensable que ambas partes contratantes, antes de su ejecución o empleo, convengan por escrito los importes totales de las unidades mejoradas, los precios de los nuevos materiales o maquinaria ordenados emplear y los aumentos que todas estas mejoras o aumentos de obra supongan sobre el importe de las unidades contratadas.

Se seguirán el mismo criterio y procedimiento, cuando el Director de Obra introduzca innovaciones que supongan una reducción en los importes de las unidades de obra contratadas.

Unidades de obra defectuosas

Las obras defectuosas no se valorarán.

Seguro de las obras

El Contratista está obligado a asegurar la obra contratada durante todo el tiempo que dure su ejecución, hasta la recepción definitiva.

Conservación de la obra

El Contratista está obligado a conservar la obra contratada durante todo el tiempo que dure su ejecución, hasta la recepción definitiva.

Uso por el Contratista de edificio o bienes del Promotor

No podrá el Contratista hacer uso de edificio o bienes del Promotor durante la ejecución de las obras sin el consentimiento del mismo. Al abandonar el Contratista el edificio, tanto por buena terminación de las obras, como por resolución del contrato, está obligado a dejarlo desocupado y limpio en el plazo que se estipule en el contrato de obra.

Pago de arbitrios

El pago de impuestos y arbitrios en general, municipales o de otro origen, sobre vallas, alumbrado, etc., cuyo abono debe hacerse durante el tiempo de ejecución de las obras y por conceptos inherentes a los propios trabajos que se realizan, correrán a cargo del Contratista, siempre que en el contrato de obra no se estipule lo contrario.

Retenciones en concepto de garantía

Del importe total de las certificaciones se descontará un porcentaje, que se retendrá en concepto de garantía. Este valor no deberá ser nunca menor del cinco por cien (5%) y responderá de los trabajos mal ejecutados y de los perjuicios que puedan ocasionarle al Promotor. Esta retención en concepto de garantía quedará en poder del Promotor durante el tiempo designado como PERIODO DE GARANTÍA, pudiendo ser dicha retención, "en metálico" o mediante un aval bancario que garantice el importe total de la retención.

Si el Contratista se negase a hacer por su cuenta los trabajos precisos para ultimar la obra en las condiciones contratadas, el Director de Obra, en representación del Promotor, los ordenará ejecutar a un tercero, o podrá realizarlos directamente por administración, abonando su importe con la fianza depositada, sin perjuicio de las acciones a que tenga derecho el Promotor, en el caso de que el importe de la fianza no bastase para cubrir el importe de los gastos efectuados en las unidades de obra que no fuesen de recibo.

La fianza retenida en concepto de garantía será devuelta al Contratista en el plazo estipulado en el contrato, una vez firmada el Acta de Recepción Definitiva de la obra. El promotor podrá exigir que el Contratista le acredite la liquidación y finiquito de sus deudas atribuibles a la ejecución de la obra, tales como salarios, suministros o subcontratos.

Plazos de ejecución: Planificación de obra

En el contrato de obra deberán figurar los plazos de ejecución y entregas, tanto totales como parciales.

Además, será conveniente adjuntar al respectivo contrato un cronograma de la ejecución de la obra donde figuren de forma gráfica y detallada la duración de las distintas partidas de obra que deberán conformar las partes contratantes.

Liquidación económica de las obras

Simultáneamente al libramiento de la última certificación, se procederá al otorgamiento del Acta de Liquidación Económica de las obras, que deberán firmar el Promotor y el Contratista. En este acto se dará por terminada la obra y se entregarán, en su caso, las llaves, los correspondientes boletines debidamente cumplimentados de acuerdo a la Normativa Vigente, así como los proyectos Técnicos y permisos de las instalaciones contratadas.

Dicha Acta de Liquidación Económica servirá de Acta de Recepción Provisional de las obras, para lo cual será conformada por el Promotor, el Contratista, el Director de Obra y el Director de Ejecución de la Obra, quedando desde dicho momento la conservación y custodia de las mismas a cargo del Promotor.

La citada recepción de las obras, provisional y definitiva, queda regulada según se describe en las Disposiciones Generales del presente Pliego.

Liquidación final de la obra

Entre el Promotor y Contratista, la liquidación de la obra deberá hacerse de acuerdo con las certificaciones conformadas por la Dirección de Obra. Si la liquidación se realizara sin el visto bueno de la Dirección de Obra, ésta sólo mediará, en caso de desavenencia o desacuerdo, en el recurso ante los Tribunales.

Pliego de condiciones técnicas particulares

PARTE I. Condiciones de ejecución de las unidades de obra

1 Actuaciones previas

1.1 Derribos

Descripción

Descripción

Operaciones destinadas a la demolición total o parcial de un edificio o de un elemento constructivo, incluyendo o no la carga, el transporte y descarga de los materiales no utilizables que se producen en los derribos.

Criterios de medición y valoración de unidades

El criterio de medición será como se indica en los diferentes capítulos.

Generalmente, la evacuación de escombros, con los trabajos de carga, transporte y descarga, se valorará dentro de la unidad de derribo correspondiente. En el caso de que no esté incluida la evacuación de escombros en la correspondiente unidad de derribo: metro cúbico de evacuación de escombros contabilizado sobre camión.

Prescripción en cuanto a la ejecución por unidades de obra

Características técnicas de cada unidad de obra

Condiciones previas

Se realizará un reconocimiento previo del estado de las instalaciones, estructura, estado de conservación, estado de las edificaciones colindantes o medianeras. Se prestará especial atención en la inspección de sótanos, espacios cerrados, depósitos, etc., para determinar la existencia o no de gases, vapores tóxicos, inflamables, etc. Se comprobará que no exista almacenamiento de materiales combustibles, explosivos o peligrosos. Además, se comprobará el estado de resistencia de las diferentes partes del edificio. Se procederá a apuntalar y apelear huecos y fachadas, cuando sea necesario, siguiendo como proceso de trabajo de abajo hacia arriba, es decir de forma inversa a como se realiza la demolición. Reforzando las cornisas, vierte-aguas, balcones, bóvedas, arcos, muros y paredes. Se desconectarán las diferentes instalaciones del edificio, tales como agua, electricidad y teléfono, neutralizándose sus acometidas. Se dejarán previstas tomas de agua para el riego, para evitar la formación de polvo, durante los trabajos. Se protegerán los elementos de servicio público que puedan verse afectados, como bocas de riego, tapas y sumideros de alcantarillas, árboles, farolas, etc. En edificios con estructura de madera o con abundancia de material combustible se dispondrá, como mínimo, de un extintor manual contra incendios. Se procederá a desinsectar y desinfectar, en los casos donde se haga necesario, sobre todo cuando se trate de edificios abandonados, todas las dependencias del edificio.

Deberá primarse los trabajos de deconstrucción sobre los de demolición indiscriminada para facilitar la gestión de residuos a realizar en la obra.

Antes del comienzo de obras de demolición se deberán tomar las medidas adecuadas para identificar los materiales que puedan contener amianto. Si existe la menor duda sobre la presencia de amianto en un matinal o una construcción, deberán observarse las disposiciones del Real Decreto 396/2006. El amianto, clasificado como residuo peligroso, se deberá recogerá por empresa inscrita en el registro de Empresas con Registro de Amianto (RERA), separándolo del resto de residuos en origen, en embalajes debidamente etiquetados y cerrados apropiados y transportado de acuerdo con la normativa específica sobre transporte de residuos peligrosos.

Proceso de ejecución

Ejecución

En la ejecución se incluyen dos operaciones, derribo y retirada de los materiales de derribo; ambas se realizarán conforme a la Parte III de este Pliego de Condiciones sobre gestión de residuos de demolición y construcción en la obra.

- La demolición podrá realizarse según los siguientes procedimientos:

Demolición por medios mecánicos:

Demolición por empuje, cuando la altura del edificio que se vaya a demoler, o parte de éste, sea inferior a 2/3 de la alcanzable por la máquina y ésta pueda maniobrar libremente sobre el suelo con suficiente consistencia. No se puede usar contra estructuras metálicas ni de hormigón armado. Se habrá demolido previamente, elemento a elemento, la parte del edificio que esté en contacto con medianeras, dejando aislado el tajo de la máquina.

Demolición por colapso, puede efectuarse mediante empuje por impacto de bola de gran masa o mediante uso de explosivos. Los explosivos no se utilizarán en edificios de estructuras de acero, con predominio de madera o elementos fácilmente combustibles.

Demolición manual o elemento a elemento, cuando los trabajos se efectúen siguiendo un orden que, en general, corresponde al orden

inverso seguido para la construcción, planta por planta, empezando por la cubierta de arriba hacia abajo. Procurando la horizontalidad y evitando el que trabajen operarios situados a distintos niveles.

Se debe evitar trabajar en obras de demolición y derribo cubiertas de nieve o en días de lluvia. Las operaciones de derribo se efectuarán con las precauciones necesarias para lograr unas condiciones de seguridad suficientes y evitar daños en las construcciones próximas, y se designarán y marcarán los elementos que hayan de conservarse intactos. Los trabajos se realizarán de forma que produzcan la menor molestia posible a los ocupantes de las zonas próximas a la obra a derribar.

No se suprimirán los elementos atirantados o de arriostramiento en tanto no se supriman o contrarresten las tensiones que incidan sobre ellos. En elementos metálicos en tensión se tendrá presente el efecto de oscilación al realizar el corte o al suprimir las tensiones. El corte o desmontaje de un elemento no manejable por una sola persona se realizará manteniéndolo suspendido o apuntalado, evitando caídas bruscas y vibraciones que se transmitan al resto del edificio o a los mecanismos de suspensión. En la demolición de elementos de madera se arrancarán o doblarán las puntas y clavos. No se acumularán escombros ni se apoyarán elementos contra vallas, muros y soportes, propios o medianeros, mientras éstos deban permanecer en pie. Tampoco se depositarán escombros sobre andamios. Se evitará la acumulación de materiales procedentes del derribo en las plantas o forjados del edificio, impidiendo las sobrecargas.

El abatimiento de un elemento constructivo se realizará permitiendo el giro, pero no el desplazamiento, de sus puntos de apoyo, mediante mecanismo que trabaje por encima de la línea de apoyo del elemento y permita el descenso lento. Cuando haya que derribar árboles, se acotará la zona, se cortarán por su base atirantándolos previamente y abatiéndolos seguidamente.

Los compresores, martillos neumáticos o similares, se utilizarán previa autorización de la dirección facultativa. Las grúas no se utilizarán para realizar esfuerzos horizontales u oblicuos. Las cargas se comenzarán a elevar lentamente con el fin de observar si se producen anomalías, en cuyo caso se subsanarán después de haber descendido nuevamente la carga a su lugar inicial. No se descenderán las cargas bajo el solo control del freno.

Se evitará la formación de polvo regando ligeramente los elementos y/o escombros. Al finalizar la jornada no deben quedar elementos del edificio en estado inestable, que el viento, las condiciones atmosféricas u otras causas puedan provocar su derrumbamiento. Se protegerán de la lluvia, mediante lonas o plásticos, las zonas o elementos del edificio que puedan ser afectados por aquella.

- La evacuación de escombros, se podrá realizar de las siguientes formas:

Se prohibirá arrojar el escombro, desde lo alto de los pisos de la obra, al vacío.

Apertura de huecos en forjados, coincidentes en vertical con el ancho de un entrevigado y longitud de 1 m a 1,50 m, distribuidos de tal forma que permitan la rápida evacuación de los mismos. Este sistema sólo podrá emplearse en edificios o restos de edificios con un máximo de dos plantas y cuando los escombros sean de tamaño manejable por una persona.

Mediante grúa, cuando se disponga de un espacio para su instalación y zona para descarga del escombro.

Mediante bajantes cerrados, prefabricados o fabricados in situ. El último tramo del bajante se inclinará de modo que se reduzca la velocidad de salida del material y de forma que el extremo quede como máximo a 2 m por encima del recipiente de recogida. El bajante no irá situado exteriormente en fachadas que den a la vía pública, salvo su tramo inclinado inferior, y su sección útil no será superior a 50 x 50 cm. Su embocadura superior estará protegida contra caídas accidentales, además estará provista de tapa susceptible de ser cerrada con llave, debiéndose cerrar antes de proceder a la retirada del contenedor. Los bajantes estarán alejados de las zonas de paso y se sujetarán convenientemente a elementos resistentes de su lugar de emplazamiento, de forma que quede garantizada su seguridad. Por desescombrado mecanizado. La máquina se aproximará a la medianería como máximo la distancia que señale la documentación técnica, sin sobrepasar en ningún caso la distancia de 1 m y trabajando en dirección no perpendicular a la medianería.

En todo caso, el espacio donde cae escombro estará acotado y vigilado. No se permitirán hogueras dentro del edificio, y las hogueras exteriores estarán protegidas del viento y vigiladas. En ningún caso se utilizará el fuego con propagación de llama como medio de demolición.

Gestión de residuos

Los residuos generados durante la ejecución de la unidad de obra serán tratados conforme a la Parte III: Gestión de residuos de construcción o demolición en la obra.

Condiciones de terminación

En la superficie del solar se mantendrá el desagüe necesario para impedir la acumulación de agua de lluvia o nieve que pueda perjudicar a locales o cimentaciones de fincas colindantes. Finalizadas las obras de demolición, se procederá a la limpieza del solar.

Control de ejecución, ensayos y pruebas

Control de ejecución

Durante la ejecución se vigilará y se comprobará que se adopten las medidas de seguridad especificadas, que se dispone de los medios adecuados y que el orden y la forma de ejecución se adaptan a lo indicado.

Durante la demolición, si aparecieran grietas en los edificios medianeros se paralizarán los trabajos, y se avisará a la dirección facultativa, para efectuar su apuntalamiento o consolidación si fuese necesario, previa colocación o no de testigos.

Conservación y mantenimiento

En tanto se efectúe la consolidación definitiva, en el solar donde se haya realizado la demolición, se conservarán las contenciones, apuntalamientos y apeos realizados para la sujeción de las edificaciones medianeras, así como las vallas y/o cerramientos.

Una vez alcanzada la cota 0, se hará una revisión general de las edificaciones medianeras para observar las lesiones que hayan podido surgir. Las vallas, sumideros, arquetas, pozos y apeos quedarán en perfecto estado de servicio.

2 Acondicionamiento y cimentación

2.1 Movimiento de tierras

2.1.1 Explanaciones

Descripción

Descripción

Ejecución de desmontes y terraplenes para obtener en el terreno una superficie regular definida por los planos donde habrá de realizarse otras excavaciones en fase posterior, asentarse obras o simplemente para formar una explanada.

Comprende además los trabajos previos de limpieza y desbroce del terreno y la retirada de la tierra vegetal.

Criterios de medición y valoración de unidades

- Metro cuadrado de limpieza y desbroce del terreno con medios manuales o mecánicos.
- Metro cúbico de retirada y apilado de capa tierra vegetal, con medios manuales o mecánicos.
- Metro cúbico de desmonte. Medido el volumen excavado sobre perfiles, incluyendo replanteo y afinado. Si se realizaran mayores excavaciones que las previstas en los perfiles del proyecto, el exceso de excavación se justificará para su abono.
- Metro cúbico de base de terraplén. Medido el volumen excavado sobre perfiles, incluyendo replanteo, desbroce y afinado.
- Metro cúbico de terraplén. Medido el volumen rellenado sobre perfiles, incluyendo la extensión, riego, compactación y refino de taludes.
- Metro cuadrado de entibación. Totalmente terminada, incluyendo los clavos y cuñas necesarios, retirada, limpieza y apilado del material.

Prescripciones sobre los productos

Características y recepción de los productos que se incorporan a las unidades de obra

- Tierras de préstamo o propias.

En la recepción de las tierras se comprobará que no sean expansivas, que no contengan restos vegetales y que no estén contaminadas. Préstamos: el material inadecuado se depositará de acuerdo con lo que se ordene al respecto.

- Entibaciones. Elementos de madera resinosa, de fibra recta, como pino o abeto: tableros, cabeceros, codales, etc.

La madera aserrada se ajustará, como mínimo, a la clase I/80.

El contenido mínimo de humedad en la madera no será mayor del 15%.

Las entibaciones de madera no presentarán principio de pudrición, alteraciones ni defectos.

- Tensores circulares de acero protegido contra la corrosión.
- Sistemas prefabricados metálicos y de madera: tableros, placas, puntales, etc.
- Elementos complementarios: puntas, gatos, tacos, etc.
- Materiales auxiliares: explosivos, bomba de agua.

La recepción de los productos, equipos y sistemas se realizará conforme se desarrolla en la Parte II, Condiciones de recepción de productos. Este control comprende el control de la documentación de los suministros (incluida la correspondiente al marcado CE, cuando sea pertinente), el control mediante distintivos de calidad o evaluaciones técnicas de idoneidad y el control mediante ensayos.

- Préstamos:

El contratista comunicará a la dirección facultativa, con suficiente antelación, la apertura de los préstamos, a fin de que se puedan medir su volumen y dimensiones sobre el terreno natural no alterado. Los taludes de los préstamos deberán ser suaves y redondeados y, una vez terminada su explotación, se dejarán en forma que no dañen el aspecto general del paisaje.

Cuando proceda hacer ensayos para la recepción de los productos, según su utilización, estos podrán ser los que se indican:

- Préstamos: en el caso de préstamos autorizados, una vez eliminado el material inadecuado, se realizarán los oportunos ensayos para su aprobación, si procede, necesarios para determinar las características físicas y mecánicas del nuevo suelo: identificación granulométrica. Límite líquido. Contenido de humedad. Contenido de materia orgánica. Índice CBR e hinchamiento. Densificación de los suelos bajo una determinada energía de compactación (ensayos "Proctor Normal" y "Proctor Modificado").
- Entibaciones de madera: ensayos de características físico-mecánicas: contenido de humedad. Peso específico. Higroscopicidad. Coeficiente de contracción volumétrica. Dureza. Resistencia a compresión. Resistencia a la flexión estática y, con el mismo ensayo y

midiendo la fecha a rotura, determinación del módulo de elasticidad E. Resistencia a la tracción. Resistencia a la hienda. Resistencia a esfuerzo cortante.

Almacenamiento y manipulación (criterios de uso, gestión de residuos, conservación y mantenimiento)

Caballeros o depósitos de tierra: deberán situarse en los lugares que al efecto señale la dirección facultativa y se cuidará de evitar arrastres hacia la excavación o las obras de desagüe y de que no se obstaculice la circulación por los caminos que haya.

Prescripción en cuanto a la ejecución por unidades de obra

Características técnicas de cada unidad de obra

Condiciones previas

El terreno se irá excavando por franjas horizontales previamente a su entibación.

Se solicitará de las correspondientes compañías la posición y solución a adoptar para las instalaciones que puedan verse afectadas, así como las distancias de seguridad a tendidos aéreos de conducción de energía eléctrica. Para complementar la información obtenida de las compañías suministradoras, se procederá a una apertura manual de catas para localizar las instalaciones existentes.

Se solicitará la documentación complementaria acerca de los cursos naturales de aguas superficiales o profundas, cuya solución no figure en la documentación técnica.

Antes del inicio de los trabajos, en el caso de ser necesario realizar entibaciones, se presentarán a la aprobación de la dirección facultativa los cálculos justificativos, que podrán ser modificados por la misma cuando lo considere necesario.

La elección del tipo de entibación dependerá del tipo de terreno, de las solicitudes por cimentación próxima o vial y de la profundidad del corte.

Proceso de ejecución

Ejecución

Replanteo:

Se comprobarán los puntos de nivel marcados, y el espesor de tierra vegetal a excavar.

En general:

Durante la ejecución de los trabajos se tomarán las precauciones adecuadas para no disminuir la resistencia del terreno no excavado.

En especial, se adoptarán las medidas necesarias para evitar los siguientes fenómenos: inestabilidad de taludes en roca debida a voladuras inadecuadas, deslizamientos ocasionados por el descalce del pie de la excavación, erosiones locales y encharcamientos debidos a un drenaje defectuoso de las obras. Con temperaturas menores de 2 °C se suspenderán los trabajos.

Limpieza y desbroce del terreno y retirada de la tierra vegetal:

Los árboles a derribar caerán hacia el centro de la zona objeto de limpieza, levantándose vallas que acoten las zonas de arbolado o vegetación destinadas a permanecer en su sitio. Todos los tocones y raíces mayores de 10 cm de diámetro serán eliminados hasta una profundidad no inferior a 50 cm por debajo de la rasante de excavación y no menor de 15 cm bajo la superficie natural del terreno. Todas las quedades causadas por la extracción de tocones y raíces, se rellenarán con material análogo al suelo que haya quedado descubierto, y se compactará hasta que su superficie se ajuste al terreno existente. La tierra vegetal que se encuentre en las excavaciones y que no se hubiera extraído en el desbroce, se removerá y se acopiará para su utilización posterior en protección de taludes o superficies erosionables, o donde ordene la dirección facultativa.

Sostenimiento y entibaciones:

Se deberá asegurar la estabilidad de los taludes y paredes de todas las excavaciones que se realicen, y aplicar oportunamente los medios de sostenimiento, entibación, refuerzo y protección superficial del terreno apropiados, a fin de impedir desprendimientos y deslizamientos que pudieran causar daños a personas o a las obras, aunque tales medios no estuviesen definidos en el proyecto, ni hubieran sido ordenados por la dirección facultativa. Las uniones entre piezas de entibación garantizarán la rigidez y el monolitismo del conjunto. En general, con tierras cohesionadas, se sostendrán los taludes verticales antes de la entibación hasta una altura de 60 cm o de 80 cm, una vez alcanzada esta profundidad, se colocarán cinturones horizontales de entibación, formados por dos o tres tablas horizontales, sostenidas por tabloncillos verticales que a su vez estarán apuntalados con maderas o gatos metálicos. Cuando la entibación se ejecute con tablas verticales, se colocarán según la naturaleza, actuando por secciones sucesivas, de 1,80 m de profundidad como máximo, sosteniendo las paredes con tablas de 2 m, dispuestas verticalmente, quedando sujetas por marcos horizontales. Se recomienda sobrepasar la entibación en una altura de 20 cm sobre el borde de la zanja para que realice una función de rodapié y evite la caída de objetos y materiales a la zanja.

En terrenos dudosos se entibará verticalmente a medida que se proceda a la extracción de tierras.

La entibación permitirá desentibar una franja dejando las restantes entibadas. Los tableros y codales se dispondrán con su cara mayor en contacto con el terreno o el tablero. Los codales serán 2 cm más largos que la separación real entre cabeceros opuestos, llevándolos a su posición mediante golpeteo con maza en sus extremos y, una vez colocados, deberán vibrar al golpearlos. Se impedirá mediante taquetes clavados el deslizamiento de codales, cabeceros y tensores. Los empalmes de cabeceros se realizarán a tope, disponiendo codales a ambos lados de la junta.

En terrenos sueltos las tablas o tabloncillos estarán aguzados en un extremo para clavarlos antes de excavar cada franja, dejando empotrado en cada descenso no menos de 20 cm. Cuando se efectúe la excavación en una arcilla que se haga fluida en el momento del trabajo o

en una capa acuífera de arena fina, se deberán emplear gruesas planchas de entibación y un sólido apuntalamiento, pues en caso contrario puede producirse el hundimiento de dicha capa.

Al finalizar la jornada no deberán quedar paños excavados sin entibar, que figuren con esta circunstancia en la documentación técnica. Diariamente y antes de comenzar los trabajos se revisará el estado de las entibaciones, reforzándolas si fuese necesario, tensando los codales que se hayan aflojado. Se extremarán estas prevenciones después de interrupciones de trabajo de más de un día o por alteraciones atmosféricas, como lluvias o heladas.

Evacuación de las aguas y agotamientos:

Se adoptarán las medidas necesarias para mantener libre de agua la zona de las excavaciones. Las aguas superficiales serán desviadas y encauzadas antes de que alcancen las proximidades de los taludes o paredes de la excavación, para evitar que la estabilidad del terreno pueda quedar disminuida por un incremento de presión del agua intersticial y no se produzcan erosiones de los taludes. Según el CTE DB SE C, apartado 7.2.1, será preceptivo disponer un adecuado sistema de protección de escorrentías superficiales que pudieran alcanzar al talud, y de drenaje interno que evite la acumulación de agua en el trasdós del talud.

Desmontes:

Se excavará el terreno con pala cargadora, entre los límites laterales, hasta la cota de base de la máquina. Una vez excavado un nivel descenderá la máquina hasta el siguiente nivel, ejecutando la misma operación hasta la cota de profundidad de la explanación. La diferencia de cota entre niveles sucesivos no será superior a 1,65 m. En bordes con estructura de contención, previamente realizada, la máquina trabajará en dirección no perpendicular a ella y dejará sin excavar una zona de protección de ancho no menor que 1 m, que se quitará a mano, antes de descender la máquina, en ese borde, a la franja inferior. En los bordes ataluzados se dejará el perfil previsto, redondeando las aristas de pie, quiebro y coronación a ambos lados, en una longitud igual o mayor que 1/4 de la altura de la franja ataluzada. Cuando las excavaciones se realicen a mano, la altura máxima de las franjas horizontales será de 1,50 m. Cuando el terreno natural tenga una pendiente superior a 1:5 se realizarán bermas de 50-80 cm de altura, 1,50 m de ancho y 4% de pendiente hacia adentro en terrenos permeables y hacia afuera en terrenos impermeables, para facilitar los diferentes niveles de actuación de la máquina.

Empleo de los productos de excavación:

Todos los materiales que se obtengan de la excavación se utilizarán en la formación de rellenos, y demás usos fijados en el proyecto. Las rocas que aparezcan en la explanada en zonas de desmonte en tierra, deberán eliminarse.

Excavación en roca:

Las excavaciones en roca se ejecutarán de forma que no se dañe, quebrante o desprenda la roca no excavada. Se pondrá especial cuidado en no dañar los taludes del desmonte y la cimentación de la futura explanada.

Terraplenes:

En el terraplenado se excavará previamente el terreno natural, hasta una profundidad no menor que la capa vegetal, y como mínimo de 15 cm, para preparar la base del terraplenado. A continuación, para conseguir la debida trabazón entre el relleno y el terreno, se escarificará éste. Si el terraplén hubiera de construirse sobre terreno inestable, turba o arcillas blandas, se asegurará la eliminación de este material o su consolidación. Sobre la base preparada del terraplén, regada uniformemente y compactada, se extenderán tongadas sucesivas, de anchura y espesor uniforme, paralelas a la explanación y con un pequeño desnivel, de forma que saquen aguas afuera. Los materiales de cada tongada serán de características uniformes. Los terraplenes sobre zonas de escasa capacidad portante se iniciarán vertiendo las primeras capas con el espesor mínimo para soportar las cargas que produzcan los equipos de movimiento y compactación de tierras. Salvo prescripción contraria, los equipos de transporte y extensión operarán sobre todo el ancho de cada capa.

Una vez extendida la tongada se procederá a su humectación, si es necesario, de forma que el humedecimiento sea uniforme. En los casos especiales en que la humedad natural del material sea excesiva, para conseguir la compactación prevista, se tomarán las medidas adecuadas para su desecación.

Conseguida la humectación más conveniente (según ensayos previos), se procederá a la compactación. Los bordes con estructuras de contención se compactarán con compactador de arrastre manual; los bordes ataluzados se redondearán todas las aristas en una longitud no menor que 1/4 de la altura de cada franja ataluzada. En la coronación del terraplén, en los últimos 50 cm, se extenderán y compactarán las tierras de igual forma, hasta alcanzar una densidad seca del 100%. La última tongada se realizará con material seleccionado. Cuando se utilicen rodillos vibrantes para compactar, deberán darse al final unas pasadas sin aplicar vibración, para corregir las perturbaciones superficiales que hubiese podido causar la vibración, y sellar la superficie.

El relleno del trasdós de los muros, se realizará cuando éstos tengan la resistencia necesaria. Según el CTE DB SE C, apartado 7.3.3, el relleno que se coloque adyacente a estructuras debe disponerse en tongadas de espesor limitado y compactarse con medios de energía pequeña para evitar daño a estas construcciones. Sobre las capas en ejecución deberá prohibirse la acción de todo tipo de tráfico hasta que se haya completado su compactación. Si ello no fuera factible, el tráfico que necesariamente tenga que pasar sobre ellas se distribuirá de forma que no se concentren huellas de rodadas en la superficie.

Taludes:

La excavación de los taludes se realizará adecuadamente para no dañar su superficie final, evitar la descompresión prematura o excesiva de su pie e impedir cualquier otra causa que pueda comprometer la estabilidad de la excavación final. Si se tienen que ejecutar zanjas en el pie del talud, se excavarán de forma que el terreno afectado no pierda resistencia debido a la deformación de las paredes de la zanja o a un drenaje defectuoso de ésta. La zanja se mantendrá abierta el tiempo mínimo indispensable, y el material del relleno se compactará cuidadosamente.

Cuando sea preciso adoptar medidas especiales para la protección superficial del talud, tales como plantaciones superficiales, revestimiento, cunetas de guarda, etc., dichos trabajos se realizarán inmediatamente después de la excavación del talud. No se acumulará el terreno de excavación, ni otros materiales junto a bordes de coronación de taludes, salvo autorización expresa.

Caballeros o depósitos de tierra:

El material vertido en caballeros no se podrá colocar de forma que represente un peligro para construcciones existentes, por presión directa o por sobrecarga sobre el terreno contiguo.

Los caballeros deberán tener forma regular, y superficies lisas que favorezcan la escorrentía de las aguas, y taludes estables que eviten cualquier derrumbamiento.

Cuando al excavar se encuentre cualquier anomalía no prevista como variación de estratos o de sus características, emanaciones de gas, restos de construcciones, valores arqueológicos, se parará la obra, al menos en este tajo, y se comunicará a la dirección facultativa.

Gestión de residuos

Los residuos generados durante la ejecución de la unidad de obra serán tratados conforme a la Parte III: Gestión de residuos de construcción o demolición en la obra.

Tolerancias admisibles

Desmante: no se aceptaran franjas excavadas con altura mayor de 1,65 m con medios manuales.

Condiciones de terminación

La superficie de la explanada quedará limpia y los taludes estables.

Control de ejecución, ensayos y pruebas

Control de ejecución

Puntos de observación:

- Limpieza y desbroce del terreno.

Situación del elemento.

Cota de la explanación.

Situación de vértices del perímetro.

Distancias relativas a otros elementos.

Forma y dimensiones del elemento.

Horizontalidad: nivelación de la explanada.

Altura: grosor de la franja excavada.

Condiciones de borde exterior.

Limpieza de la superficie de la explanada en cuanto a eliminación de restos vegetales y restos susceptibles de pudrición.

- Retirada de tierra vegetal.

Comprobación geométrica de las superficies resultantes tras la retirada de la tierra vegetal.

- Desmontes.

Control geométrico: se comprobarán, en relación con los planos, las cotas de replanteo del eje, bordes de la explanación y pendiente de taludes, con mira cada 20 m como mínimo.

- Base del terraplén.

Control geométrico: se comprobarán, en relación con los planos, las cotas de replanteo.

Nivelación de la explanada.

Densidad del relleno del núcleo y de coronación.

- Entibación de zanja.

Replanteo, no admitiéndose errores superiores al 2,5/1000 y variaciones en ± 10 cm.

Se comprobará una escuadría, y la separación y posición de la entibación, no aceptándose que sean inferiores, superiores y/o distintas a las especificadas.

Conservación y mantenimiento

No se abandonará el tajo sin haber acodalado o tensado la parte inferior de la última franja excavada. Se protegerá el conjunto de la entibación frente a filtraciones y acciones de erosión por parte de las aguas de escorrentía. Terraplenes: se mantendrán protegidos los bordes ataluzados contra la erosión, cuidando que la vegetación plantada no se seque, y en su coronación, contra la acumulación de agua, limpiando los desagües y canaletas cuando estén obstruidos; asimismo, se cortará el suministro de agua cuando se produzca una fuga en la red, junto a un talud. Las entibaciones o parte de éstas sólo se quitarán cuando dejen de ser necesarias y por franjas horizontales, comenzando por la parte inferior del corte. No se concentrarán cargas excesivas junto a la parte superior de bordes ataluzados ni se modificará la geometría del talud socavando en su pie o coronación. Cuando se observen grietas paralelas al borde del talud se consultará a la dirección facultativa, que dictaminará su importancia y, en su caso, la solución a adoptar. No se depositarán basuras, escombros o productos sobrantes de otros tajos, y se regará regularmente. Los taludes expuestos a erosión potencial deberán protegerse para garantizar la permanencia de su adecuado nivel de seguridad.

2.1.2 Rellenos del terreno

Descripción

Descripción

Obras consistentes en la extensión y compactación de suelos procedentes de excavaciones o préstamos que se realizan en zanjas y pozos.

Criterios de medición y valoración de unidades

- Metro cúbico de relleno y extendido de material filtrante, compactado, incluso refino de taludes.
- Metro cúbico de relleno de zanjas o pozos, con tierras propias, tierras de préstamo y arena, compactadas por tongadas uniformes, con pisón manual o bandeja vibratoria.

Prescripciones sobre los productos

Características y recepción de los productos que se incorporan a las unidades de obra

- Tierras o suelos procedentes de la propia excavación o de préstamos autorizados.

Se incluyen la mayor parte de los suelos predominantemente granulares e incluso algunos productos resultantes de la actividad industrial tales como ciertas escorias y cenizas pulverizadas. Los productos manufacturados, como agregados ligeros, podrán utilizarse en algunos casos. Los suelos cohesivos podrán ser tolerables con unas condiciones especiales de selección, colocación y compactación.

Según el CTE DB SE C, apartado 7.3.1, se requerirá disponer de un material de características adecuadas al proceso de colocación y compactación y que permita obtener, después del mismo, las necesarias propiedades geotécnicas.

La recepción de los productos, equipos y sistemas se realizará conforme se desarrolla en la Parte II, Condiciones de recepción de productos. Este control comprende el control de la documentación de los suministros (incluida la correspondiente al marcado CE, cuando sea pertinente), el control mediante distintivos de calidad o evaluaciones técnicas de idoneidad y el control mediante ensayos.

- Tierras o suelos procedentes de la propia excavación o de préstamos autorizados.

Previo a la extensión del material se comprobará que es homogéneo y que su humedad es la adecuada para evitar su segregación durante su puesta en obra y obtener el grado de compactación exigido.

Según el CTE DB SE C, apartado 7.3.2, se tomarán en consideración para la selección del material de relleno los siguientes aspectos: granulometría; resistencia a la trituración y desgaste; compactabilidad; permeabilidad; plasticidad; resistencia al subsuelo; contenido en materia orgánica; agresividad química; efectos contaminantes; solubilidad; inestabilidad de volumen; susceptibilidad a las bajas temperaturas y a la helada; resistencia a la intemperie; posibles cambios de propiedades debidos a la excavación, transporte y colocación; posible cementación tras su colocación.

En caso de duda deberá ensayarse el material de préstamo. El tipo, número y frecuencia de los ensayos dependerá del tipo y heterogeneidad del material y de la naturaleza de la construcción en que vaya a utilizarse el relleno.

Según el CTE DB SE C, apartado 7.3.2, normalmente no se utilizarán los suelos expansivos o solubles. Tampoco los susceptibles a la helada o que contengan, en alguna proporción, hielo, nieve o turba si van a emplearse como relleno estructural.

Almacenamiento y manipulación (criterios de uso, gestión de residuos, conservación y mantenimiento)

Los acopios de cada tipo de material se formarán y explotarán de forma que se evite su segregación y contaminación, evitándose una exposición prolongada del material a la intemperie, formando los acopios sobre superficies no contaminantes y evitando las mezclas de materiales de distintos tipos.

Prescripción en cuanto a la ejecución por unidades de obra

Características técnicas de cada unidad de obra

Condiciones previas

La excavación de la zanja o pozo presentará un aspecto cohesivo. Se habrán eliminado los lentejones y los laterales y fondos estarán limpios y perfilados.

Cuando el relleno tenga que asentarse sobre un terreno en el que existan corrientes de agua superficial o subálvea, se desviarán las primeras y captarán las segundas, conduciéndolas fuera del área donde vaya a realizarse el relleno, ejecutándose éste posteriormente.

Proceso de ejecución

Ejecución

Según el CTE DB SE C, apartado 4.5.3, antes de proceder al relleno, se ejecutará una buena limpieza del fondo y, si es necesario, se apisonará o compactará debidamente. Previamente a la colocación de rellenos bajo el agua debe dragarse cualquier suelo blando existente. Según el CTE DB SE C, apartado 7.3.3, los procedimientos de colocación y compactación del relleno deben asegurar su

estabilidad en todo momento, evitando además cualquier perturbación del subsuelo natural.

En general, se verterán las tierras en el orden inverso al de su extracción cuando el relleno se realice con tierras propias. Se rellenará por tongadas apisonadas de 20 cm, exentas las tierras de áridos o terrones mayores de 8 cm. Si las tierras de relleno son arenosas, se compactará con bandeja vibratoria. El relleno en el trasdós del muro se realizará cuando éste tenga la resistencia necesaria y no antes de 21 días si es de hormigón. Según el CTE DB SE C, apartado 7.3.3, el relleno que se coloque adyacente a estructuras debe disponerse en tongadas de espesor limitado y compactarse con medios de energía pequeña para evitar daño a estas construcciones.

Gestión de residuos

Los residuos generados durante la ejecución de la unidad de obra serán tratados conforme a la Parte III: Gestión de residuos de construcción o demolición en la obra.

Tolerancias admisibles

El relleno se ajustará a lo especificado y no presentará asientos en su superficie. Se comprobará, para volúmenes iguales, que el peso de muestras de terreno apisonado no sea menor que el terreno inalterado colindante. Si a pesar de las precauciones adoptadas, se produjese una contaminación en alguna zona del relleno, se eliminará el material afectado, sustituyéndolo por otro en buenas condiciones.

Control de ejecución, ensayos y pruebas

Control de ejecución

Según el CTE DB SE C, apartado 7.3.4, el control de un relleno debe asegurar que el material, su contenido de humedad en la colocación y su grado final de compacidad obedecen a lo especificado.

Ensayos y pruebas

Según el CTE DB SE C, apartado 7.3.4, el grado de compacidad se especificará como porcentaje del obtenido como máximo en un ensayo de referencia como el Proctor. En escolleras o en rellenos que contengan una proporción alta de tamaños gruesos no son aplicables los ensayos Proctor. En este caso se comprobará la compacidad por métodos de campo, tales como definir el proceso de compactación a seguir en un relleno de prueba, comprobar el asentamiento de una pasada adicional del equipo de compactación, realización de ensayos de carga con placa o el empleo de métodos sísmicos o dinámicos.

Conservación y mantenimiento

El relleno se ejecutará en el menor plazo posible, cubriéndose una vez terminado, para evitar en todo momento la contaminación del relleno por materiales extraños o por agua de lluvia que produzca encharcamientos superficiales.

2.1.3 Transportes de tierras y escombros

Descripción

Descripción

Trabajos destinados a trasladar a vertedero las tierras sobrantes de la excavación y los escombros.

Criterios de medición y valoración de unidades

Metro cúbico de tierras o escombros sobre camión, para una distancia determinada a la zona de vertido, considerando tiempos de ida, descarga y vuelta, pudiéndose incluir o no el tiempo de carga y/o la carga, tanto manual como con medios mecánicos.

Prescripción en cuanto a la ejecución por unidades de obra

Características técnicas de cada unidad de obra

Condiciones previas

Se organizará el tráfico determinando zonas de trabajos y vías de circulación.

Cuando en las proximidades de la excavación existan tendidos eléctricos, con los hilos desnudos, se deberá tomar alguna de las siguientes medidas:

Desvío de la línea.

Corte de la corriente eléctrica.

Protección de la zona mediante apantallados.

Se guardarán las máquinas y vehículos a una distancia de seguridad determinada en función de la carga eléctrica.

Proceso de ejecución

Ejecución

En caso de que la operación de descarga sea para la formación de terraplenes, será necesario el auxilio de una persona experta para evitar que al acercarse el camión al borde del terraplén, éste falle o que el vehículo pueda volcar, siendo conveniente la instalación de topes, a una distancia igual a la altura del terraplén, y/o como mínimo de 2 m.

Se acotará la zona de acción de cada máquina en su tajo. Cuando sea marcha atrás o el conductor esté falto de visibilidad estará auxiliado por otro operario en el exterior del vehículo. Se extremarán estas precauciones cuando el vehículo o máquina cambie de tajo y/o se entrecrucen itinerarios.

En la operación de vertido de materiales con camiones, un auxiliar se encargará de dirigir la maniobra con objeto de evitar atropellos a personas y colisiones con otros vehículos.

Para transportes de tierras situadas por niveles inferiores a la cota 0 el ancho mínimo de la rampa será de 4,50 m, ensanchándose en las curvas, y sus pendientes no serán mayores del 12% o del 8%, según se trate de tramos rectos o curvos, respectivamente. En cualquier caso, se tendrá en cuenta la maniobrabilidad de los vehículos utilizados.

Los vehículos de carga, antes de salir a la vía pública, contarán con un tramo horizontal de terreno consistente, de longitud no menor de vez y media la separación entre ejes, ni inferior a 6 m.

Las rampas para el movimiento de camiones y/o máquinas conservarán el talud lateral que exija el terreno.

La carga, tanto manual como mecánica, se realizará por los laterales del camión o por la parte trasera. Si se carga el camión por medios mecánicos, la pala no pasará por encima de la cabina. Cuando sea imprescindible que un vehículo de carga, durante o después del vaciado, se acerque al borde del mismo, se dispondrán topes de seguridad, comprobándose previamente la resistencia del terreno al peso del mismo.

Gestión de residuos

Los residuos generados durante la ejecución de la unidad de obra serán tratados conforme a la Parte III: Gestión de residuos de construcción o demolición en la obra.

Control de ejecución, ensayos y pruebas

Control de ejecución

Se controlará que el camión no sea cargado con una sobrecarga superior a la autorizada.

2.1.4 Vaciado del terreno

Descripción

Descripción

Excavaciones a cielo abierto realizadas con medios manuales y/o mecánicos, que en todo su perímetro quedan por debajo del suelo, para anchos de excavación superiores a 2 m.

Crterios de medición y valoración de unidades

- Metro cúbico de excavación a cielo abierto, medido en perfil natural una vez comprobado que dicho perfil es el correcto, en todo tipo de terrenos (deficientes, blandos, medios, duros y rocosos), con medios manuales o mecánicos (pala cargadora, compresor, martillo rompedor). Se establecerán los porcentajes de cada tipo de terreno referidos al volumen total. El exceso de excavación deberá justificarse a efectos de abono.
- Metro cuadrado de entibación, totalmente terminada, incluyendo los clavos y cuñas necesarios, retirada, limpieza y apilado del material.

Prescripciones sobre los productos

Características y recepción de los productos que se incorporan a las unidades de obra

La recepción de los productos, equipos y sistemas se realizará conforme se desarrolla en la Parte II, Condiciones de recepción de productos. Este control comprende el control de la documentación de los suministros (incluida la correspondiente al marcado CE, cuando sea pertinente), el control mediante distintivos de calidad o evaluaciones técnicas de idoneidad y el control mediante ensayos.

- Entibaciones:

Elementos de madera resinosa, de fibra recta, como pino o abeto: tableros, cabeceros, codales, etc. La madera aserrada se ajustará, como mínimo, a la clase I/80. El contenido mínimo de humedad en la madera no será mayor del 15%. La madera no presentará principio de pudrición, alteraciones ni defectos.

- Tensores circulares de acero protegido contra la corrosión.

- Sistemas prefabricados metálicos y de madera: tableros, placas, puntales, etc.

- Elementos complementarios: puntas, gatos, tacos, etc.
- Maquinaria: pala cargadora, compresor, martillo neumático, martillo rompedor.
- Materiales auxiliares: explosivos, bomba de agua.

Cuando proceda hacer ensayos para la recepción de los productos, según su utilización, estos podrán ser los que se indican:

- Entibaciones de madera: ensayos de características físico-mecánicas: contenido de humedad. Peso específico. Higroscopicidad. Coeficiente de contracción volumétrica. Dureza. Resistencia a compresión. Resistencia a la flexión estática; con el mismo ensayo y midiendo la fecha a rotura, determinación del módulo de elasticidad E. Resistencia a la tracción. Resistencia a la hienda. Resistencia a esfuerzo cortante.

Prescripción en cuanto a la ejecución por unidades de obra

Características técnicas de cada unidad de obra

□ Condiciones previas

Las camillas del replanteo serán dobles en los extremos de las alineaciones y estarán separadas del borde del vaciado no menos de 1 m.

Se dispondrán puntos fijos de referencia en lugares que no puedan ser afectados por el vaciado, a los cuales se referirán todas las lecturas de cotas de nivel y desplazamientos horizontales y verticales de los puntos del terreno. Las lecturas diarias de los desplazamientos referidos a estos puntos se anotarán en un estadillo para su control por la dirección facultativa.

Para las instalaciones que puedan ser afectadas por el vaciado, se recabará de sus Compañías la posición y solución a adoptar, así como la distancia de seguridad a tendidos aéreos de conducción de energía eléctrica. Además se comprobará la distancia, profundidad y tipo de la cimentación y estructura de contención de los edificios que puedan ser afectados por el vaciado.

Antes del inicio de los trabajos, se presentarán a la aprobación de la dirección facultativa los cálculos justificativos de las entibaciones a realizar, que podrán ser modificados por la misma cuando lo considere necesario. La elección del tipo de entibación dependerá del tipo de terreno, de las solicitudes por cimentación próxima o vial y de la profundidad del corte.

Proceso de ejecución

□ Ejecución

El contratista deberá asegurar la estabilidad de los taludes y paredes de todas las excavaciones que realice, y aplicar oportunamente los medios de sostenimiento, entibación, refuerzo y protección superficial del terreno apropiados, a fin de impedir desprendimientos y deslizamientos que pudieran causar daños a personas o a las obras.

- Entibaciones:

Se deberá asegurar la estabilidad de los taludes y paredes de todas las excavaciones que se realicen, y aplicar oportunamente los medios de sostenimiento, entibación, refuerzo y protección superficial del terreno apropiados, a fin de impedir desprendimientos y deslizamientos que pudieran causar daños a personas o a las obras, aunque tales medios no estuviesen definidos en el proyecto, ni hubieran sido ordenados por la dirección facultativa. Las uniones entre piezas de entibación garantizarán la rigidez y el monolitismo del conjunto. En general, con tierras cohesionadas, se sostendrán los taludes verticales antes de la entibación hasta una altura de 60 cm o de 80 cm, una vez alcanzada esta profundidad, se colocarán cinturones horizontales de entibación, formados por dos o tres tablas horizontales, sostenidas por tablones verticales que a su vez estarán apuntalados con maderas o gatos metálicos. Cuando la entibación se ejecute con tablas verticales, se colocarán según la naturaleza, actuando por secciones sucesivas, de 1,80 m de profundidad como máximo, sosteniendo las paredes con tablas de 2 m, dispuestas verticalmente, quedando sujetas por marcos horizontales. Se recomienda sobrepasar la entibación en una altura de 20 cm sobre el borde de la zanja para que realice una función de rodapié y evite la caída de objetos y materiales a la zanja.

En terrenos dudosos se entibará verticalmente a medida que se proceda a la extracción de tierras.

La entibación permitirá desentibar una franja dejando las restantes entibadas. Los tableros y codales se dispondrán con su cara mayor en contacto con el terreno o el tablero. Los codales serán 2 cm más largos que la separación real entre cabeceros opuestos, llevándolos a su posición mediante golpeteo con maza en sus extremos y, una vez colocados, deberán vibrar al golpearlos. Se impedirá mediante taquetes clavados el deslizamiento de codales, cabeceros y tensores. Los empalmes de cabeceros se realizarán a tope, disponiendo codales a ambos lados de la junta.

En terrenos sueltos las tablas o tablones estarán aguzados en un extremo para clavarlos antes de excavar cada franja, dejando empotrado en cada descenso no menos de 20 cm. Cuando se efectúe la excavación en una arcilla que se haga fluida en el momento del trabajo o en una capa acuifera de arena fina, se deberán emplear gruesas planchas de entibación y un sólido apuntalamiento, pues en caso contrario puede producirse el hundimiento de dicha capa.

Al finalizar la jornada no deberán quedar paños excavados sin entibar, que figuren con esta circunstancia en la documentación técnica. Diariamente y antes de comenzar los trabajos se revisará el estado de las entibaciones, reforzándolas si fuese necesario, tensando los codales que se hayan aflojado. Se extremarán estas prevenciones después de interrupciones de trabajo de más de un día o por alteraciones atmosféricas, como lluvias o heladas.

Antes de comenzar los trabajos se revisará el estado de las entibaciones, reforzándolas si fuera necesario, así como las construcciones próximas, comprobando si se observan asientos o grietas. Se extremarán estas prevenciones después de interrupciones de trabajo de

más de un día y/o de alteraciones atmosféricas como lluvia o heladas. Las uniones entre piezas garantizarán la rigidez y el monolitismo del conjunto. Se adoptarán las medidas necesarias para evitar la entrada de agua y mantener libre de agua la zona de las excavaciones. A estos fines se construirán las protecciones, zanjas y cunetas, drenajes y conductos de desagüe que sean necesarios. Si apareciera el nivel freático, se mantendrá la excavación libre de agua así como el relleno posterior, para ello se dispondrá de bombas de agotamiento, desagües y canalizaciones de capacidad suficiente.

Los pozos de acumulación y aspiración de agua se situarán fuera del perímetro de la cimentación y la succión de las bombas no producirá socavación o erosiones del terreno, ni del hormigón colocado.

No se realizará la excavación del terreno a tumbo, socavando el pie de un macizo para producir su vuelco.

No se acumularán terrenos de excavación junto al borde del vaciado, separándose del mismo una distancia igual o mayor a dos veces la profundidad del vaciado. En tanto se efectúe la consolidación definitiva de las paredes y fondo del vaciado, se conservarán las contenciones, apuntalamientos y apeos realizados. El refino y saneo de las paredes del vaciado se realizará para cada profundidad parcial no mayor de 3 m.

En caso de lluvia y suspensión de los trabajos, los frentes y taludes quedarán protegidos. Se suspenderán los trabajos de excavación cuando se encuentre cualquier anomalía no prevista, como variación de los estratos, cursos de aguas subterráneas, restos de construcciones, valores arqueológicos, y se comunicará a la dirección facultativa.

Según el CTE DB SE C, apartado 7.2.2.2, la prevención de caída de bloques requerirá la utilización adecuada de mallas de retención.

- El vaciado se podrá realizar:

Sin bataches: el terreno se excavará entre los límites laterales hasta la profundidad definida en la documentación. El ángulo del talud será el especificado en proyecto. El vaciado se realizará por franjas horizontales de altura no mayor que 1,50 m o que 3 m, según se ejecute a mano o a máquina, respectivamente. En los bordes con elementos estructurales de contención y/o medianeros, la máquina trabajará en dirección no perpendicular a ellos y se dejará sin excavar una zona de protección de ancho no menor que 1 m, que se quitará a mano antes de descender la máquina en ese borde a la franja inferior.

Con bataches: una vez replanteados los bataches se iniciará, por uno de los extremos del talud, la excavación alternada de los mismos. A continuación se realizarán los elementos estructurales de contención en las zonas excavadas y en el mismo orden. Los bataches se realizarán, en general, comenzando por la parte superior cuando se realicen a mano y por su parte inferior cuando se realicen con máquina.

- Excavación en roca:

Cuando las diaclasas y fallas encontradas en la roca, presenten buzamientos o direcciones propicias al deslizamiento del terreno de cimentación, estén abiertas o rellenas de material milonizado o arcilloso, o bien destaquen sólidos excesivamente pequeños, se profundizará la excavación hasta encontrar terreno en condiciones favorables.

Los sistemas de diaclasas, las individuales de cierta importancia y las fallas, aunque no se consideren peligrosas, se representarán en planos, en su posición, dirección y buzamiento, con indicación de la clase de material de relleno, y se señalarán en el terreno, fuera de la superficie a cubrir por la obra de fábrica, con objeto de facilitar la eficacia de posteriores tratamientos de inyecciones, anclajes, u otros.

- Nivelación, compactación y saneo del fondo:

En la superficie del fondo del vaciado, se eliminarán la tierra y los trozos de roca sueltos, así como las capas de terreno inadecuado o de roca alterada que por su dirección o consistencia pudieran debilitar la resistencia del conjunto. Se limpiarán también las grietas y hendiduras rellenándolas con hormigón o con material compactado.

También los laterales del vaciado quedarán limpios y perfilados.

La excavación presentará un aspecto cohesivo. Se eliminarán los lentejones y se reparará posteriormente.

Gestión de residuos

Los residuos generados durante la ejecución de la unidad de obra serán tratados conforme a la Parte III: Gestión de residuos de construcción o demolición en la obra.

Tolerancias admisibles

Condiciones de no aceptación:

Errores en las dimensiones del replanteo superiores al 2,5/1000 y variaciones de 10 cm.

Zona de protección de elementos estructurales inferior a 1 m.

Ángulo de talud superior al especificado en más de 2º.

Las irregularidades que excedan de las tolerancias admitidas, deberán ser corregidas.

Condiciones de terminación

Una vez alcanzada la cota inferior del vaciado, se hará una revisión general de las edificaciones medianeras para observar las lesiones que hayan surgido, tomando las medidas oportunas.

Control de ejecución, ensayos y pruebas

Control de ejecución

Puntos de observación:

- Replanteo:

Dimensiones en planta y cotas de fondo.

- Durante el vaciado del terreno:

Comparación de los terrenos atravesados con lo previsto en el proyecto y en el estudio geotécnico.

Identificación del terreno del fondo de la excavación. Compacidad.

Comprobación de la cota del fondo.

Excavación colindante a medianerías. Precauciones. Alcanzada la cota inferior del vaciado, se hará una revisión general de las edificaciones medianeras.

Nivel freático en relación con lo previsto.

Defectos evidentes, cavernas, galerías, colectores, etc.

Entibación. Se mantendrá un control permanente de las entibaciones y sostenimientos, reforzándolos y/o sustituyéndolos si fuera necesario.

Altura: grosor de la franja excavada.

Conservación y mantenimiento

No se abandonará el tajo sin haber acodalado o tensado la parte inferior de la última franja excavada. Las entibaciones o parte de éstas sólo se quitarán cuando dejen de ser necesarias y por franjas horizontales, comenzando por la parte inferior del corte.

Se tomarán las medidas necesarias para asegurar que las características geométricas permanezcan estables, protegiéndose el vaciado frente a filtraciones y acciones de erosión o desmoronamiento por parte de las aguas de escorrentía.

2.1.5 Zanjas y pozos

Descripción

Descripción

Excavaciones abiertas y asentadas en el terreno, accesibles a operarios, realizadas con medios manuales o mecánicos, con ancho o diámetro no mayor de 2 m ni profundidad superior a 7 m.

Las zanjas son excavaciones con predominio de la longitud sobre las otras dos dimensiones, mientras que los pozos son excavaciones de boca relativamente estrecha con relación a su profundidad.

Criterios de medición y valoración de unidades

- Metro cúbico de excavación a cielo abierto, medido sobre planos de perfiles transversales del terreno, tomados antes de iniciar este tipo de excavación, y aplicadas las secciones teóricas de la excavación, en terrenos deficientes, blandos, medios, duros y rocosos, con medios manuales o mecánicos.

- Metro cuadrado de refino, limpieza de paredes y/o fondos de la excavación y nivelación de tierras, en terrenos deficientes, blandos, medios y duros, con medios manuales o mecánicos, sin incluir carga sobre transporte.

- Metro cuadrado de entibación, totalmente terminada, incluyendo los clavos y cuñas necesarios, retirada, limpieza y apilado del material.

Prescripciones sobre los productos

Características y recepción de los productos que se incorporan a las unidades de obra

La recepción de los productos, equipos y sistemas se realizará conforme se desarrolla en la Parte II, Condiciones de recepción de productos. Este control comprende el control de la documentación de los suministros (incluida la correspondiente al marcado CE, cuando sea pertinente), el control mediante distintivos de calidad o evaluaciones técnicas de idoneidad y el control mediante ensayos.

- Entibaciones:

Elementos de madera resinosa, de fibra recta, como pino o abeto: tableros, cabeceros, codales, etc. La madera aserrada se ajustará, como mínimo, a la clase I/80. El contenido mínimo de humedad en la madera no será mayor del 15%. La madera no presentará principio de pudrición, alteraciones ni defectos.

- Tensores circulares de acero protegido contra la corrosión.

- Sistemas prefabricados metálicos y de madera: tableros, placas, puntales, etc.

- Elementos complementarios: puntas, gatos, tacos, etc.

- Maquinaria: pala cargadora, compresor, martillo neumático, martillo rompedor.

- Materiales auxiliares: explosivos, bomba de agua.

Cuando proceda hacer ensayos para la recepción de los productos, según su utilización, estos podrán ser los que se indican:

- Entibaciones de madera: ensayos de características físico-mecánicas: contenido de humedad. Peso específico. Higroscopicidad.

Coeficiente de contracción volumétrica. Dureza. Resistencia a compresión. Resistencia a la flexión estática; con el mismo ensayo y midiendo la fecha a rotura, determinación del módulo de elasticidad E. Resistencia a la tracción. Resistencia a la hienda. Resistencia a esfuerzo cortante.

Prescripción en cuanto a la ejecución por unidades de obra

Características técnicas de cada unidad de obra

□ Condiciones previas

En todos los casos se deberá llevar a cabo un estudio previo del terreno con objeto de conocer la estabilidad del mismo.

Se solicitará de las correspondientes Compañías, la posición y solución a adoptar para las instalaciones que puedan ser afectadas por la excavación, así como la distancia de seguridad a tendidos aéreos de conducción de energía eléctrica. Para complementar la información obtenida de las compañías suministradoras, se procederá a una apertura manual de catas para localizar las instalaciones existentes.

Se protegerán los elementos de Servicio Público que puedan ser afectados por la excavación, como bocas de riego, tapas y sumideros de alcantarillado, farolas, árboles, etc.

Antes del inicio de los trabajos, se presentarán a la aprobación de la dirección facultativa los cálculos justificativos de las entibaciones a realizar, que podrán ser modificados por la misma cuando lo considere necesario. La elección del tipo de entibación dependerá del tipo de terreno, de las solicitudes por cimentación próxima o vial y de la profundidad del corte.

Cuando las excavaciones afecten a construcciones existentes, se hará previamente un estudio en cuanto a la necesidad de apeos en todas las partes interesadas en los trabajos.

Antes de comenzar las excavaciones, estarán aprobados por la dirección facultativa el replanteo y las circulaciones que rodean al corte. Las camillas de replanteo serán dobles en los extremos de las alineaciones, y estarán separadas del borde del vaciado no menos de 1 m. Se dispondrán puntos fijos de referencia, en lugares que no puedan ser afectados por la excavación, a los que se referirán todas las lecturas de cotas de nivel y desplazamientos horizontales y/o verticales de los puntos del terreno y/o edificaciones próximas señalados en la documentación técnica. Se determinará el tipo, situación, profundidad y dimensiones de cimentaciones que estén a una distancia de la pared del corte igual o menor de dos veces la profundidad de la zanja.

El contratista notificará a la dirección facultativa, con la antelación suficiente el comienzo de cualquier excavación, a fin de que éste pueda efectuar las mediciones necesarias sobre el terreno inalterado.

Proceso de ejecución

□ Ejecución

Una vez efectuado el replanteo de las zanjas o pozos, la dirección facultativa autorizará el inicio de la excavación. La excavación continuará hasta llegar a la profundidad señalada en los planos y obtenerse una superficie firme y limpia a nivel o escalonada. El comienzo de la excavación de zanjas o pozos, cuando sea para cimientos, se acometerá cuando se disponga de todos los elementos necesarios para proceder a su construcción, y se excavarán los últimos 30 cm en el momento de hormigonar.

- Entibaciones:

Se deberá asegurar la estabilidad de los taludes y paredes de todas las excavaciones que se realicen, y aplicar oportunamente los medios de sostenimiento, entibación, refuerzo y protección superficial del terreno apropiados, a fin de impedir desprendimientos y deslizamientos que pudieran causar daños a personas o a las obras, aunque tales medios no estuviesen definidos en el proyecto, ni hubieran sido ordenados por la dirección facultativa. Las uniones entre piezas de entibación garantizarán la rigidez y el monolitismo del conjunto. En general, con tierras cohesionadas, se sostendrán los taludes verticales antes de la entibación hasta una altura de 60 cm o de 80 cm, una vez alcanzada esta profundidad, se colocarán cinturones horizontales de entibación, formados por dos o tres tablas horizontales, sostenidas por tabloncillos verticales que a su vez estarán apuntalados con maderas o gatos metálicos. Cuando la entibación se ejecute con tablas verticales, se colocarán según la naturaleza, actuando por secciones sucesivas, de 1,80 m de profundidad como máximo, sosteniendo las paredes con tablas de 2 m, dispuestas verticalmente, quedando sujetas por marcos horizontales. Se recomienda sobrepasar la entibación en una altura de 20 cm sobre el borde de la zanja para que realice una función de rodapié y evite la caída de objetos y materiales a la zanja.

En terrenos dudosos se entibará verticalmente a medida que se proceda a la extracción de tierras.

La entibación permitirá desentibar una franja dejando las restantes entibadas. Los tableros y codales se dispondrán con su cara mayor en contacto con el terreno o el tablero. Los codales serán 2 cm más largos que la separación real entre cabeceros opuestos, llevándolos a su posición mediante golpeteo con maza en sus extremos y, una vez colocados, deberán vibrar al golpearlos. Se impedirá mediante taquetes clavados el deslizamiento de codales, cabeceros y tensores. Los empalmes de cabeceros se realizarán a tope, disponiendo codales a ambos lados de la junta.

En terrenos sueltos las tablas o tabloncillos estarán aguzados en un extremo para clavarlos antes de excavar cada franja, dejando empotrado en cada descenso no menos de 20 cm. Cuando se efectúe la excavación en una arcilla que se haga fluida en el momento del trabajo o en una capa acuifera de arena fina, se deberán emplear gruesas planchas de entibación y un sólido apuntalamiento, pues en caso contrario puede producirse el hundimiento de dicha capa.

Al finalizar la jornada no deberán quedar paños excavados sin entibar, que figuren con esta circunstancia en la documentación técnica. Diariamente y antes de comenzar los trabajos se revisará el estado de las entibaciones, reforzándolas si fuese necesario, tensando los codales que se hayan aflojado. Se extremarán estas prevenciones después de interrupciones de trabajo de más de un día o por alteraciones atmosféricas, como lluvias o heladas.

En general, se evitará la entrada de aguas superficiales a las excavaciones, achicándolas lo antes posible cuando se produzcan, y adoptando las soluciones previstas para el saneamiento de las profundas. Cuando los taludes de las excavaciones resulten inestables, se entibarán. En tanto se efectúe la consolidación definitiva de las paredes y fondo de la excavación, se conservarán las contenciones, apuntalamientos y apeos realizados para la sujeción de las construcciones y/o terrenos adyacentes, así como de vallas y/o cerramientos. Una vez alcanzadas las cotas inferiores de los pozos o zanjas de cimentación, se hará una revisión general de las edificaciones medianeras. Se excavará el terreno en zanjas o pozos de ancho y profundo según la documentación técnica. Se realizará la excavación por franjas horizontales de altura no mayor a la separación entre codales más 30 cm, que se entibará a medida que se excava. Los productos de excavación de la zanja, aprovechables para su relleno posterior, se podrán depositar en caballeros situados a un solo lado de la zanja, y a una separación del borde de la misma de un mínimo de 60 cm.

- Pozos y zanjas:

Según el CTE DB SE C, apartado 4.5.1.3, la excavación debe hacerse con sumo cuidado para que la alteración de las características mecánicas del suelo sea la mínima inevitable. Las zanjas y pozos de cimentación tendrán las dimensiones fijadas en el proyecto. La cota de profundidad de estas excavaciones será la prefijada en los planos, o las que la dirección facultativa ordene por escrito o gráficamente a la vista de la naturaleza y condiciones del terreno excavado.

Los pozos, junto a cimentaciones próximas y de profundidad mayor que éstas, se excavarán con las siguientes prevenciones:

- reduciendo, cuando se pueda, la presión de la cimentación próxima sobre el terreno, mediante apeos;
- realizando los trabajos de excavación y consolidación en el menor tiempo posible;
- dejando como máximo media cara vista de zapata pero entibada;
- separando los ejes de pozos abiertos consecutivos no menos de la suma de las separaciones entre tres zapatas aisladas o mayor o igual a 4 m en zapatas corridas o losas.

No se considerarán pozos abiertos los que ya posean estructura definitiva y consolidada de contención o se hayan rellenado compactando el terreno.

Cuando la excavación de la zanja se realice por medios mecánicos, además, será necesario:

- que el terreno admita talud en corte vertical para esa profundidad;
- que la separación entre el tajo de la máquina y la entibación no sea mayor de vez y media la profundidad de la zanja en ese punto.

En general, los bataches comenzarán por la parte superior cuando se realicen a mano y por la inferior cuando se realicen a máquina. Se acotará, en caso de realizarse a máquina, la zona de acción de cada máquina. Podrán vaciarse los bataches sin realizar previamente la estructura de contención, hasta una profundidad máxima, igual a la altura del plano de cimentación próximo más la mitad de la distancia horizontal, desde el borde de coronación del talud a la cimentación o vial más próximo. Cuando la anchura del batache sea igual o mayor de 3 m, se entibará. Una vez replanteados en el frente del talud, los bataches se iniciarán por uno de los extremos, en excavación alternada. No se acumulará el terreno de excavación, ni otros materiales, junto al borde del batache, debiendo separarse del mismo una distancia no menor de dos veces su profundidad.

Según el CTE DB SE C, apartado 4.5.1.3, aunque el terreno firme se encuentre muy superficial, es conveniente profundizar de 0,5 m a 0,8 m por debajo de la rasante.

- Refino, limpieza y nivelación.

Se retirarán los fragmentos de roca, lajas, bloques y materiales térreos, que hayan quedado en situación inestable en la superficie final de la excavación, con el fin de evitar posteriores desprendimientos. El refino de tierras se realizará siempre recortando y no recreciendo, si por alguna circunstancia se produce un sobreancho de excavación, inadmisibles bajo el punto de vista de estabilidad del talud, se rellenará con material compactado. En los terrenos meteorizables o erosionables por lluvias, las operaciones de refino se realizarán en un plazo comprendido entre 3 y 30 días, según la naturaleza del terreno y las condiciones climatológicas del sitio.

Gestión de residuos

Los residuos generados durante la ejecución de la unidad de obra serán tratados conforme a la Parte III: Gestión de residuos de construcción o demolición en la obra.

Tolerancias admisibles

Comprobación final:

El fondo y paredes de las zanjas y pozos terminados, tendrán las formas y dimensiones exigidas, con las modificaciones inevitables autorizadas, debiendo refinarse hasta conseguir unas diferencias de ± 5 cm, con las superficies teóricas.

Se comprobará que el grado de acabado en el refino de taludes, será el que se pueda conseguir utilizando los medios mecánicos, sin permitir desviaciones de línea y pendiente, superiores a 15 cm, comprobando con una regla de 4 m.

Las irregularidades localizadas, previa a su aceptación, se corregirán de acuerdo con las instrucciones de la dirección facultativa.

Se comprobarán las cotas y pendientes, verificándolo con las estacas colocadas en los bordes del perfil transversal de la base del firme y en los correspondientes bordes de la coronación de la trinchera.

Condiciones de terminación

Se conservarán las excavaciones en las condiciones de acabado, tras las operaciones de refino, limpieza y nivelación, libres de agua y

con los medios necesarios para mantener la estabilidad.

Según el CTE DB SE C, apartado 4.5.1.3, una vez hecha la excavación hasta la profundidad necesaria y antes de constituir la solera de asiento, se nivelará bien el fondo para que la superficie quede sensiblemente de acuerdo con el proyecto, y se limpiará y apisonará ligeramente.

Control de ejecución, ensayos y pruebas

□ Control de ejecución

Puntos de observación:

- Replanteo:

Cotas entre ejes.

Dimensiones en planta.

Zanjas y pozos. No aceptación de errores superiores al 2,5/1000 y variaciones iguales o superiores a ± 10 cm.

- Durante la excavación del terreno:

Comparar terrenos atravesados con lo previsto en proyecto y estudio geotécnico.

Identificación del terreno de fondo en la excavación. Compacidad.

Comprobación de la cota del fondo.

Excavación colindante a medianerías. Precauciones.

Nivel freático en relación con lo previsto.

Defectos evidentes, cavernas, galerías, colectores, etc.

Agresividad del terreno y/o del agua freática.

Pozos. Entibación en su caso.

- Entibación de zanja.

Replanteo, no admitiéndose errores superiores al 2,5/1000 y variaciones en ± 10 cm.

Se comprobará una escuadría, separación y posición de la entibación, no aceptándose que sean inferiores, superiores y/o distintas a las especificadas.

- Entibación de pozo:

Por cada pozo se comprobará una escuadría, separación y posición, no aceptándose si las escuadrías, separaciones y/o posiciones son inferiores, superiores y/o distintas a las especificadas.

Conservación y mantenimiento

En los casos de terrenos meteorizables o erosionables por las lluvias, la excavación no deberá permanecer abierta a su rasante final más de 8 días sin que sea protegida o finalizados los trabajos de colocación de la tubería, cimentación o conducción a instalar en ella. No se abandonará el tajo sin haber acodalado o tensado la parte inferior de la última franja excavada. Se protegerá el conjunto de la entibación frente a filtraciones y acciones de erosión por parte de las aguas de escorrentía. Las entibaciones o parte de éstas sólo se quitarán cuando dejen de ser necesarias y por franjas horizontales, comenzando por la parte inferior del corte. Al comenzar la jornada de trabajo, las entibaciones deberán ser revisadas, tensando los codales que se hayan aflojado. Se extremarán estas prevenciones después de interrupciones de trabajo de más de un día y/o de alteraciones atmosféricas como lluvia o heladas.

2.2 Contenciones del terreno

2.2.1 Muros ejecutados con encofrados

Descripción

Descripción

- Muros: elementos de hormigón en masa o armado para cimentación en sótanos o de contención de tierras, con o sin puntera y con o sin talón, encofrados a una o dos caras. Los muros de sótano son aquellos que están sometidos al empuje del terreno y, en su situación definitiva, a las cargas procedentes de forjados, y en ocasiones a las de soportes o muros de carga que nacen de su cúspide. Los forjados actúan como elementos de arriostramiento transversal. Los muros de contención son elementos constructivos destinados a contener el terreno, por presentar la rasante del mismo una cota diferente a ambos lados del muro, sin estar vinculados a ninguna edificación. Para alturas inferiores a los 10-12 m, se utilizan fundamentalmente dos tipos:

- Muros de gravedad: de hormigón en masa, para alturas pequeñas y elementos de poca longitud.

- Muros en ménsula: de hormigón armado.

- Bataches: excavaciones por tramos en el frente de un talud, cuando existen viales o cimentaciones próximas.

- Drenaje: sistema de captación y conducción de aguas del subsuelo para protección contra la humedad.

Si los muros de contención se realizan en fábricas será de aplicación lo indicado en la subsección Fachadas de fábrica.

Criterios de medición y valoración de unidades

- Muros:

Metro cúbico de hormigón armado en muro de sótano, con una cuantía media de 25 kg/m³ de acero, incluso elaboración, ferrallado, puesta en obra y vibrado, sin incluir encofrado.

Metro cúbico de hormigón armado en muros. Se especifica la resistencia, el tamaño máximo del árido en mm, la consistencia y el encofrado (sin encofrado, con encofrado a una o a dos caras).

Impermeabilización y drenaje: posibles elementos intervinientes.

Metro cuadrado de impermeabilización de muros y medianeras a base de emulsión bituminosa formada por betunes y resinas de densidad 1 g/cm³ aplicada en dos capas y en frío.

Metro cuadrado de lámina drenante para muros, especificando el espesor en mm, altura de nódulos en mm y tipo de armadura (sin armadura, geotextil de poliéster, geotextil de polipropileno, malla de fibra de vidrio), con o sin masilla bituminosa en solapes.

Metro cuadrado de barrera antihumedad en muros, con o sin lámina, especificando el tipo de lámina en su caso.

- Bataches:

Metro cúbico de excavación para formación de bataches, especificando el tipo de terreno (blando, medio o duro) y el medio de excavación (a mano, a máquina, martillo neumático, martillo rompedor).

Prescripciones sobre los productos

Características y recepción de los productos que se incorporan a las unidades de obra

La recepción de los productos, equipos y sistemas se realizará conforme se desarrolla en la Parte II, Condiciones de recepción de productos. Este control comprende el control de la documentación de los suministros (incluida la correspondiente al marcado CE, cuando sea pertinente), el control mediante distintivos de calidad o evaluaciones técnicas de idoneidad y el control mediante ensayos.

- Muros:

Hormigón en masa (HM) u hormigón armado (HA), de resistencia o dosificación especificados en el proyecto.

Barras corrugadas de acero, de características físicas y mecánicas indicadas en el proyecto.

Mallas electrosoldadas de acero de características físicas y mecánicas indicadas en el proyecto.

Juntas: perfiles de estanquidad, separadores, selladores.

El hormigón para armar y las barras corrugadas y mallas electrosoldadas de acero deberán cumplir las especificaciones indicadas en la Instrucción EHE-08 y las indicadas a continuación, para su aceptación.

- Hormigón para armar:

Se tipificará de acuerdo con el artículo 39.2 de la Instrucción EHE-08, indicando:

- la composición elegida (artículo 31.1)

- las condiciones o características de calidad exigidas (artículo 31.2)

- las características mecánicas (artículo 39)

- valor mínimo de la resistencia (artículo 31.4)

- docilidad (artículo 31.5)

El hormigón puede ser:

- fabricado en central, de obra o preparado;

- no fabricado en central.

Materiales componentes, en el caso de que no se acopie directamente el hormigón para armar:

- Cemento:

Los cementos empleados podrán ser aquellos que cumplan la Instrucción RC-08, correspondan a la clase resistente 32,5 o superior y cumplan las limitaciones de uso establecidas en la tabla 26 de la Instrucción EHE-08. En el caso de cementos que contribuyan a la sostenibilidad, se estará a lo establecido en el anejo 13 de la Instrucción EHE-08

- Agua:

El agua utilizada, tanto para el amasado como para el curado del hormigón en obra, no debe contener ningún ingrediente perjudicial en cantidades tales que afecten a las propiedades del hormigón o a la protección de las armaduras frente a la corrosión. En general, podrán emplearse todas las aguas sancionadas como aceptables por la práctica.

Cuando no se posean antecedentes de su utilización, o en caso de duda, deberán analizarse las aguas para comprobar las condiciones establecidas en el artículo 27 de la Instrucción EHE-08.

Se prohíbe el empleo de aguas de mar o salinas análogas para el amasado o curado de hormigón armado, salvo estudios especiales.

Siempre que sea posible, dispondrá las instalaciones que permitan el empleo de aguas recicladas procedentes del lavado de los elementos de transporte del hormigón, en los términos que se indican en el artículo 27 de la instrucción EHE-08.

- Áridos:

Los áridos deberán cumplir las especificaciones contenidas en el artículo 28 de la Instrucción EHE-08.

Como áridos para la fabricación de hormigones pueden emplearse gravas y arenas existentes en yacimientos naturales o rocas machacadas, así como otros productos cuyo empleo se encuentre sancionado por la práctica y se justifique debidamente. En el caso de

áridos reciclados se seguirá lo establecido en el anejo 15 de la Instrucción EHE-08.

Sólo se permite el empleo de áridos con una proporción muy baja de sulfuros oxidables.

Los áridos se designarán por su tamaño máximo en mm, y en su caso, especificar el empleo de árido reciclado y su porcentaje de utilización.

El tamaño máximo de un árido grueso será menor que las dimensiones siguientes:

- 0,8 de la distancia horizontal libre entre armaduras que no formen grupo, o entre un borde de la pieza y una armadura que forme un ángulo mayor de 45° con la dirección del hormigonado;

- 1,25 de la distancia entre un borde de la pieza y una armadura que forme un ángulo no mayor de 45° con la dirección de hormigonado,

- 0,25 de la dimensión mínima de la pieza, excepto en los casos siguientes:

Piezas de ejecución muy cuidada y aquellos elementos en los que el efecto pared del encofrado sea reducido (forjados, que sólo se encofran por una cara), en cuyo caso será menor que 0,33 veces el espesor mínimo.

La granulometría de los áridos debe cumplir los requisitos establecidos en el artículo 28.4 de la Instrucción EHE-08.

- Otros componentes:

Podrán utilizarse como componentes del hormigón los aditivos y adiciones, siempre que se justifique con la documentación del producto o los oportunos ensayos que la sustancia agregada en las proporciones y condiciones previstas produce el efecto deseado sin perturbar excesivamente las restantes características del hormigón ni representar peligro para la durabilidad del hormigón ni para la corrosión de armaduras.

En los hormigones armados se prohíbe la utilización de aditivos en cuya composición intervengan cloruros, sulfuros, sulfitos u otros componentes químicos que puedan ocasionar o favorecer la corrosión de las armaduras (artículo 29 de la Instrucción EHE-08).

- Armaduras pasivas:

Los aceros cumplirán los requisitos técnicos establecidos en los artículos 32 y 33 de la Instrucción EHE-08.

Serán de acero soldable, no presentarán defectos superficiales ni grietas, y estarán constituidas por:

- Los diámetros nominales de las barras o rollos de acero corrugado se ajustarán a la serie: 6-8-10-12-14-16-20-25-32 y 40 mm, y los tipos a utilizar serán: de baja ductilidad (AP400 T - AP500 T), de ductilidad normal (AP400 S - AP500 S), o de características especiales de ductilidad (AP400 SD - AP500 SD).

Las características mecánicas mínimas garantizadas por el Suministrador serán conformes con las prescripciones de la tabla 32.2.a. Además, deberán tener aptitud al doblado-desdoblado o doblado simple, manifestada por la ausencia de grietas apreciables a simple vista al efectuar el ensayo correspondiente.

- Los diámetros nominales de los alambres (corrugados o grafilados) empleados en mallas electrosoldadas y armaduras básicas electrosoldadas en celosía se ajustarán a la serie:

4-4,5-5- 5,5-6-6,5-7-7,5-8-8,5-9-9,5-10-11-12-14 y 16 mm, y los tipos a utilizar serán: ME 500 SD - ME 400 SD - ME 500 S - ME 400 S - ME 500 T - ME 400 T en mallas electrosoldadas, y AB 500 SD - AB 400 SD - AB 500 S - AB 500 T - AB 400 T en armaduras básicas electrosoldadas en celosía.

Los diámetros 4 y 4,5 m sólo pueden utilizarse en la armadura de reparto conforme al artículo 59.2.2 de la Instrucción EHE-08, así como en el caso de armaduras básicas electrosoldadas en celosías utilizadas para forjados unidireccionales de hormigón, en cuyo caso se podrán utilizar únicamente en los elementos transversales de conexión de la celosía .

- La ferralla armada, como resultado de aplicar a las armaduras elaboradas los procesos de armado, según el artículo 69 de la EHE-08.

- Accesorios, fundamentalmente separadores, específicamente diseñados, con una resistencia a presión nominal de 2 N/mm².

- Impermeabilización según tipo de impermeabilización requerido en el CTE DB HS 1, artículo 2.1:

Láminas flexibles para la impermeabilización de muros (ver Parte II, Relación de productos con marcado CE, 4.1).

Productos líquidos: polímeros acrílicos, caucho acrílico, resinas sintéticas o poliéster.

- Capa protectora: geotextil (ver Parte II, Relación de productos con marcado CE, 4.3), o mortero reforzado con una armadura.

Pintura impermeabilizante.

Productos para el sellado de juntas (ver Parte II, Relación de productos con marcado CE, 9).

- Drenaje, según tipo de impermeabilización requerido en el CTE DB HS 1, artículo 2.1:

Capa drenante: lámina drenante, grava, fábrica de bloques de arcilla porosos u otro material que produzca el mismo efecto.

Capa filtrante: geotextiles y productos relacionados (ver Parte II, Relación de productos con marcado CE, 4.3) u otro material que produzca el mismo efecto.

Áridos de relleno: identificación. Tipo y granulometría. Ensayos (según normas UNE): friabilidad de la arena. Resistencia al desgaste de la grava. Absorción de agua. Estabilidad de áridos.

El árido natural o de machaqueo utilizado como capa de material filtrante estará exento de arcillas, margas y de cualquier otro tipo de materiales extraños. Los acopios de las gravas se formarán y explotarán, de forma que se evite la segregación y compactación de las mismas. Se eliminarán de las gravas acopiadas, las zonas segregadas o contaminadas por polvo, por contacto con la superficie de apoyo, o por inclusión de materiales extraños. Antes de proceder a extender cada tipo de material se comprobará que es homogéneo y que su humedad es la adecuada para evitar su segregación durante su puesta en obra y para conseguir el grado de compactación exigido. Si la humedad no es la adecuada, se adoptarán las medidas necesarias para corregirla sin alterar la homogeneidad del material.

Pozo drenante.

Tubo drenante ranurado: identificación. Diámetros nominales y superficie total mínima de orificios por metro lineal.

Canaleta de recogida de agua (ver Parte II, Relación de productos con marcado CE, 14.5). Diámetros.

Cámara de bombeo con dos bombas de achique.

- Arquetas de hormigón.

Red de evacuación del agua de lluvia en las partes de la cubierta y del terreno que puedan afectar al muro.

Productos de sellado de juntas (ver Parte II, Relación de productos con marcado CE, 9) con banda de PVC o perfiles de caucho expansivo o de bentonita de sodio.

Juntas de estanquidad de tuberías (ver Parte II, Relación de productos con marcado CE, 14.8), de caucho vulcanizado, elastómeros termoplásticos, materiales celulares de caucho vulcanizado, elementos de estanquidad de poliuretano moldeado, etc.

Almacenamiento y manipulación (criterios de uso, gestión de residuos, conservación y mantenimiento)

El almacenamiento de los cementos, áridos, aditivos y armaduras se efectuará según las indicaciones del capítulo 13 de la Instrucción EHE-08.

Todos los materiales componentes del hormigón se almacenarán y transportarán evitando su entremezclado o segregación, protegiéndolos de la intemperie, la humedad y la posible contaminación o agresión del ambiente, evitando cualquier deterioro o alteración de sus características y garantizando el cumplimiento de lo prescrito en los artículos 26 a 30 (capítulo 6) de la Instrucción EHE-08.

En el caso de muros de hormigón armado, se dispondrá de áreas específicas para el almacenamiento de barras o rollos de armaduras recibidas y para las remesas de armaduras o ferralla fabricada, conservándolas, hasta el momento de su elaboración, armado o montaje, debidamente protegidas de la lluvia, humedad del suelo y/o ambientes agresivos, y debidamente clasificadas según sus tipos, clases y los lotes de que procedan, para garantizar la necesaria trazabilidad. Antes de su almacenamiento se comprobará que están limpias para su buena conservación y posterior adherencia.

El estado de la superficie de todos los aceros será siempre objeto de examen antes de su uso, con el fin de asegurarse de que no presentan alteraciones perjudiciales.

Los residuos generados durante la ejecución de la unidad de obra serán tratados conforme a la Parte III: Gestión de residuos de construcción o demolición en la obra.

Prescripción en cuanto a la ejecución por unidades de obra

Características técnicas de cada unidad de obra

Condiciones previas: soporte

Se comprobará el comportamiento del terreno sobre el que apoya el muro, realizándose controles de los estratos del terreno hasta una profundidad de vez y media la altura del muro.

El encofrado, que puede ser a una o dos caras, tendrá la rigidez y estabilidad necesarias para soportar las acciones de puesta en obra, sin experimentar movimientos o desplazamientos que puedan alterar la geometría del elemento por encima de las tolerancias admisibles:

Se dispondrá los elementos de encofrado de manera que se eviten daños en estructuras ya construidas.

Serán lo suficientemente estancos para impedir pérdidas apreciables de lechada o mortero y se consigan superficies cerradas del hormigón.

La superficie del encofrado estará limpia y el desencofrante presentará un aspecto continuo y fresco.

El fondo del encofrado estará limpio de restos de materiales, suciedad, etc.

Se cumplirán además todas las indicaciones del artículo 68 de la Instrucción EHE-08.

Compatibilidad entre los productos, elementos y sistemas constructivos

En el caso de muros de hormigón armado, se tomarán las precauciones necesarias en terrenos agresivos o con presencia de agua que pueda contener sustancias potencialmente agresivas en disolución, respecto a la durabilidad del hormigón y de las armaduras, de acuerdo con el artículo 37 de la Instrucción EHE-08.

Estas medidas incluyen la adecuada elección del tipo de cemento a emplear (según la Instrucción RC-08 y el anejo 4 de la Instrucción EHE-08), de la dosificación y permeabilidad del hormigón, del espesor de recubrimiento de las armaduras, etc.

Las incompatibilidades en cuanto a los componentes del hormigón, cementos, agua, áridos y aditivos son las especificadas en el capítulo 6 de la Instrucción EHE-08.

No se empleará aluminio en moldes que vayan a estar en contacto con el hormigón, salvo que una entidad de control elabore un certificado de que los paneles empleados han sido sometidos a un tratamiento que evita la reacción con los álcalis del cemento, y se facilite a la dirección facultativa.

En los hormigones armados o pretensados no podrán utilizarse como aditivos el cloruro cálcico ni en general productos en cuya composición intervengan cloruros, sulfuros, sulfitos u otros componentes químicos que puedan ocasionar o favorecer la corrosión de las armaduras.

Para prevenir el fenómeno electroquímico de la corrosión galvánica entre metales con diferente potencial, se adoptarán las siguientes medidas:

- Evitar el contacto entre dos metales de distinta actividad. En caso de no poder evitar el contacto, se deberá seleccionar metales próximos en la serie galvánica.

- Aislar eléctricamente los metales con diferente potencial.

- Evitar el acceso de agua y oxígeno a la zona de unión de los dos metales.

Proceso de ejecución

□Ejecución

- En caso de bataches:

Éstos comenzarán por la parte superior cuando se realicen a mano y por la inferior cuando se realicen a máquina. Se acotará, en caso de realizarse a máquina, la zona de acción de cada máquina.

Podrán vaciarse los bataches sin realizar previamente la estructura de contención hasta una profundidad máxima $h+D/2$, siendo h la profundidad del plano de cimentación próximo y D , la distancia horizontal desde el borde de coronación a la cimentación o vial más próximo. Cuando la anchura del batache sea igual o mayor de 3 m, se entibará.

Una vez replanteados en el frente del talud, los bataches se iniciarán por uno de los extremos, en excavación alternada.

No se acumulará el terreno de excavación, ni otros materiales, junto al borde del batache, debiendo separarse del mismo una distancia no menor de dos veces su profundidad.

En el fondo de la excavación se dispondrá de una capa de hormigón de limpieza de 10 cm de espesor.

- Ejecución de la ferralla:

Se dispondrá la ferralla de la zapata del muro, apoyada sobre separadores, dejando las armaduras necesarias en espera; a continuación, la del fuste del muro y posteriormente el encofrado, marcando en el mismo la altura del hormigón; finalmente, la de zunchos y vigas de coronación y las armaduras de espera para los elementos estructurales que acometan en el muro.

- Recubrimientos de las armaduras:

Se cumplirán los recubrimientos mínimos indicados en el apartado 37.2.4 de la Instrucción EHE-08.

Se dispondrán los calzos y separadores que garanticen los recubrimientos, según las indicaciones de los apartados 37.2.5 y 69.8.2 de la Instrucción EHE-08.

- Hormigonado:

Se hormigonará la zapata del muro a excavación llena, no admitiéndose encofrados perdidos, salvo en aquellos casos en los que las paredes no presenten una consistencia suficiente, dejando su talud natural, encofrándolos provisionalmente, y rellenando y compactando el exceso de excavación, una vez quitado el encofrado.

Se realizará el vertido de hormigón desde una altura no superior a 1 m, vertiéndose y compactándose por tongadas de no más de 50 cm de espesor, ni mayores que la longitud del vibrador, de forma que se evite la disgregación del hormigón y los desplazamientos de las armaduras.

En general, se realizará el hormigonado del muro, o el tramo del muro entre juntas verticales, en una jornada. De producirse juntas de hormigonado se dejarán adarajas, picando su superficie hasta dejar los áridos al descubierto, que se limpiarán y humedecerán, antes de proceder nuevamente al hormigonado.

- Juntas:

En los muros se dispondrán los siguientes tipos de juntas:

- Juntas de hormigonado entre cimientado y alzado: la superficie de hormigón se dejará en estado natural, sin cepillar. Antes de verter la primera tongada de hormigón del alzado, se limpiará y humedecerá la superficie de contacto y, una vez seca, se verterá el hormigón del alzado realizando una compactación energética del mismo.

- Juntas de retracción: son juntas verticales que se realizarán en los muros de contención para disminuir los movimientos reológicos y de origen térmico del hormigón mientras no se construyan los forjados. Estas juntas estarán distanciadas de 8 a 12 m, y se ejecutarán disponiendo materiales selladores adecuados que se embeberán en el hormigón y se fijarán con alambres a las armaduras.

- Juntas de dilatación: son juntas verticales que cortan tanto al alzado como al cimientado y se prolongan en su caso en el resto del edificio. La separación, salvo justificación, no será superior a 30 m, recomendándose que no sea superior a 3 veces la altura del muro. Se dispondrán además cuando exista un cambio de la altura del muro, de la profundidad del cimientado o de la dirección en planta del muro. La abertura de la junta será de 2 a 4 cm de espesor, según las variaciones de temperatura previsible, pudiendo contener perfiles de estanquidad, sujetos al encofrado antes de hormigonar, separadores y material sellador, antes de disponer el relleno del trasdós.

- Curado.

- Desencofrado.

- Impermeabilización:

La impermeabilización se ejecutará sobre la superficie del muro limpia y seca.

El tipo de impermeabilización a aplicar viene definido en el CTE DB HS 1, apartado 2.1, según el grado de impermeabilidad requerido y la solución constructiva de muro, y las condiciones de ejecución en el CTE DB HS 1, apartado 5.1.1.

- Drenaje:

El tipo de drenaje a aplicar viene definido en el CTE DB HS 1 apartado 2.1, junto con el tipo de impermeabilización y ventilación, según el grado de impermeabilidad requerido y la solución constructiva de muro y las condiciones de ejecución en el CTE DB HS 1 apartado 5.1.1.

- Terraplenado:

En el terraplenado se excavará previamente el terreno natural, hasta una profundidad no menor que la capa vegetal, y como mínimo de 15 cm, para preparar la base del terraplenado. A continuación, para conseguir la debida trabazón entre el relleno y el terreno, se escarificará éste. Si el terraplén hubiera de construirse sobre terreno inestable, turba o arcillas blandas, se asegurará la eliminación de este material o su consolidación. Sobre la base preparada del terraplén, regada uniformemente y compactada, se extenderán tongadas sucesivas, de anchura y espesor uniforme, paralelas a la explanación y con un pequeño desnivel, de forma que saquen aguas afuera. Los

materiales de cada tongada serán de características uniformes. Los terraplenes sobre zonas de escasa capacidad portante se iniciarán vertiendo las primeras capas con el espesor mínimo para soportar las cargas que produzcan los equipos de movimiento y compactación de tierras. Salvo prescripción contraria, los equipos de transporte y extensión operarán sobre todo el ancho de cada capa.

Una vez extendida la tongada se procederá a su humectación, si es necesario, de forma que el humedecimiento sea uniforme. En los casos especiales en que la humedad natural del material sea excesiva, para conseguir la compactación prevista, se tomarán las medidas adecuadas para su desecación.

Conseguida la humectación más conveniente (según ensayos previos), se procederá a la compactación. Los bordes con estructuras de contención se compactarán con compactador de arrastre manual; los bordes ataluzados se redondearán todas las aristas en una longitud no menor que 1/4 de la altura de cada franja ataluzada. En la coronación del terraplén, en los últimos 50 cm, se extenderán y compactarán las tierras de igual forma, hasta alcanzar una densidad seca del 100%. La última tongada se realizará con material seleccionado. Cuando se utilicen rodillos vibrantes para compactar, deberán darse al final unas pasadas sin aplicar vibración, para corregir las perturbaciones superficiales que hubiese podido causar la vibración, y sellar la superficie.

El relleno del trasdós de los muros, se realizará cuando éstos tengan la resistencia necesaria. Según el CTE DB SE C, apartado 7.3.3, el relleno que se coloque adyacente a estructuras debe disponerse en tongadas de espesor limitado y compactarse con medios de energía pequeña para evitar daño a estas construcciones. Sobre las capas en ejecución deberá prohibirse la acción de todo tipo de tráfico hasta que se haya completado su compactación. Si ello no fuera factible, el tráfico que necesariamente tenga que pasar sobre ellas se distribuirá de forma que no se concentren huellas de rodadas en la superficie.

- Rellenos:

Según el CTE DB SE C, apartado 4.5.3, antes de proceder al relleno, se ejecutará una buena limpieza del fondo y, si es necesario, se apisonará o compactará debidamente. Previamente a la colocación de rellenos bajo el agua debe dragarse cualquier suelo blando existente. Según el CTE DB SE C, apartado 7.3.3, los procedimientos de colocación y compactación del relleno deben asegurar su estabilidad en todo momento, evitando además cualquier perturbación del subsuelo natural.

En general, se verterán las tierras en el orden inverso al de su extracción cuando el relleno se realice con tierras propias. Se rellenará por tongadas apisonadas de 20 cm, exentas las tierras de áridos o terrones mayores de 8 cm. Si las tierras de relleno son arenosas, se compactará con bandeja vibratoria. El relleno en el trasdós del muro se realizará cuando éste tenga la resistencia necesaria y no antes de 21 días si es de hormigón. Según el CTE DB SE C, apartado 7.3.3, el relleno que se coloque adyacente a estructuras debe disponerse en tongadas de espesor limitado y compactarse con medios de energía pequeña para evitar daño a estas construcciones.

Tolerancias admisibles

Se comprobará que las dimensiones de los elementos ejecutados presentan unas desviaciones admisibles para el funcionamiento adecuado de la construcción. Se estará a lo dispuesto en el proyecto de ejecución o, en su defecto a lo establecido en el Anejo 11 de la Instrucción EHE-08.

Condiciones de terminación

La realización de un correcto curado del hormigón es de gran importancia, dada la gran superficie que presenta el alzado. Se realizará manteniendo húmedas las superficies del muro mediante riego directo que no produzca deslavado o a través de un material que retenga la humedad, según el artículo 71.6 de la Instrucción EHE-08.

Control de ejecución, ensayos y pruebas

Control de ejecución

Según el capítulo 17 de la Instrucción EHE-08.

Puntos de observación:

- Excavación del terreno:

Comparar los terrenos atravesados con lo previsto en el proyecto y en el estudio geotécnico.

Identificación del terreno del fondo de la excavación. Compacidad.

Comprobación de la cota del fondo.

Excavación colindante a medianerías. Precauciones.

Nivel freático en relación con lo previsto.

Defectos evidentes, cavernas, galerías, colectores, etc.

Agresividad del terreno y/o del agua freática.

- Bataches:

Replanteo: cotas entre ejes. Dimensiones en planta.

No aceptación: las zonas macizas entre bataches serán de ancho menor de 0,9NE m y/o el batache mayor de 1,10E m (dimensiones A, B, E, H, N, definidas en NTE-ADV). Las irregularidades localizadas, previa a su aceptación, se corregirán de acuerdo con las instrucciones de la dirección facultativa.

- Muros:

- Replanteo:

Comprobación de cotas entre ejes de zapatas y fustes de muros y zanjas.

Comprobación de las dimensiones en planta de las zapatas del muro y zanjas.

- Excavación del terreno: según se describe más abajo para excavación general, y consideraciones anteriores en caso de plantearse

una excavación adicional por bataches.
 Comparar terrenos atravesados con lo previsto en proyecto y estudio geotécnico.
 Identificación del terreno de fondo en la excavación. Compacidad.
 Comprobación de la cota del fondo.
 Excavación colindante a medianerías. Precauciones.
 Nivel freático en relación con lo previsto.
 Defectos evidentes, cavernas, galerías, colectores, etc.
 Agresividad del terreno y/o del agua freática.
 Pozos. Entibación en su caso.
 - Operaciones previas a la ejecución:
 Eliminación del agua de la excavación (en su caso).
 Rasanteo del fondo de la excavación.
 Colocación de encofrados laterales, en su caso.
 Drenajes permanentes bajo el edificio, en su caso.
 Hormigón de limpieza. Nivelación.
 No interferencia entre conducciones de saneamiento y otras. Pasatubos.
 - Ejecución del muro.
 Armaduras. Vertido del hormigón. Curado.
 - Impermeabilización del trasdós del muro. Según artículo 5.1.1 del DB-HS 1.
 Tratamiento de la superficie exterior del muro y lateral del cimiento.
 Planeidad del muro. Comprobar con regla de 2 m.
 Colocación de membrana adherida (según tipo).
 Continuidad de la membrana. Solapos. Sellado.
 Prolongación de la membrana por la parte superior del muro, 25 cm mínimo.
 Prolongación de la membrana por el lateral del cimiento.
 Protección de la membrana de la agresión física y química en su caso.
 Relleno del trasdós del muro. Compactación.
 - Drenaje del muro.
 Barrera antihumedad (en su caso).
 Verificar situación.
 Preparación y acabado del soporte. Limpieza.
 Colocación (según tipo de membrana). Continuidad de la membrana. Solapos.
 - Juntas estructurales.
 - Refuerzos.
 - Protección provisional hasta la continuación del muro.
 - Comprobación final.

En el caso de que la Propiedad hubiera establecido exigencias relativas a la contribución de la estructura a la sostenibilidad, de conformidad con el Anejo nº 13 de la Instrucción EHE-08, la Dirección Facultativa deberá comprobar durante la fase de ejecución que, con los medios y procedimientos reales empleados en la misma, se satisface el mismo nivel (A, B, C, D ó E) que el definido en el proyecto para el índice ICES.

Conservación y mantenimiento

No se colocarán cargas, ni circularán vehículos en las proximidades del trasdós del muro.

Se evitará en la explanada inferior y junto al muro abrir zanjas paralelas al mismo.

No se adosará al fuste del muro elementos estructurales y acopios, que puedan variar la forma de trabajo del mismo.

Se evitará en la proximidad del muro la instalación de conducciones de agua a presión y las aguas superficiales se llevarán, realizando superficies estancas, a la red de alcantarillado o drenajes de viales, con el fin de mantener la capacidad de drenaje del trasdós del muro para emergencias.

Cuando se observe alguna anomalía, se consultará a la dirección facultativa, que dictaminará su importancia y en su caso la solución a adoptar.

Se reparará cualquier fuga observada en las canalizaciones de suministro o evacuación de agua.

2.2.2 Muros pantalla

Descripción

Descripción

Pantallas: estructuras continuas de contención y cimentación de hormigón armado, construidas mediante la excavación en el terreno de zanjas perimetrales profundas, ejecutadas sin necesidad de entibación, utilizando generalmente lodos tixotrópicos, en las que

posteriormente se colocan las armaduras y se vierte el hormigón, o bien se alojan paneles prefabricados de hormigón. No se incluye la excavación ni la ejecución de apoyos provisionales y definitivos, tales como apuntalamientos, anclajes, etc.

Drenaje: sistema de captación y conducción de aguas del subsuelo para que la excavación se ejecute en seco.

Crterios de medición y valoración de unidades

- Metro cuadrado de pantalla continua, especificando la resistencia del hormigón, el espesor de la pantalla en cm y el tipo de suelo.
- Metro lineal de muretes-guía para muro pantalla, especificando espesor, altura y distancia entre muretes en cm, así como el tipo de hormigón.
- Metro cuadrado de excavación y hormigonado de pantalla, especificando el espesor en cm.

Prescripciones sobre los productos

Características y recepción de los productos que se incorporan a las unidades de obra

La recepción de los productos, equipos y sistemas se realizará conforme se desarrolla en la Parte II, Condiciones de recepción de productos. Este control comprende el control de la documentación de los suministros (incluida la correspondiente al marcado CE, cuando sea pertinente), el control mediante distintivos de calidad o evaluaciones técnicas de idoneidad y el control mediante ensayos. Las características serán las especificadas en la norma UNE EN 1538:2000 para lodos, hormigón y acero y lo dispuesto en la subsección Hormigón armado del presente Pliego.

Muretes guía, de ancho igual o mayor que 25 cm, según planos.

Hormigón para armar (HA), de resistencia y dosificación especificados en proyecto.

Barras corrugadas de acero, de características físicas y mecánicas indicadas en proyecto.

Mallas electrosoldadas de acero, de características físicas y mecánicas indicadas en proyecto.

Paneles prefabricados.

Lodos tixotrópicos.

Almacenamiento y manipulación (criterios de uso, gestión de residuos, conservación y mantenimiento)

El almacenamiento de los cementos, áridos, aditivos y armaduras se efectuará según las indicaciones del capítulo 13 de la Instrucción EHE-08.

Todos los materiales componentes del hormigón se almacenarán y transportarán evitando su entremezclado o segregación, protegiéndolos de la intemperie, la humedad y la posible contaminación o agresión del ambiente, evitando cualquier deterioro o alteración de sus características y garantizando el cumplimiento de lo prescrito en los artículos 26 a 30 (capítulo 6) de la Instrucción EHE-08.

Se dispondrá de áreas específicas para el almacenamiento de barras o rollos de armaduras recibidas y para las remesas de armaduras o ferralla fabricada, conservándolas, hasta el momento de su elaboración, armado o montaje, debidamente protegidas de la lluvia, humedad del suelo y/o ambientes agresivos, y debidamente clasificadas según sus tipos, clases y los lotes de que procedan, para garantizar la necesaria trazabilidad. Antes de su almacenamiento se comprobará que están limpias para su buena conservación y posterior adherencia.

El estado de la superficie de todos los aceros será siempre objeto de examen antes de su uso, con el fin de asegurarse de que no presentan alteraciones perjudiciales.

Los residuos generados durante la ejecución de la unidad de obra serán tratados conforme a la Parte III: Gestión de residuos de construcción o demolición en la obra.

Prescripción en cuanto a la ejecución por unidades de obra

Características técnicas de cada unidad de obra

Condiciones previas: soporte

De acuerdo con el estudio geotécnico, se comprobará el comportamiento del terreno afectado por la obra dentro y fuera del solar hasta una profundidad de dos veces la del vaciado y la situación más alta que pueda alcanzar el nivel freático una vez construida la obra.

Compatibilidad entre los productos, elementos y sistemas constructivos

Cuando las aguas y el terreno en contacto con la pantalla sean agresivos, se tomarán las precauciones necesarias respecto a la durabilidad del hormigón y de las armaduras, de acuerdo con el artículo 37 (capítulo 7) de la Instrucción EHE-08.

Estas medidas incluyen la adecuada elección del tipo de cemento a emplear (según la Instrucción RC-08 y el anejo 4 de la Instrucción EHE-08), de la dosificación y permeabilidad del hormigón, del espesor de recubrimiento de las armaduras, etc.

Las incompatibilidades en cuanto a los componentes del hormigón, cementos, agua, áridos y aditivos son las especificadas en el capítulo 6 de la Instrucción EHE-08.

En la soldadura de aceros especiales se utilizarán los electrodos adecuados, así como el voltaje y condiciones especiales de soldadura al arco, de forma que no resulten afectadas las propiedades del acero.

No se empleará aluminio en moldes que vayan a estar en contacto con el hormigón, salvo que una entidad de control elabore un

certificado de que los paneles empleados han sido sometidos a un tratamiento que evita la reacción con los álcalis del cemento, y se facilite a la dirección facultativa.

En los hormigones armados o pretensados no podrán utilizarse como aditivos el cloruro cálcico ni en general productos en cuya composición intervengan cloruros, sulfuros, sulfitos u otros componentes químicos que puedan ocasionar o favorecer la corrosión de las armaduras.

Para prevenir el fenómeno electroquímico de la corrosión galvánica entre metales con diferente potencial, se adoptarán las siguientes medidas:

- Evitar el contacto entre dos metales de distinta actividad. En caso de no poder evitar el contacto, se deberá seleccionar metales próximos en la serie galvánica.
- Aislar eléctricamente los metales con diferente potencial.
- Evitar el acceso de agua y oxígeno a la zona de unión de los dos metales.

Proceso de ejecución

□Ejecución

Para la ejecución de pantallas continuas se consideran aceptables las especificaciones constructivas recogidas en la norma UNE-EN 1538:2000. El proceso incluye las siguientes operaciones:

- Preparación:

Plataforma de trabajo:

Será como mínimo de 12 m de anchura y por el interior del solar, situada al menos a 1,50 m por encima del nivel freático y a 1 m por encima de la base de la cimentación colindante. En zona de viales puede estar como máximo a 2 m por debajo del nivel del terreno exterior al solar. El plano superior de la plataforma se hará coincidir con el origen de la pantalla, cuando la cota del terreno natural no permita cumplir dichas exigencias, se realizará un terraplén compactado hasta conseguirlo según las siguientes indicaciones.

En el terraplenado se excavará previamente el terreno natural, hasta una profundidad no menor que la capa vegetal, y como mínimo de 15 cm, para preparar la base del terraplenado. A continuación, para conseguir la debida trabazón entre el relleno y el terreno, se escarificará éste. Si el terraplén hubiera de construirse sobre terreno inestable, turba o arcillas blandas, se asegurará la eliminación de este material o su consolidación. Sobre la base preparada del terraplén, regada uniformemente y compactada, se extenderán tongadas sucesivas, de anchura y espesor uniforme, paralelas a la explanación y con un pequeño desnivel, de forma que saquen aguas afuera. Los materiales de cada tongada serán de características uniformes. Los terraplenes sobre zonas de escasa capacidad portante se iniciarán vertiendo las primeras capas con el espesor mínimo para soportar las cargas que produzcan los equipos de movimiento y compactación de tierras. Salvo prescripción contraria, los equipos de transporte y extensión operarán sobre todo el ancho de cada capa.

Una vez extendida la tongada se procederá a su humectación, si es necesario, de forma que el humedecimiento sea uniforme. En los casos especiales en que la humedad natural del material sea excesiva, para conseguir la compactación prevista, se tomarán las medidas adecuadas para su desecación.

Conseguida la humectación más conveniente (según ensayos previos), se procederá a la compactación. Los bordes con estructuras de contención se compactarán con compactador de arrastre manual; los bordes ataluzados se redondearán todas las aristas en una longitud no menor que 1/4 de la altura de cada franja ataluzada. En la coronación del terraplén, en los últimos 50 cm, se extenderán y compactarán las tierras de igual forma, hasta alcanzar una densidad seca del 100%. La última tongada se realizará con material seleccionado. Cuando se utilicen rodillos vibrantes para compactar, deberán darse al final unas pasadas sin aplicar vibración, para corregir las perturbaciones superficiales que hubiese podido causar la vibración, y sellar la superficie.

El relleno del trasdós de los muros, se realizará cuando éstos tengan la resistencia necesaria. Según el CTE DB SE C, apartado 7.3.3, el relleno que se coloque adyacente a estructuras debe disponerse en tongadas de espesor limitado y compactarse con medios de energía pequeña para evitar daño a estas construcciones. Sobre las capas en ejecución deberá prohibirse la acción de todo tipo de tráfico hasta que se haya completado su compactación. Si ello no fuera factible, el tráfico que necesariamente tenga que pasar sobre ellas se distribuirá de forma que no se concentren huellas de rodadas en la superficie.

En cualquier caso, la plataforma será horizontal y estará libre de obstáculos, suficientemente compactada y drenada para permitir el correcto funcionamiento de la maquinaria.

Apuntalamientos y recalces:

Se efectuarán apuntalamientos cuando las edificaciones medianeras, debido a su estado, puedan verse afectadas por la perforación de la pantalla.

Se efectuarán recalces cuando sea imposible cumplir con las exigencias en cuanto a cota de la plataforma de trabajo, o cuando el comportamiento de la cimentación contigua lo exija.

Conducciones aéreas:

Todas las conducciones aéreas que afecten a la zona de trabajo deberán ser desviadas antes de proceder a los trabajos de perforación.

Elementos enterrados:

Antes de proceder a la perforación para la ejecución de la pantalla, deberán ser eliminados o modificados todos los elementos enterrados (tales como canalizaciones, raíces, restos de cimentaciones, etc.) que afecten el área de trabajo, no sólo los que interfieran directamente, sino también aquellos que por su proximidad puedan afectar a la estabilidad del terreno durante el proceso de ejecución de la pantalla.

- Replanteo:

Sobre la plataforma de trabajo deberá situarse el eje de la pantalla, mediante aparatos topográficos. A partir de los puntos fijos de replanteo, se determinarán las cotas absolutas y relativas de la plataforma de trabajo para, a partir de ellas, establecer las de ejecución.

Se elegirá la dosificación del hormigón para que su puesta en obra no resulte defectuosa, debiendo tener por ello una elevada plasticidad. Para evitar sobreanchos considerables en terrenos heterogéneos o con pozos mal rellenos, se recurrirá a inyecciones precisas del terreno.

En el caso de utilización de anclajes, se requiere permiso de la propiedad colindante y la no existencia de elementos o servicios con los que puedan existir interferencias.

La ejecución de la pantalla se efectuará por paneles independientes en el plan previsto en la documentación técnica, quedando trabados entre sí a través de juntas de hormigonado verticales formando una estructura continua.

El contratista deberá tener en todo momento el control total de todas las operaciones de excavación, hormigonado, manipulación, izado y colocación en su caso, de los paneles prefabricados en las zanjas.

- Replanteo de la pantalla:

El contratista lo llevará a cabo de acuerdo con el esquema aprobado por la dirección facultativa.

El contratista adoptará un sistema lógico y sencillo de designación de los paneles, que permita identificarlos en los esquemas y planos y en obra. La identificación en la obra será mediante marcas o señales inconfundibles y permanentes de forma que se correspondan con su respectiva pantalla.

- Ejecución de los muretes guía:

A partir del eje de replanteo, se fijarán los límites de la pantalla y se construirán, en primer lugar, unos muretes con separador igual al espesor de la pantalla más 5 cm. Estos muretes, que no sólo servirán de guía a la maquinaria de excavación, sino que también colaboran a la estabilidad del terreno, tendrán una anchura mínima de 25 cm y una altura de 70 a 150 cm, dependiendo de las condiciones del suelo, e irán convenientemente armados. Sobre los muretes guía se acotará la longitud de cada panel y se fijarán las cotas del fondo de la excavación y de las rasantes del hormigón y de las armaduras.

- Preparación del lodo tixotrópico:

En la fabricación de los lodos tixotrópicos, la mezcla del material o materiales secos con agua se realizará empleando medios enérgicos adecuados para la completa dispersión de los mismos y la obtención de un producto uniforme. Asimismo, el lodo deberá ser almacenado 24 horas antes de su empleo por lo menos, para su completa hidratación, salvo que el empleo de dispersantes permita reducir dicho plazo.

Para garantizar la seguridad y la calidad del trabajo frente a posibles pérdidas de lodo debido a filtraciones o fugas en el terreno, se deberá disponer en todo momento de un volumen adicional de lodo, en condiciones de utilización, igual al volumen total de las zanjas perforadas y no hormigonadas. Existirá asimismo en obra una cantidad de material y un suministro de agua suficiente para fabricar inmediatamente un volumen análogo de lodo.

- Excavación de la zanja y limpieza de la excavación:

La excavación correspondiente a cada panel se realizará con todos los medios mecánicos previstos en el estudio de ejecución y el programa de trabajos aprobados por la dirección facultativa.

Cuando las excavaciones se realicen por debajo del nivel freático se podrán seguir las indicaciones de la norma NTE-CCP, que determina, en función del tipo de suelo y de la profundidad de la excavación, las soluciones a adoptar para que no se produzcan sifonamientos, rotura del fondo de la excavación ni filtraciones.

Si las condiciones del terreno lo requiriesen, el material extraído de la perforación se irá reemplazando por lodos tixotrópicos que, durante todo el proceso, deberán permanecer por encima del nivel inferior de los muretes guía.

La profundidad de la excavación, en el caso de pantallas de hormigón moldeado "in situ", superará, al menos, en 20 cm a la que tenga la armadura del panel a hormigonar, con objeto de evitar que las armaduras se apoyen sobre el terreno en las esquinas del panel, donde la limpieza de detritus es más difícil.

Previamente a la colocación de encofrados laterales y armaduras, o a la colocación, en su caso, del panel prefabricado de hormigón, se efectuará una limpieza del fondo de la zanja, extrayendo los elementos sueltos que se pudieran haber desprendido de las paredes de la excavación, así como los detritus sedimentarios. También se regenerará el lodo de extracción si no cumpliera con las condiciones exigibles.

Desde el comienzo de la excavación de la zanja hasta el final del período de endurecimiento del hormigón, o hasta que se hubiera terminado la colocación del panel prefabricado, no se permitirá apilar en las proximidades de la pantalla ningún material cuyo peso pudiera poner en peligro la estabilidad del terreno.

- Colocación del encofrado de juntas entre paneles:

Antes de proceder al hormigonado, se colocarán en la zanja los elementos que vayan a moldear las juntas laterales de unión entre dos paneles consecutivos, cuya misión es la de asegurar la continuidad geométrica de la excavación y de la pantalla de hormigón armado, así como seguir de guía al útil empleado en la excavación de la zanja. Los elementos se colocarán en posición vertical y adecuadamente fijados o empotrados en el fondo; su anchura será igual al espesor de la pantalla.

Existen diversos sistemas para la formación de juntas, se elegirán aquellos que reduzcan la acumulación de hormigón contaminado en su entorno.

- Colocación de armaduras:

Las armaduras se construirán en taller formando un conjunto solidario, llamado jaula, de la misma longitud, en horizontal, que la del panel.

Si la zanja fuese muy profunda, se podrán descomponer las armaduras verticalmente en dos o más tramos, los cuales se soldarán en obra para formar un conjunto continuo. Dicho conjunto deberá tener las dimensiones y disposiciones indicadas en proyecto, con independencia de la profundidad real alcanzada en la perforación de la zanja.

Las jaulas deberán llevar rigidizadores y estar soldadas en los puntos precisos para evitar su deformación durante el transporte, izado y colocación en la zanja. En la soldadura de aceros especiales se utilizarán los electrodos adecuados, así como el voltaje y condiciones especiales de soldadura al arco, de forma que no resulten afectadas las propiedades del acero. Los ganchos de suspensión de las jaulas serán de acero ordinario.

La separación mínima entre barras verticales y horizontales será de 10 cm y el recubrimiento de 7 cm. Las formas cerradas o nudos de armaduras deberán evitarse en lo posible, de manera que no impidan la buena circulación del hormigón y pueda garantizarse el correcto recubrimiento de las barras.

Para garantizar el centrado de las jaulas en zanja y conseguir el recubrimiento de las barras, deberán disponerse separadores o calas de mortero en ambas caras de las jaulas, a razón de un separador cada 2 m² de la pantalla, por lo menos.

Deberán preverse armaduras de espera para el enlace con la viga de atado.

Las jaulas de armaduras se colocarán en el panel introduciendo y soldando sucesivamente sus diversos tramos y dejándolas bien centradas, mediante los separadores mencionados anteriormente. La jaula deberá quedar suspendida de forma estable de los muretes guía a una distancia mínima de 20 cm del fondo de la excavación. Durante el izado y colocación de las jaulas, deberá disponerse de una sujeción de seguridad, en previsión de la rotura de los ganchos de elevación.

- Hormigonado de paneles:

El hormigonado se efectuará siempre mediante tubería de diámetro mínimo 15 cm y 6 veces la dimensión máxima de los áridos; estará centrada en el panel y se introducirá a través del lodo hasta el fondo de la excavación. Llevará en cabeza una tolva para la recepción del hormigón.

El hormigonado se hará de forma continua. Si durante el proceso fuera necesario levantar la tubería de hormigonado, ésta se mantendrá dentro de la masa de hormigón 3 m para hormigonado bajo lodo.

Cuando la longitud del panel sea superior a 6 m, se utilizarán dos tuberías de hormigonado, vertiendo el hormigón simultáneamente.

Los lodos se irán evacuando a medida que progresa el hormigonado. Conviene que la velocidad media de subida del hormigón sobre toda la altura del panel no sea inferior a 3 m/h.

La cota final de hormigonado rebasará a la teórica al menos en 30 cm. Este exceso de hormigón, en su mayor parte contaminado por el lodo, será demolido antes de construir la viga de atado de los paneles. Si la cota teórica coincide con la coronación de los muretes, se deberá hacer rebosar el hormigón hasta comprobar que no está contaminado.

- Extracción de encofrados de juntas, en caso necesario:

Después de terminado el hormigonado del panel, se procederá a la extracción de los elementos de encofrados de las juntas entre paneles. Esta operación se realizará cuando el hormigón haya adquirido la suficiente resistencia para que se mantenga vertical la pared encofrada. La extracción de los encofrados se ejecutará con el debido cuidado para no dañar el hormigón del panel, sin golpes, vibraciones ni otros sistemas dinámicos que puedan resultar perjudiciales.

- Colocación de los paneles prefabricados, en su caso:

Terminada la excavación de la zanja, y antes de colocar el panel prefabricado, se introducirá, a través de la tubería de hormigonado, en el fondo de la excavación y hasta una altura adecuada, una mezcla de bentonita-cemento y hormigón; esta altura no será, en general, inferior a 2 m. A continuación se bajará el panel, que quedará así empotrado en su parte inferior.

Una vez introducido y asentado el panel en la zanja, deberá nivelarse convenientemente; para ello se podrán utilizar apoyos extensibles de tornillo o gatos mecánicos que descansen en los muretes guía u otro dispositivo similar para este fin.

Si se utilizase hormigón para el empotramiento, la excavación de las zanjas contiguas se deberá realizar antes de que éste endurezca totalmente.

- Viga de atado:

El exceso de hormigonado que rebasará la cota teórica al menos en 30 cm, en su mayor parte contaminado, será demolido antes de construir la viga de atado de los paneles.

- Vaciado y disposición de apoyos:

Si la excavación se hace en un terreno saturado y por debajo del nivel freático, se establecerá una corriente de filtración de agua a través del terreno que aflorará en el fondo de la excavación o irá a parar a los elementos de drenaje y agotamiento que se dispongan para dejar en seco la excavación.

Tolerancias admisibles

Se comprobará que las dimensiones de los elementos ejecutados presentan unas desviaciones admisibles para el funcionamiento adecuado de la construcción. Se estará a lo dispuesto en el proyecto de ejecución o, en su defecto a lo establecido en el Anejo 11 de la Instrucción EHE-08.

Condiciones de terminación

La calidad de la superficie depende de la calidad del terreno que le sirve de encofrado, por lo que no se exigirá una tolerancia inferior a la mayor dimensión de los elementos que se encuentran en el terreno. Según éste se podrán obtener superficies más o menos lisas. Se retirarán los de equipos y limpiarán los tajos.

Control de ejecución, ensayos y pruebas

Control de ejecución

Como mínimo, se efectuarán los controles descritos a continuación, pudiendo complementarse el control según las indicaciones de la

UNE-EN 1538:2000, Tabla 3 para los muros pantalla en hormigón y Tabla 4 para pantallas prefabricadas en hormigón.

Puntos de observación:

- Muretes guía:

Unidad y frecuencia de inspección: una por cada tramo de muretes.

Dimensiones de excavación.

Separación de los muretes.

Disposición, número y diámetro de las armaduras.

- Perforación:

Posición de la maquinaria.

Unidad y frecuencia de inspección: una por panel.

Anchura útil de la excavación.

Longitud de los paneles.

Profundidad de la zanja excavada.

Desviaciones de la vertical.

Perfil del terreno

Características del lodo tixotrópico. Viscosidad Marsh, densidad. Resistencia al cizallamiento

Nivel del lodo.

- Colocación de armaduras y hormigonado:

Unidad y frecuencia de inspección: una por panel.

Contenido de arena del lodo, antes del hormigonado.

Limpieza del fondo.

Alineación de los elementos de encofrado de juntas. Verticalidad, posición y profundidad.

Comprobación de que la jaula de armaduras no tiene deformaciones durante su izado e introducción en la zanja.

Dimensiones de los separadores.

Colocación de la jaula. Suspendida sin tocar fondo.

Hormigonado. Posición de la tubería de hormigonado. Duración. Nivel de hormigonado.

- Colocación de paneles prefabricados, en su caso, dentro de las zanjas:

Unidad y frecuencia de inspección: una por panel.

Limpieza del fondo.

Colocación correcta de los paneles, alineados y encajados en las juntas correspondientes.

Relleno adecuado del intradós de los paneles (lodos, mortero, hormigón o lo que esté establecido).

- Viga de atado:

Unidad y frecuencia de inspección: una por viga.

Tipo de acero, disposición y diámetro de las armaduras.

Longitudes de anclaje, empalmes y solapo.

Separación entre cercos y recubrimiento de la armadura longitudinal.

En el caso de que la Propiedad hubiera establecido exigencias relativas a la contribución de la estructura a la sostenibilidad, de conformidad con el Anejo nº 13 de la Instrucción EHE-08, la Dirección Facultativa deberá comprobar durante la fase de ejecución que, con los medios y procedimientos reales empleados en la misma, se satisface el mismo nivel (A, B, C, D ó E) que el definido en el proyecto para el índice ICES.

Conservación y mantenimiento

No se utilizará la pantalla para un uso distinto de aquel para el que ha sido diseñada. Cualquier modificación en la misma, en sus apoyos o en su entorno que puedan afectar a las condiciones de trabajo, debe ser justificada y comprobada mediante los cálculos oportunos realizados por un técnico competente.

2.4 Cimentaciones directas

2.4.1 Losas de cimentación

Descripción

Descripción

Cimentaciones directas realizadas mediante losas horizontales de hormigón armado, cuyas dimensiones en planta son muy grandes comparadas con su espesor, bajo soportes y muros pertenecientes a estructuras de edificación.

Pueden ser: continuas y uniformes, con refuerzos bajo pilares, con pedestales, con sección en cajón, nervada o aligerada.

Criterios de medición y valoración de unidades

Metro cúbico de hormigón en masa o para armar.

Medido el volumen a excavación teórica llena, hormigón de resistencia o dosificación especificados, puesto en obra según la Instrucción EHE-08.

- Kilogramo de acero montado para losas.

Acero del tipo y diámetro especificados, montado en losas, incluyendo cortes, ferrallado y despuntes, y puesta en obra según la Instrucción EHE-08.

- Metro cúbico de hormigón armado en losas.

Hormigón de resistencia o dosificación especificados, fabricado en obra o en central, para losas de canto especificado, con una cuantía media del tipo de acero especificada, incluso recortes, separadores, alambre de atado, puesta en obra, vibrado y curado del hormigón según la Instrucción EHE-08.

- Metro cuadrado de capa de hormigón de limpieza.

De hormigón de resistencia, consistencia y tamaño máximo del árido especificados, fabricado en obra o en central, del espesor determinado, en la base de la cimentación, transportado y puesto en obra, según la Instrucción EHE-08.

- Metro lineal de tubo drenante.

Realmente ejecutado, medido en el terreno, incluyendo el lecho de asiento. No se incluye la excavación.

- Metro cúbico de relleno de material drenante.

Realmente ejecutado, medido sobre los planos de perfiles transversales, no siendo de pago las demasías por exceso de excavación, delimitación de zona, mediciones incluidas en otras unidades de obra, etc.

- Metro cúbico de material filtrante.

Medido sobre los planos de perfiles transversales en zonas de relleno localizadas.

- Metro cuadrado de enchado.

Formado por una capa de material filtrante del espesor determinado sobre la que se asienta una capa de grava, ambas capas extendidas uniformemente, incluyendo compactación y apisonado.

- Unidad de arqueta.

Formada por solera de hormigón en masa, fábrica de ladrillo macizo y tapa con perfil metálico y retícula, formada con acero, hormigonado, incluso encofrado y desencofrado.

- Metro cuadrado de impermeabilización.

Incluidos los materiales utilizados, la preparación de la superficie y cuantos trabajos sean necesarios para la completa terminación de la unidad.

Prescripciones sobre los productos

Características y recepción de los productos que se incorporan a las unidades de obra

La recepción de los productos, equipos y sistemas se realizará conforme se desarrolla en la Parte II. Este control comprende el control de la documentación de los suministros (incluida la correspondiente al marcado CE, cuando sea pertinente), el control mediante distintivos de calidad o evaluaciones técnicas de idoneidad y el control mediante ensayos.

- Hormigón para armar (HA), de resistencia o dosificación especificados en proyecto.

- Barras corrugadas de acero, de características físicas y mecánicas indicadas en proyecto.

- Mallas electrosoldadas de acero, de características físicas y mecánicas indicadas en proyecto.

- Impermeabilización según tipo de impermeabilización requerido en el CTE DB HS 1, artículo 2.1:

Láminas flexibles para la impermeabilización de muros (ver Parte II, Relación de productos con marcado CE, 4.1).

Productos líquidos: polímeros acrílicos, caucho acrílico, resinas sintéticas o poliéster.

- Drenaje, según tipo de impermeabilización requerido en el CTE DB HS 1, artículo 2.1:

Capa drenante: lámina drenante, grava, fábrica de bloques de arcilla porosos u otro material que produzca el mismo efecto.

Capa filtrante: geotextiles y productos relacionados (ver Parte II, Relación de productos con marcado CE, 4.3) u otro material que produzca el mismo efecto.

Áridos de relleno: identificación. Tipo y granulometría. Ensayos (según normas UNE): friabilidad de la arena. Resistencia al desgaste de la grava. Absorción de agua. Estabilidad de áridos.

El árido natural o de machaqueo utilizado como capa de material filtrante estará exento de arcillas, margas y de cualquier otro tipo de materiales extraños. Los acopios de las gravas se formarán y explotarán, de forma que se evite la segregación y compactación de las mismas. Se eliminarán de las gravas acopiadas, las zonas segregadas o contaminadas por polvo, por contacto con la superficie de apoyo, o por inclusión de materiales extraños. Antes de proceder a extender cada tipo de material se comprobará que es homogéneo y que su humedad es la adecuada para evitar su segregación durante su puesta en obra y para conseguir el grado de compactación exigido. Si la humedad no es la adecuada, se adoptarán las medidas necesarias para corregirla sin alterar la homogeneidad del material.

Pozo drenante.

Tubo drenante ranurado: identificación. Diámetros nominales y superficie total mínima de orificios por metro lineal.

Canaleta de recogida de agua (ver Parte II, Relación de productos con marcado CE, 14.5). Diámetros.

Cámara de bombeo con dos bombas de achique.

Almacenamiento y manipulación (criterios de uso, gestión de residuos, conservación y mantenimiento)

El almacenamiento de los cementos, áridos, aditivos y armaduras se efectuará, según las indicaciones del capítulo 13 de la Instrucción EHE-08.

Todos los materiales componentes del hormigón se almacenarán y transportarán evitando su entremezclado o segregación, protegiéndolos de la intemperie, la humedad y la posible contaminación o agresión del ambiente, evitando cualquier deterioro o alteración de sus características y garantizando el cumplimiento de lo prescrito en los artículos 26 a 30 (capítulo 6) de la Instrucción EHE-08.

Así, los cementos suministrados en sacos se almacenarán en un lugar ventilado y protegido, mientras que los que se suministren a granel se almacenarán en silos, igual que los aditivos (cenizas volantes o humos de sílice).

En el caso de los áridos se evitará que se contaminen por el ambiente y el terreno y que se mezclen entre sí las distintas fracciones granulométricas.

Las armaduras se conservarán clasificadas por tipos, calidades, diámetros y procedencias, evitando posibles deterioros o contaminaciones. En el momento de su uso estarán exentas de sustancias extrañas (grasa, aceite, pintura, etc.), no admitiéndose pérdidas de sección por oxidación superficial superiores al 1% respecto de la sección inicial de la muestra, comprobadas tras un cepillado con cepillo de alambres.

Los residuos generados durante la ejecución de la unidad de obra serán tratados conforme a la Parte III: Gestión de residuos de construcción o demolición en la obra.

Prescripción en cuanto a la ejecución por unidades de obra

Características técnicas de cada unidad de obra

Condiciones previas: soporte

El plano de apoyo (el terreno, tras la excavación) presentará una superficie limpia y plana, será horizontal, fijándose su profundidad según el proyecto, determinándose la profundidad mínima en función la estabilidad del suelo frente a los agentes atmosféricos.

Compatibilidad entre los productos, elementos y sistemas constructivos

Se tomarán las precauciones necesarias en terrenos agresivos o con presencia de agua que pueda contener sustancias potencialmente agresivas en disolución, respecto a la durabilidad del hormigón y de las armaduras, de acuerdo con el artículo 37 de la Instrucción EHE-08.

Estas medidas incluyen la adecuada elección del tipo de cemento a emplear (según la Instrucción RC-08 y el anejo 4 de la Instrucción EHE-08), de la dosificación y permeabilidad del hormigón, del espesor de recubrimiento de las armaduras, etc.

Las incompatibilidades en cuanto a los componentes del hormigón, cementos, agua, áridos y aditivos son las especificadas en el capítulo 6 de la Instrucción EHE-08.

No se empleará aluminio en moldes que vayan a estar en contacto con el hormigón, salvo que una entidad de control elabore un certificado de que los paneles empleados han sido sometidos a un tratamiento que evita la reacción con los álcalis del cemento, y se facilite a la dirección facultativa.

En los hormigones armados o pretensados no podrán utilizarse como aditivos el cloruro cálcico ni en general productos en cuya composición intervengan cloruros, sulfuros, sulfitos u otros componentes químicos que puedan ocasionar o favorecer la corrosión de las armaduras.

Para prevenir el fenómeno electroquímico de la corrosión galvánica entre metales con diferente potencial, se adoptarán las siguientes medidas:

- Evitar el contacto entre dos metales de distinta actividad. En caso de no poder evitar el contacto, se deberá seleccionar metales próximos en la serie galvánica.
- Aislar eléctricamente los metales con diferente potencial.
- Evitar el acceso de agua y oxígeno a la zona de unión de los dos metales.

Proceso de ejecución

Ejecución

- Información previa:

Localización y trazado de las instalaciones de los servicios que existan y las previstas para el edificio en la zona de terreno donde se va a actuar.

Según el CTE DB SE C, apartado 4.6.2, Se realizará la confirmación de las características del terreno establecidas en el proyecto. El resultado de tal inspección se incorporará a la documentación final de obra. En particular se debe comprobar que el nivel de apoyo de la cimentación, la estratigrafía, el nivel freático, las condiciones hidrogeológicas, la resistencia y humedad del terreno se ajustan a lo previsto y si se detectan defectos evidentes tales como cavernas, fallas, galerías, pozos, etc. o corrientes subterráneas que puedan producir socavación o arrastres.

- Excavación:

Para la excavación se adoptarán las precauciones necesarias en función del tipo de terreno y de las distancias a las edificaciones colindantes.

El plano de apoyo de la losa se situará a la profundidad prevista por debajo del nivel de la rasante.

La excavación se realizará en función del terreno; si es predominantemente arenoso, hasta el plano de apoyo de la losa se realizará por bandas, hasta descubrir el plano de apoyo, que se regará con una lechada de cemento; una vez endurecida, se extenderá la capa de hormigón de limpieza y regularización para el apoyo.

Si el terreno es arcillo-limoso, la excavación se hará en dos fases, en la primera se excavará hasta una profundidad máxima de 30 cm, por encima del nivel de apoyo, para en una segunda fase terminar la excavación por bandas, limpiando la superficie descubierta y aplicando el hormigón de limpieza hasta la regulación del apoyo.

Si el terreno está constituido por arcilla, al menos la solera de asiento debe echarse inmediatamente después de terminada la excavación. Si esto no puede realizarse, la excavación debe dejarse de 10 a 15 cm por encima de la cota definitiva de cimentación hasta el momento en que todo esté preparado para hormigonar.

La excavación que se realiza para losas con cota de cimentación profunda trae aparejado un levantamiento del fondo de la excavación. Según el CTE DB SE C, apartado 4.5.2.2, este se determinará siguiendo las indicaciones del en función del tipo de terreno, situación del nivel freático, etc., y se tomarán las precauciones oportunas.

Si la profundidad de la excavación a cielo abierto para sótanos es importante, el fondo de la excavación puede resultar inestable y romper por levantamiento, cualesquiera que sean la resistencia y el tipo de entibación utilizado para las paredes laterales. En este caso debe comprobarse la estabilidad del fondo de la excavación.

Si las subpresiones de agua son muy fuertes puede ser necesario anclar la losa o disponer una instalación permanente de drenaje y bombeo. Si en el terreno se puede producir sifonamiento (limos, arenas finas, etc.), el agotamiento debe efectuarse desde pozos filtrantes y nunca desde sumideros, según el CTE DB SE C apartados 6.3.2.2.2 y 7.4.3. Según el CTE DB HS 1, apartado 2.2, el sistema de drenaje y evacuación cumplirá asimismo las exigencias de dicho apartado.

- Hormigón de limpieza:

Sobre la superficie del terreno se dispondrá una capa de hormigón de limpieza o solera de asiento de 10 cm de espesor mínimo, sobre la que se colocarán las armaduras con los correspondientes separadores de mortero.

El curado del hormigón de limpieza se prolongará durante 72 horas.

- Colocación de las armaduras y hormigonado de la losa:

La puesta en obra, vertido, compactación y curado del hormigón, así como la colocación de las armaduras seguirán las indicaciones de la Instrucción EHE-08 y las indicadas a continuación.

Se cumplirán las dimensiones y disposición de armaduras que se especifican en el artículo 58.8 de la Instrucción EHE-08. La armadura longitudinal dispuesta en la cara superior, inferior y laterales no distará más de 30 cm.

El recubrimiento mínimo se ajustará a las especificaciones del artículo 37.2.4 de la Instrucción EHE-08: si se ha preparado el terreno y se ha dispuesto una capa de hormigón de limpieza tal y como se ha indicado en este apartado, los recubrimientos mínimos serán los de las tablas 37.2.4.1.a, 37.2.4.1.b y 37.2.4.1.c, en función de la resistencia característica del hormigón, del tipo de elemento, de la clase de exposición y de la vida útil de proyecto, de lo contrario, si se hormigona la losa directamente contra el terreno el recubrimiento será de 7 cm. Para garantizar dichos recubrimientos los emparrillados o armaduras que se coloquen en el fondo de la losa, se apoyarán sobre separadores de materiales resistentes a la alcalinidad del hormigón, según las indicaciones de los artículos 37.2.5 y 69.8.2 de la Instrucción EHE-08. No se apoyarán sobre camillas metálicas que después del hormigonado queden en contacto con la superficie del terreno, por facilitar la oxidación de las armaduras. Las distancias máximas de los separadores serán de 50 diámetros ó 100 cm, para las armaduras del emparrillado inferior y de 50 diámetros ó 50 cm, para las armaduras del emparrillado superior.

- Puesta en obra del hormigón:

No se colocarán en obra masas que acusen un principio de fraguado. Antes de hormigonar se comprobará que no existen elementos extraños, como barro, trozos de madera, etc. No se colocarán en obra tongadas de hormigón cuyo espesor sea superior al que permita una compactación completa de la masa. No se efectuará el hormigonado en tanto no se obtenga la conformidad de la Dirección de Obra, una vez que se hayan revisado las armaduras ya colocadas en su posición definitiva. En general, se controlará que el hormigonado del elemento, se realice en una jornada. Se adoptarán las medias necesarias para que, durante el vertido y colocación de las masas de hormigón, no se produzca disgregación de la mezcla, evitándose los movimientos bruscos de la masa, o el impacto contra los encofrados verticales y las armaduras. Queda prohibido el vertido en caída libre para alturas superiores a un metro.

- Compactación del hormigón:

Se realizará mediante los procedimientos adecuados a la consistencia de la mezcla, debiendo prolongarse hasta que refluya la pasta a la superficie. La compactación del hormigón se hará con vibrador, controlando la duración, distancia, profundidad y forma del vibrado. Como criterio general el hormigonado en obra se compactará por picado con barra (los hormigones de consistencia blanda o fluida, se picarán hasta la capa inferior ya compactada), vibrado enérgico, (los hormigones secos se compactarán, en tongadas no superiores a 20 cm) y vibrado normal en los hormigones plásticos o blandos. El revibrado del hormigón deberá ser objeto de aprobación por parte de la dirección de Obra.

- Hormigonado en temperaturas extremas:

La temperatura de la masa del hormigón en el momento de verterla en el molde o encofrado, no será inferior a 5 °C. No se autorizará el hormigonado directo sobre superficies de hormigón que hayan sufrido los efectos de las heladas, sin haber retirado previamente las partes dañadas por el hielo. Se prohíbe verter el hormigón sobre elementos cuya temperatura sea inferior a 0 °C. En general se suspenderá el hormigonado cuando llueva con intensidad, nieve, exista viento excesivo, una temperatura ambiente superior a 40 °C o se prevea que

dentro de las 48 h siguientes, pueda descender la temperatura ambiente por debajo de los 0 °C. El empleo de aditivos anticongelantes requerirá una autorización expresa de la dirección de obra. Cuando el hormigonado se efectúe en tiempo caluroso, se adoptarán las medidas oportunas para evitar la evaporación del agua de amasado, estas medidas deberán acentuarse para hormigones de resistencias altas. Para ello, los materiales y encofrados deberán estar protegidos del soleamiento y una vez vertido se protegerá la mezcla del sol y del viento, para evitar que se deseque.

- Curado del hormigón:

Se deberán tomar las medidas oportunas para asegurar el mantenimiento de la humedad del hormigón durante el fraguado y primer período de endurecimiento, mediante un adecuado curado. Si el curado se realiza mediante riego directo, éste se hará sin que produzca deslavado de la superficie y utilizando agua sancionada como aceptable por la práctica. Queda prohibido el empleo de agua de mar para hormigón armado o pretensado, salvo estudios especiales. Si el curado se realiza empleando técnicas especiales (curado al vapor, por ejemplo) se procederá con arreglo a las normas de buena práctica propias de dichas técnicas, previa autorización de la dirección de obra. La dirección facultativa comprobará que el curado se desarrolla adecuadamente durante, al menos, el período de tiempo indicado en el proyecto o, en su defecto, el indicado en la Instrucción EHE-08.

- Hormigones especiales:

Cuando se empleen hormigones reciclados u hormigones autocompactantes, el Autor del Proyecto o la dirección facultativa podrán disponer la obligatoriedad de cumplir las recomendaciones recogidas al efecto en los anejos nº 15 y 17 de la Instrucción EHE-08, respectivamente.

En la instrucción EHE-08, el anejo nº 14 recoge unas recomendaciones para el proyecto y la ejecución de estructuras de hormigón con fibras, mientras que el anejo nº 16 contempla las estructuras de hormigón con árido ligero. Además, cuando se requiera emplear hormigones en elementos no estructurales, se aplicará lo establecido en el anejo nº 18.

El hormigonado se realizará, a ser posible, sin interrupciones que puedan dar lugar a planos de debilidad. En caso necesario, las juntas de trabajo deben situarse en zonas lejanas a los pilares, donde menores sean los esfuerzos cortantes. Antes de reanudar el hormigonado, se limpiarán las juntas eliminando los áridos que hayan quedado sueltos, se retirará la capa superficial de mortero dejando los áridos al descubierto y se humedecerá la superficie. El vertido se realizará desde una altura no superior a 100 cm. La temperatura de hormigonado será la indicada en la Instrucción EHE-08.

En losas de gran canto se controlará el calor de hidratación del cemento, ya que puede dar lugar a fisuraciones y combado de la losa.

- Impermeabilización:

Según el CTE DB HS 1, apartado 2.2, los sótanos bajo el nivel freático se deben proteger de las filtraciones de agua para cada solución constructiva en función del grado de impermeabilidad requerido. Las condiciones de ejecución se describen en el apartado 5.1.2 de dicho documento.

Tolerancias admisibles

Se comprobará que las dimensiones de los elementos ejecutados presentan unas desviaciones admisibles para el funcionamiento adecuado de la construcción. Se estará a lo dispuesto en el proyecto de ejecución o, en su defecto a lo establecido en el Anejo 11 de la Instrucción EHE-08.

Condiciones de terminación

Las superficies que vayan a quedar vistas deberán quedar sin imperfecciones, de lo contrario se utilizarán materiales específicos para la reparación de defectos y limpieza de las mismas.

Si el hormigonado se ha efectuado en tiempo frío, será necesario proteger la cimentación para evitar que el hormigón fresco resulte dañado. Se cubrirá la superficie mediante placas de poliestireno expandido bien fijadas o mediante láminas calorifugadas. En casos extremos puede ser necesario utilizar técnicas para la calefacción del hormigón.

Si el hormigonado se ha efectuado en tiempo caluroso, debe iniciarse el curado lo antes posible. En casos extremos puede ser necesario proteger la cimentación del sol y limitar la acción del viento mediante pantallas, o incluso, hormigonar de noche.

Control de ejecución, ensayos y pruebas

Control de ejecución

Unidad y frecuencia de inspección: 2 por cada 1000 m² de planta.

Puntos de observación:

- Comprobación y control de materiales.

- Replanteo de ejes:

Comprobación de cotas entre ejes de soportes y muros.

- Excavación del terreno:

Comparación de los terrenos atravesados con lo previsto en el proyecto y en el estudio geotécnico.

Identificación del terreno del fondo de la excavación. Compacidad.

Comprobación de la cota del fondo.

Excavación colindante a medianerías. Precauciones. Alcanzada la cota inferior del vaciado, se hará una revisión general de las edificaciones medianeras.

Nivel freático en relación con lo previsto.

Defectos evidentes, cavernas, galerías, colectores, etc.

Entibación. Se mantendrá un control permanente de las entibaciones y sostenimientos, reforzándolos y/o sustituyéndolos si fuera necesario.

Altura: grosor de la franja excavada.

- Operaciones previas a la ejecución:

Eliminación del agua de la excavación (en su caso).

Rasanteo del fondo de la excavación.

Compactación del plano de apoyo de la losa.

Colocación de encofrados laterales, en su caso.

Drenajes permanentes bajo el edificio, en su caso.

Hormigón de limpieza. Nivelación y espesor.

No interferencia entre conducciones de saneamiento y otras. Pasatubos.

Juntas estructurales.

- Colocación de armaduras:

Separación de la armadura inferior del fondo.

Suspensión y atado de armaduras superiores (canto útil).

Recubrimientos exigidos en proyecto.

Disposición, número y diámetro de las barras, esperas y longitudes de anclaje.

- Agotamientos según especificaciones del proyecto para evitar sifonamientos o daños a edificios vecinos.

- Ejecución correcta de las impermeabilizaciones previstas.

- Puesta en obra y compactación del hormigón que asegure las resistencias de proyecto.

- Curado del hormigón.

- Juntas: distancia entre juntas de retracción no mayor de 16 m, en el hormigonado continuo de las losas.

- Comprobación final: tolerancias. Defectos superficiales.

En el caso de que la Propiedad hubiera establecido exigencias relativas a la contribución de la estructura a la sostenibilidad, de conformidad con el Anejo nº 13 de la Instrucción EHE-08, la Dirección Facultativa deberá comprobar durante la fase de ejecución que, con los medios y procedimientos reales empleados en la misma, se satisface el mismo nivel (A, B, C, D ó E) que el definido en el proyecto para el índice ICES.

□ Ensayos y pruebas

Se efectuarán todos los ensayos preceptivos para estructuras de hormigón, descritos en los capítulos 16 y 17 de la Instrucción EHE-08. Entre ellos:

- Ensayos de los componentes del hormigón, en su caso:

Cemento: físicos, mecánicos, químicos, etc. (según la Instrucción RC-08) y determinación del ion Cl⁻ (artículo 26 Instrucción EHE-08).

Agua: análisis de su composición (sulfatos, sustancias disueltas, etc.; artículo 27 Instrucción EHE-08), salvo que se utilice agua potable.

Áridos: de identificación, de condiciones físico-químicas, físico-mecánicas y granulométricas (artículo 28 Instrucción EHE-08).

Aditivos: de identificación, análisis de su composición (artículo 29 Instrucción EHE-08).

- Ensayos de control del hormigón:

Ensayo de docilidad (artículo 86.3.1, Instrucción EHE-08).

Ensayo de durabilidad: ensayo para la determinación de la profundidad de penetración de agua (artículo 86.3.3, Instrucción EHE-08).

Ensayo de resistencia (previos, característicos o de control, artículo 86.3.2, Instrucción EHE-08).

- Ensayos de control del acero, junto con el del resto de la obra:

- Sección equivalente, características geométricas y mecánicas, doblado-desdoblado, límite elástico, carga de rotura, alargamiento de rotura en armaduras pasivas (artículos 87 y 88, Instrucción EHE-08).

Conservación y mantenimiento

Durante el período de ejecución deberán tomarse las precauciones oportunas para asegurar la conservación en buen estado de las cimentaciones

Cuando la losa de cimentación tenga que ser sometida, durante la ejecución de la obra, a cargas no previstas en proyecto, como cargas dinámicas o cargas vibratorias, la Dirección Facultativa efectuará un estudio especial y se adoptarán las medidas que en su caso fuesen necesarias.

Se reparará cualquier fuga observada, durante la ejecución de la obra, en las canalizaciones de suministro o evacuación de agua y se vigilará la presencia de aguas ácidas, salinas o de agresividad potencial.

No se almacenarán sobre la losa materiales que puedan ser dañinos para el hormigón.

Si se aprecia alguna anomalía, fisuras o cualquier otro tipo de lesión en el edificio, será estudiado por la Dirección Facultativa que dictaminará su importancia y peligrosidad, proponiendo las medidas a adoptar así como las soluciones de refuerzo adecuadas, si fuera el caso.

Prescripciones sobre verificaciones en el edificio terminado

Verificaciones y pruebas de servicio para comprobar las prestaciones finales del edificio

Según el CTE DB SE C, apartado 4.6.5, antes de la puesta en servicio del edificio se comprobará que la losa se comporta en la forma prevista en el proyecto y, si lo exige el proyecto o la Dirección Facultativa, si los asientos se ajustan a lo previsto. Se verificará, asimismo, que no se han plantado árboles cuyas raíces puedan originar cambios de humedad en el terreno de cimentación o creado zonas verdes cuyo drenaje no esté previsto en el proyecto, sobre todo en terrenos expansivos.

Aunque es recomendable que se efectúe un control de asientos para cualquier tipo de construcción, en edificios de tipo C-3 (construcciones entre 11 y 20 plantas) y C-4 (conjuntos monumentales o singulares y edificios de más de 20 plantas), será obligado el establecimiento de un sistema de nivelación para controlar el asiento de las zonas más características de la obra, de forma que el resultado final de las observaciones quede incorporado a la documentación de la obra. Este sistema se establecerá en las condiciones siguientes:

- Se protegerá el punto de referencia para poderlo considerar como inmóvil, durante todo el periodo de observación.
- Se nivelará como mínimo un 10% de los pilares del total de la edificación. Si la superestructura apoya sobre muros, se situará un punto de referencia como mínimo cada 20 m, siendo como mínimo 4 el número de puntos. La precisión de la nivelación será de 0,1 mm.
- Se recomienda tomar lecturas de movimientos, como mínimo, al completar el 50% de la estructura, al final de la misma y al terminar la tabiquería de cada dos plantas de la edificación.

2.4.2 Zapatas (aisladas, corridas y elementos de atado)

Descripción

Descripción

Cimentaciones directas de hormigón en masa o armado destinados a transmitir al terreno, y repartir en un plano de apoyo horizontal, las cargas de uno o varios pilares de la estructura, de los forjados y de los muros de carga, de sótano, de cerramiento o de arriostramiento, pertenecientes a estructuras de edificación.

Tipos de zapatas:

- Zapata aislada: como cimentación de un pilar aislado, interior, medianero o de esquina.
- Zapata combinada: como cimentación de dos o más pilares contiguos.
- Zapata corrida: como cimentación de alineaciones de tres o más pilares, muros o forjados.

Los elementos de atado entre zapatas aisladas son de dos tipos:

- Vigas de atado o soleras para evitar desplazamientos laterales, necesarios en los casos prescritos en la Norma de Construcción Sismorresistente NCSE vigente.
- Vigas centradoras entre zapatas fuertemente excéntricas (de medianería y esquina) y las contiguas, para resistir momentos aplicados por muros o pilares o para redistribuir cargas y presiones sobre el terreno

Crterios de medición y valoración de unidades

- Unidad de zapata aislada o metro lineal de zapata corrida de hormigón.

Completamente terminada, de las dimensiones especificadas, de hormigón de resistencia o dosificación especificadas, de la cuantía de acero especificada, para un recubrimiento de la armadura principal y una tensión admisible del terreno determinadas, incluyendo elaboración, ferrallado, separadores de hormigón, puesta en obra y vibrado, según la Instrucción EHE-08. No se incluye la excavación ni el encofrado, su colocación y retirada.

- Metro cúbico de hormigón en masa o para armar en zapatas, vigas de atado y centradoras.

Hormigón de resistencia o dosificación especificados con una cuantía media del tipo de acero especificada, incluso recortes, separadores, alambre de atado, puesta en obra, vibrado y curado del hormigón, según la Instrucción EHE-08, incluyendo o no encofrado.

- Kilogramo de acero montado en zapatas, vigas de atado y centradoras.

Acero del tipo y diámetro especificados, incluyendo corte, colocación y despuntes, según la Instrucción EHE-08.

- Kilogramo de acero de malla electrosoldada en cimentación.

Medido en peso nominal previa elaboración, para malla fabricada con alambre corrugado del tipo especificado, incluyendo corte, colocación y solapes, puesta en obra, según la Instrucción EHE-08.

- Metro cuadrado de capa de hormigón de limpieza.

De hormigón de resistencia, consistencia y tamaño máximo del árido, especificados, del espesor determinado, en la base de la cimentación, transportado y puesto en obra, según la Instrucción EHE-08.

- Unidad de viga centradora o de atado.

Completamente terminada, incluyendo volumen de hormigón y su puesta en obra, vibrado y curado; y peso de acero en barras corrugadas, ferrallado y colocado.

Prescripciones sobre los productos

Características y recepción de los productos que se incorporan a las unidades de obra

La recepción de los productos, equipos y sistemas se realizará conforme se desarrolla en la Parte II, Condiciones de recepción de productos. Este control comprende el control de la documentación de los suministros (incluida la correspondiente al marcado CE, cuando sea pertinente), el control mediante distintivos de calidad o evaluaciones técnicas de idoneidad y el control mediante ensayos.

- Hormigón en masa (HM) o para armar (HA), de resistencia o dosificación especificados en proyecto.
- Barras corrugadas de acero, de características físicas y mecánicas indicadas en proyecto.
- Mallas electrosoldadas de acero, de características físicas y mecánicas indicadas en proyecto.
- Si el hormigón se fabrica en obra: cemento, agua, áridos y aditivos (ver Parte II, Relación de productos con marcado CE, 19.1).

Almacenamiento y manipulación (criterios de uso, gestión de residuos, conservación y mantenimiento)

El almacenamiento de los cementos, áridos, aditivos y armaduras se efectuará, según las indicaciones del capítulo 13 de la Instrucción EHE-08.

Todos los materiales componentes del hormigón se almacenarán y transportarán evitando su entremezclado o segregación, protegiéndolos de la intemperie, la humedad y la posible contaminación o agresión del ambiente, evitando cualquier deterioro o alteración de sus características y garantizando el cumplimiento de lo prescrito en los artículos 26 a 30 (capítulo 6) de la Instrucción EHE-08.

Así, los cementos suministrados en sacos se almacenarán en un lugar ventilado y protegido, mientras que los que se suministren a granel se almacenarán en silos, igual que los aditivos (cenizas volantes o humos de sílice).

En el caso de los áridos se evitará que se contaminen por el ambiente y el terreno y que se mezclen entre sí las distintas fracciones granulométricas.

Las armaduras se conservarán clasificadas por tipos, calidades, diámetros y procedencias, evitando posibles deterioros o contaminaciones. En el momento de su uso estarán exentas de sustancias extrañas (grasa, aceite, pintura, etc.), no admitiéndose pérdidas de sección por oxidación superficial superiores al 1% respecto de la sección inicial de la muestra, comprobadas tras un cepillado con cepillo de alambres.

Los residuos generados durante la ejecución de la unidad de obra serán tratados conforme a la Parte III: Gestión de residuos de construcción o demolición en la obra.

Prescripción en cuanto a la ejecución por unidades de obra

Características técnicas de cada unidad de obra

Condiciones previas: soporte

El plano de apoyo (el terreno, tras la excavación) presentará una superficie limpia y plana, será horizontal, fijándose su profundidad en el proyecto. Para determinarlo, se considerará la estabilidad del suelo frente a los agentes atmosféricos, teniendo en cuenta las posibles alteraciones debidas a los agentes climáticos, como escorrentías y heladas, así como las oscilaciones del nivel freático, siendo recomendable que el plano quede siempre por debajo de la cota más baja previsible de éste, con el fin de evitar que el terreno por debajo del cimiento se vea afectado por posibles corrientes, lavados, variaciones de pesos específicos, etc. Aunque el terreno firme se encuentre muy superficial, es conveniente profundizar de 0,5 a 0,8 m por debajo de la rasante.

No es aconsejable apoyar directamente las vigas sobre terrenos expansivos o colapsables.

Compatibilidad entre los productos, elementos y sistemas constructivos

Se tomarán las precauciones necesarias en terrenos agresivos o con presencia de agua que pueda contener sustancias potencialmente agresivas en disolución, respecto a la durabilidad del hormigón y de las armaduras, de acuerdo con el artículo 37 de la Instrucción EHE-08.

Estas medidas incluyen la adecuada elección del tipo de cemento a emplear (según la Instrucción RC-08 y el anejo 4 de la Instrucción EHE-08), de la dosificación y permeabilidad del hormigón, del espesor de recubrimiento de las armaduras, etc.

Las incompatibilidades en cuanto a los componentes del hormigón, cementos, agua, áridos y aditivos son las especificadas en el capítulo 6 de la Instrucción EHE-08.

No se empleará aluminio en moldes que vayan a estar en contacto con el hormigón, salvo que una entidad de control elabore un certificado de que los paneles empleados han sido sometidos a un tratamiento que evita la reacción con los álcalis del cemento, y se facilite a la dirección facultativa.

En los hormigones armados o pretensados no podrán utilizarse como aditivos el cloruro cálcico ni en general productos en cuya composición intervengan cloruros, sulfuros, sulfitos u otros componentes químicos que puedan ocasionar o favorecer la corrosión de las armaduras.

Para prevenir el fenómeno electroquímico de la corrosión galvánica entre metales con diferente potencial, se adoptarán las siguientes medidas:

- Evitar el contacto entre dos metales de distinta actividad. En caso de no poder evitar el contacto, se deberá seleccionar metales próximos en la serie galvánica.
- Aislar eléctricamente los metales con diferente potencial.
- Evitar el acceso de agua y oxígeno a la zona de unión de los dos metales.

Proceso de ejecución

□Ejecución

- Información previa:

Localización y trazado de las instalaciones de los servicios que existan y las previstas para el edificio en la zona de terreno donde se va a actuar. Se estudiarán las soleras, arquetas de pie del pilar, saneamiento en general, etc., para que no se alteren las condiciones de trabajo o se generen, por posibles fugas, vías de agua que produzcan lavados del terreno con el posible descalce del cimiento.

Según el CTE DB SE C, apartado 4.6.2, se realizará la confirmación de las características del terreno establecidas en el proyecto. El resultado de tal inspección, definiendo la profundidad de la cimentación de cada uno de los apoyos de la obra, su forma y dimensiones, y el tipo y consistencia del terreno se incorporará a la documentación final de obra. Si el suelo situado debajo de las zapatas difiere del encontrado durante el estudio geotécnico (contiene bolsas blandas no detectadas) o se altera su estructura durante la excavación, debe revisarse el cálculo de las zapatas.

- Excavación:

Las zanjas y pozos de cimentación tendrán las dimensiones fijadas en el proyecto y se realizarán según las indicaciones establecidas en el capítulo Zanjas y pozos.

La cota de profundidad de las excavaciones será la prefijada en los planos o las que la Dirección Facultativa ordene por escrito o gráficamente a la vista de la naturaleza y condiciones del terreno excavado.

Si los cimientos son muy largos es conveniente también disponer llaves o anclajes verticales más profundos, por lo menos cada 10 m. Para la excavación se adoptarán las precauciones necesarias en función de las distancias a las edificaciones colindantes y del tipo de terreno para evitar al máximo la alteración de sus características mecánicas.

Se acondicionará el terreno para que las zapatas apoyen en condiciones homogéneas, eliminando rocas, restos de cimentaciones antiguas y lentejones de terreno más resistente, etc. Los elementos extraños de menor resistencia, serán excavados y sustituidos por un suelo de relleno compactado convenientemente, de una compresibilidad sensiblemente equivalente a la del conjunto, o por hormigón en masa.

Las excavaciones para zapatas a diferente nivel, se realizarán de modo que se evite el deslizamiento de las tierras entre los dos niveles distintos. La inclinación de los taludes de separación entre estas zapatas se ajustará a las características del terreno. A efectos indicativos y salvo orden en contra, la línea de unión de los bordes inferiores entre dos zapatas situadas a diferente nivel no superará una inclinación 1H:1V en el caso de rocas y suelos duros, ni 2H:1V en suelos flojos a medios.

Para excavar en presencia de agua en suelos permeables, se precisará el agotamiento de ésta durante toda la ejecución de los trabajos de cimentación, sin comprometer la estabilidad de taludes o de las obras vecinas.

En las excavaciones ejecutadas sin agotamiento en suelos arcillosos y con un contenido de humedad próximo al límite líquido, se procederá a un saneamiento temporal del fondo de la zanja, por absorción capilar del agua del suelo con materiales secos permeables que permita la ejecución en seco del proceso de hormigonado.

En las excavaciones ejecutadas con agotamiento en los suelos cuyo fondo sea suficientemente impermeable como para que el contenido de humedad no disminuya sensiblemente con los agotamientos, se comprobará si es necesario proceder a un saneamiento previo de la capa inferior permeable, por agotamiento o por drenaje.

Si se estima necesario, se realizará un drenaje del terreno de cimentación. Éste se podrá realizar con drenes, con empedrados, con procedimientos mixtos de dren y empedrado o bien con otros materiales idóneos.

Los drenes se colocarán en el fondo de zanjas en perforaciones inclinadas con una pendiente mínima de 5 cm por metro. Los empedrados se rellenarán de cantos o grava gruesa, dispuestos en una zanja, cuyo fondo penetrará en la medida necesaria y tendrá una pendiente longitudinal mínima de 3 a 4 cm por metro. Con anterioridad a la colocación de la grava, en su caso se dispondrá un geotextil en la zanja que cumpla las condiciones de filtro necesarias para evitar la migración de materiales finos.

La terminación de la excavación en el fondo y paredes de la misma, debe tener lugar inmediatamente antes de ejecutar la capa de hormigón de limpieza, especialmente en terrenos arcillosos. Si no fuera posible, debe dejarse la excavación de 10 a 15 cm por encima de la cota definitiva de cimentación hasta el momento en que todo esté preparado para hormigonar.

El fondo de la excavación se nivelará bien para que la superficie quede sensiblemente de acuerdo con el proyecto, y se limpiará y apisonará ligeramente.

- Hormigón de limpieza:

Sobre la superficie de la excavación se dispondrá una capa de hormigón de regularización, de baja dosificación, con un espesor mínimo de 10 cm creando una superficie plana y horizontal de apoyo de la zapata y evitando, en el caso de suelos permeables, la penetración de la lechada de hormigón estructural en el terreno que dejaría mal recubiertos los áridos en la parte inferior. El nivel de enrase del hormigón de limpieza será el previsto en el proyecto para la base de las zapatas y las vigas riostras. El perfil superior tendrá una terminación adecuada a la continuación de la obra.

El hormigón de limpieza, en ningún caso servirá para nivelar cuando en el fondo de la excavación existan fuertes irregularidades.

- Colocación de las armaduras y hormigonado.

La puesta en obra, vertido, compactación y curado del hormigón, así como la colocación de las armaduras seguirán las indicaciones de la Instrucción EHE-08 y las indicadas a continuación.

Las armaduras verticales de pilares o muros deben enlazarse a la zapata como se indica en la norma NCSE-02.

Se cumplirán las especificaciones relativas a dimensiones mínimas de zapatas y disposición de armaduras del artículo 58.8 de la Instrucción EHE-08: el canto mínimo en el borde de las zapatas no será inferior a 35 cm, si son de hormigón en masa, ni a 25 cm, si son de hormigón armado. La armadura longitudinal dispuesta en la cara superior, inferior y laterales no distará más de 30 cm.

El recubrimiento mínimo se ajustará a las especificaciones del artículo 37.2.4 de la Instrucción EHE-08: si se ha preparado el terreno y se ha dispuesto una capa de hormigón de limpieza tal y como se ha indicado en este apartado, los recubrimientos mínimos serán los de las tablas 37.2.4.1.a, 37.2.4.1.b y 37.2.4.1.c, en función de la resistencia característica del hormigón, del tipo de elemento, de la clase de exposición y de la vida útil de proyecto, de lo contrario, si se hormigona la zapata directamente contra el terreno el recubrimiento será de 7 cm. Para garantizar dichos recubrimientos los emparrillados o armaduras que se coloquen en el fondo de las zapatas, se apoyarán sobre separadores de materiales resistentes a la alcalinidad del hormigón, según las indicaciones de los artículos 37.2.5 y 69.8.2 de la Instrucción EHE-08. No se apoyarán sobre camillas metálicas que después del hormigonado queden en contacto con la superficie del terreno, por facilitar la oxidación de las armaduras. Las distancias máximas de los separadores serán de 50 diámetros ó 100 cm, para las armaduras del emparrillado inferior y de 50 diámetros ó 50 cm, para las armaduras del emparrillado superior. Es conveniente colocar también separadores en la parte vertical de ganchos o patillas para evitar el movimiento horizontal de la parrilla del fondo.

La puesta a tierra de las armaduras, se realizará antes del hormigonado, según la subsección Electricidad: baja tensión y puesta a tierra.

- Puesta en obra del hormigón:

No se colocarán en obra masas que acusen un principio de fraguado. Antes de hormigonar se comprobará que no existen elementos extraños, como barro, trozos de madera, etc. No se colocarán en obra tongadas de hormigón cuyo espesor sea superior al que permita una compactación completa de la masa. No se efectuará el hormigonado en tanto no se obtenga la conformidad de la Dirección de Obra, una vez que se hayan revisado las armaduras ya colocadas en su posición definitiva. En general, se controlará que el hormigonado del elemento, se realice en una jornada. Se adoptarán las medias necesarias para que, durante el vertido y colocación de las masas de hormigón, no se produzca disgregación de la mezcla, evitándose los movimientos bruscos de la masa, o el impacto contra los encofrados verticales y las armaduras. Queda prohibido el vertido en caída libre para alturas superiores a un metro.

- Compactación del hormigón:

Se realizará mediante los procedimientos adecuados a la consistencia de la mezcla, debiendo prolongarse hasta que refluya la pasta a la superficie. La compactación del hormigón se hará con vibrador, controlando la duración, distancia, profundidad y forma del vibrado. Como criterio general el hormigonado en obra se compactará por picado con barra (los hormigones de consistencia blanda o fluida, se picarán hasta la capa inferior ya compactada), vibrado enérgico, (los hormigones secos se compactarán, en tongadas no superiores a 20 cm) y vibrado normal en los hormigones plásticos o blandos. El revibrado del hormigón deberá ser objeto de aprobación por parte de la dirección de Obra.

- Hormigonado en temperaturas extremas:

La temperatura de la masa del hormigón en el momento de verterla en el molde o encofrado, no será inferior a 5 °C. No se autorizará el hormigonado directo sobre superficies de hormigón que hayan sufrido los efectos de las heladas, sin haber retirado previamente las partes dañadas por el hielo. Se prohíbe verter el hormigón sobre elementos cuya temperatura sea inferior a 0 °C. En general se suspenderá el hormigonado cuando llueva con intensidad, nieve, exista viento excesivo, una temperatura ambiente superior a 40 °C o se prevea que dentro de las 48 h siguientes, pueda descender la temperatura ambiente por debajo de los 0 °C. El empleo de aditivos anticongelantes requerirá una autorización expresa de la dirección de obra. Cuando el hormigonado se efectúe en tiempo caluroso, se adoptarán las medidas oportunas para evitar la evaporación del agua de amasado, estas medidas deberán acentuarse para hormigones de resistencias altas. Para ello, los materiales y encofrados deberán estar protegidos del soleamiento y una vez vertido se protegerá la mezcla del sol y del viento, para evitar que se deseque.

- Curado del hormigón:

Se deberán tomar las medidas oportunas para asegurar el mantenimiento de la humedad del hormigón durante el fraguado y primer período de endurecimiento, mediante un adecuado curado. Si el curado se realiza mediante riego directo, éste se hará sin que produzca deslavado de la superficie y utilizando agua sancionada como aceptable por la práctica. Queda prohibido el empleo de agua de mar para hormigón armado o pretensado, salvo estudios especiales. Si el curado se realiza empleando técnicas especiales (curado al vapor, por ejemplo) se procederá con arreglo a las normas de buena práctica propias de dichas técnicas, previa autorización de la dirección de obra. La dirección facultativa comprobará que el curado se desarrolla adecuadamente durante, al menos, el período de tiempo indicado en el proyecto o, en su defecto, el indicado en la Instrucción EHE-08.

- Hormigones especiales:

Cuando se empleen hormigones reciclados u hormigones autocompactantes, el Autor del Proyecto o la dirección facultativa podrán disponer la obligatoriedad de cumplir las recomendaciones recogidas al efecto en los anejos nº 15 y 17 de la Instrucción EHE-08, respectivamente.

En la instrucción EHE-08, el anejo nº 14 recoge unas recomendaciones para el proyecto y la ejecución de estructuras de hormigón con fibras, mientras que el anejo nº 16 contempla las estructuras de hormigón con árido ligero. Además, cuando se requiera emplear hormigones en elementos no estructurales, se aplicará lo establecido en el anejo nº 18.

El hormigón se verterá mediante conducciones apropiadas desde la profundidad del firme hasta la cota de la zapata, evitando su caída libre. La colocación directa no debe hacerse más que entre niveles de aprovisionamiento y de ejecución sensiblemente equivalentes. Si las paredes de la excavación no presentan una cohesión suficiente se encofrarán para evitar los desprendimientos.

Las zapatas aisladas se hormigonarán de una sola vez.

En zapatas continuas pueden realizarse juntas de hormigonado, en general en puntos alejados de zonas rígidas y muros de esquina, disponiéndolas en puntos situados en los tercios de la distancia entre pilares.

En muros con huecos de paso o perforaciones cuyas dimensiones sean menores que los valores límite establecidos, la zapata corrida será pasante, en caso contrario, se interrumpirá como si se tratara de dos muros independientes. Además las zapatas corridas se prolongarán, si es posible, una dimensión igual a su vuelo, en los extremos libres de los muros.

No se hormigonará cuando el fondo de la excavación esté inundado, helado o presente capas de agua transformadas en hielo. En ese caso, sólo se procederá a la construcción de la zapata cuando se haya producido el deshielo completo, o bien se haya excavado en mayor profundidad hasta retirar la capa de suelo helado.

- Precauciones:

Se adoptarán las disposiciones necesarias para asegurar la protección de las cimentaciones contra los aterramientos, durante y después de la ejecución de aquellas, así como para la evacuación de aguas caso de producirse inundaciones de las excavaciones durante la ejecución de la cimentación evitando así aterramientos, erosión, o puesta en carga imprevista de las obras, que puedan comprometer su estabilidad.

Tolerancias admisibles

Se comprobará que las dimensiones de los elementos ejecutados presentan unas desviaciones admisibles para el funcionamiento adecuado de la construcción. Se estará a lo dispuesto en el proyecto de ejecución o, en su defecto a lo establecido en el Anejo 11 de la Instrucción EHE-08.

Condiciones de terminación

Las superficies acabadas deberán quedar sin imperfecciones, de lo contrario se utilizarán materiales específicos para la reparación de defectos y limpieza de las mismas.

Si el hormigonado se ha efectuado en tiempo frío, será necesario proteger la cimentación para evitar que el hormigón fresco resulte dañado. Se cubrirá la superficie mediante placas de poliestireno expandido bien fijadas o mediante láminas calorifugadas. En casos extremos puede ser necesario utilizar técnicas para la calefacción del hormigón.

Si el hormigonado se ha efectuado en tiempo caluroso, debe iniciarse el curado lo antes posible. En casos extremos puede ser necesario proteger la cimentación del sol y limitar la acción del viento mediante pantallas, o incluso, hormigonar de noche.

Control de ejecución, ensayos y pruebas

Control de ejecución

Unidad y frecuencia de inspección: 4 por cada 1000 m² de planta.

Puntos de observación:

Según el CTE DB SE C, apartado 4.6.4, y capítulo 17 de la Instrucción EHE-08, se efectuarán los siguientes controles durante la ejecución:

- Comprobación y control de materiales.

- Replanteo de ejes:

Comprobación de cotas entre ejes de zapatas de zanjas.

Comprobación de las dimensiones en planta y orientaciones de zapatas.

Comprobación de las dimensiones de las vigas de atado y centradoras.

- Excavación del terreno:

Comparación terreno atravesado con estudio geotécnico y previsiones de proyecto.

Identificación del terreno del fondo de la excavación: compacidad, agresividad, resistencia, humedad, etc.

Comprobación de la cota de fondo.

Posición del nivel freático, agresividad del agua freática.

Defectos evidentes: cavernas, galerías, etc.

Presencia de corrientes subterráneas.

Precauciones en excavaciones colindantes a medianeras.

- Operaciones previas a la ejecución:

Eliminación del agua de la excavación (en su caso).

Rasanteo del fondo de la excavación.

Colocación de encofrados laterales, en su caso.

Drenajes permanentes bajo el edificio, en su caso.

Hormigón de limpieza. Nivelación y espesor.

No interferencia entre conducciones de saneamiento y otras. Pasatubos.

Comprobación del grado de compactación del terreno, en función del proyecto.

- Colocación de armaduras:

Disposición, tipo, número, diámetro y longitud fijados en el proyecto.

Recubrimientos exigidos en proyecto.
Separación de la armadura inferior del fondo.
Suspensión y atado de armaduras superiores en vigas (canto útil).
Disposición correcta de las armaduras de espera de pilares u otros elementos y comprobación de su longitud.
Dispositivos de anclaje de las armaduras.

- Impermeabilizaciones previstas.
- Puesta en obra y compactación del hormigón que asegure las resistencias de proyecto.
- Curado del hormigón.
- Juntas.
- Posibles alteraciones en el estado de zapatas contiguas, sean nuevas o existentes.
- Comprobación final. Tolerancias. Defectos superficiales.

En el caso de que la Propiedad hubiera establecido exigencias relativas a la contribución de la estructura a la sostenibilidad, de conformidad con el Anejo nº 13 de la Instrucción EHE-08, la Dirección Facultativa deberá comprobar durante la fase de ejecución que, con los medios y procedimientos reales empleados en la misma, se satisface el mismo nivel (A, B, C, D ó E) que el definido en el proyecto para el índice ICES.

□ Ensayos y pruebas

Se efectuarán todos los ensayos preceptivos para estructuras de hormigón, descritos en los capítulos 16 y 17 de la Instrucción EHE-08. Entre ellos:

- Ensayos de los componentes del hormigón, en su caso:

Cemento: físicos, mecánicos, químicos, etc. (según la Instrucción RC-08) y determinación del ion Cl⁻ (artículo 26 Instrucción EHE-08).

Agua: análisis de su composición (sulfatos, sustancias disueltas, etc.; artículo 27 Instrucción EHE-08), salvo que se utilice agua potable.

Áridos: de identificación, de condiciones físico-químicas, físico-mecánicas y granulométricas (artículo 28 Instrucción EHE-08).

Aditivos: de identificación, análisis de su composición (artículo 29 Instrucción EHE-08).

- Ensayos de control del hormigón:

Ensayo de docilidad (artículo 86.3.1, Instrucción EHE-08).

Ensayo de durabilidad: ensayo para la determinación de la profundidad de penetración de agua (artículo 86.3.3, Instrucción EHE-08).

Ensayo de resistencia (previos, característicos o de control, artículo 86.3.2, Instrucción EHE-08).

- Ensayos de control del acero, junto con el del resto de la obra:

Sección equivalente, características geométricas y mecánicas, doblado-desdoblado, límite elástico, carga de rotura, alargamiento de rotura en armaduras pasivas (artículos 87 y 88, Instrucción EHE-08).

Conservación y mantenimiento

Durante el período de ejecución deberán tomarse las precauciones oportunas para asegurar la conservación en buen estado de la cimentación. Para ello, entre otras cosas, se adoptarán las disposiciones necesarias para asegurar su protección contra los aterramientos y para garantizar la evacuación de aguas, caso de producirse inundaciones, ya que éstas podrían provocar la puesta en carga imprevista de las zapatas. Se impedirá la circulación sobre el hormigón fresco.

No se permitirá la presencia de sobrecargas cercanas a las cimentaciones, si no se han tenido en cuenta en el proyecto.

En todo momento se debe vigilar la presencia de vías de agua, por el posible descarnamiento que puedan ocasionar bajo las cimentaciones, así como la presencia de aguas ácidas, salinas, o de agresividad potencial.

Cuando se prevea alguna modificación que pueda alterar las propiedades del terreno, motivada por construcciones próximas, excavaciones, servicios o instalaciones, será necesario el dictamen de la Dirección Facultativa, con el fin de adoptar las medidas oportunas.

Asimismo, cuando se aprecie alguna anomalía, asientos excesivos, fisuras o cualquier otro tipo de lesión en el edificio, deberá procederse a la observación de la cimentación y del terreno circundante, de la parte enterrada de los elementos resistentes verticales y de las redes de agua potable y saneamiento, de forma que se pueda conocer la causa del fenómeno, su importancia y peligrosidad. En el caso de ser imputable a la cimentación, la dirección facultativa propondrá los refuerzos o recalces que deban realizarse.

No se harán obras nuevas sobre la cimentación que puedan poner en peligro su seguridad, tales como perforaciones que reduzcan su capacidad resistente; pilares u otro tipo de cargaderos que transmitan cargas importantes y excavaciones importantes en sus proximidades u otras obras que pongan en peligro su estabilidad.

Las cargas que actúan sobre las zapatas no serán superiores a las especificadas en el proyecto. Para ello los sótanos no deben dedicarse a otro uso que para el que fueran proyectados, ni se almacenarán en ellos materiales que puedan ser dañinos para los hormigones. Cualquier modificación debe ser autorizada por la dirección facultativa e incluida en la documentación de obra.

Prescripciones sobre verificaciones en el edificio terminado

Verificaciones y pruebas de servicio para comprobar las prestaciones finales del edificio

Según CTE DB SE C, apartado 4.6.5, antes de la puesta en servicio del edificio se comprobará que las zapatas se comportan en la forma establecida en el proyecto, que no se aprecia que se estén superando las presiones admisibles y, en aquellos casos en que lo exija el proyecto o la Dirección Facultativa, si los asientos se ajustan a lo previsto. Se verificará, asimismo, que no se han plantado árboles cuyas

raíces puedan originar cambios de humedad en el terreno de cimentación, o creado zonas verdes cuyo drenaje no esté previsto en el proyecto, sobre todo en terrenos expansivos.

Aunque es recomendable que se efectúe un control de asientos para cualquier tipo de construcción, en edificios de tipo C-3 (construcciones entre 11 y 20 plantas) y C-4 (conjuntos monumentales o singulares y edificios de más de 20 plantas) será obligado el establecimiento de un sistema de nivelación para controlar el asiento de las zonas más características de la obra, de forma que el resultado final de las observaciones quede incorporado a la documentación de la obra. Este sistema se establecerá en las condiciones siguientes:

- Se protegerá el punto de referencia para poderlo considerar como inmóvil, durante todo el periodo de observación.
- Se nivelará como mínimo un 10% de los pilares del total de la edificación. Si la superestructura apoya sobre muros, se situará un punto de referencia como mínimo cada 20 m, siendo como mínimo 4 el número de puntos. La precisión de la nivelación será de 0,1 mm.
- Se recomienda tomar lecturas de movimientos, como mínimo, al completar el 50% de la estructura, al final de la misma y al terminar la tabiquería de cada dos plantas de la edificación.

3 Estructuras

3.1 Estructuras de acero

Descripción

Descripción

Elementos metálicos incluidos en pórticos planos de una o varias plantas, como vigas y soportes ortogonales con nudos articulados, semirígidos o rígidos, formados por perfiles comerciales o piezas armadas, simples o compuestas, que pueden tener elementos de arriostramiento horizontal metálicos o no metálicos.

También incluyen:

- Estructuras porticadas de una planta usuales en construcciones industriales con soportes verticales y dinteles de luz mediana o grande, formados por vigas de alma llena o cerchas trianguladas que soportan una cubierta ligera horizontal o inclinada, con elementos de arriostramiento frente a acciones horizontales y pandeo.
- Las mallas espaciales metálicas de dos capas, formadas por barras que definen una retícula triangulada con rigidez a flexión cuyos nudos se comportan como articulaciones, con apoyos en los nudos perimetrales o interiores (de la capa superior o inferior; sobre elementos metálicos o no metálicos), con geometría regular formada por módulos básicos repetidos, que no soportan cargas puntuales de importancia, aptas para cubiertas ligeras de grandes luces.

Criterios de medición y valoración de unidades

Se especificarán las siguientes partidas, agrupando los elementos de características similares:

- Kilogramo de acero en perfil comercial (viga o soporte) especificando clase de acero y tipo de perfil.
- Kilogramo de acero en pieza soldada (viga o soporte) especificando clase de acero y tipo de perfil (referencia a detalle); incluyendo soldadura.
- Kilogramo de acero en soporte compuesto (empresillado o en celosía) especificando clase de acero y tipo de perfil (referencia a detalle); incluyendo elementos de enlace y sus uniones.
- Unidad de nudo sin rigidizadores especificando soldado o atornillado y tipo de nudo (referencia a detalle); incluyendo cordones de soldadura o tornillos.
- Unidad de nudo con rigidizadores especificando soldado o atornillado y tipo de nudo (referencia a detalle); incluyendo cordones de soldadura o tornillos.
- Unidad de placa de anclaje en cimentación incluyendo anclajes y rigidizadores (si procede), y especificando tipo de placa (referencia a detalle).
- Metro cuadrado de pintura anticorrosiva especificando tipo de pintura (imprimación, manos intermedias y acabado), número de manos y espesor de cada una
- Metro cuadrado de protección contra fuego (pintura, mortero o aplacado) especificando tipo de protección y espesor; además, en pinturas igual que en punto anterior, y en aplacados sistema de fijación y tratamiento de juntas (si procede).
- En el caso de mallas espaciales:
- Kilogramo de acero en perfil comercial (abierto o tubo) especificando clase de acero y tipo de perfil; incluyendo terminación de los extremos para unión con el nudo (referencia a detalle).
- Unidad de nudo especificando tipo de nudo (referencia a detalle); incluyendo cordones de soldadura o tornillos (si los hay).
- Unidad de nudo de apoyo especificando tipo de nudo (referencia a detalle); incluyendo cordones de soldadura o tornillos o placa de anclaje (si los hay) en montaje a pie de obra y elevación con grúas.
- Unidad de acondicionamiento del terreno para montaje a nivel del suelo especificando características y número de los apoyos provisionales.

- Unidad de elevación y montaje en posición acabada incluyendo elementos auxiliares para acceso a nudos de apoyo; especificando equipos de elevación y tiempo estimado en montaje "in situ".
- Unidad de montaje en posición acabada.
- En los precios unitarios anteriores, además de los conceptos expresados en cada caso, irá incluida la mano de obra directa e indirecta, obligaciones sociales y parte proporcional de medios auxiliares para acceso a la posición de trabajo y elevación del material, hasta su colocación completa en obra.
- La valoración que así resulta corresponde a la ejecución material de la unidad completa terminada.

Prescripciones sobre los productos

Características y recepción de los productos que se incorporan a las unidades de obra

La recepción de los productos, equipos y sistemas se realizará conforme se desarrolla en la Parte II, Condiciones de recepción de productos. Comprende el control de la documentación de los suministros (incluida la del marcado CE cuando sea pertinente), el control mediante distintivos de calidad o evaluaciones técnicas de idoneidad y el control mediante ensayos.

- Aceros en chapas y perfiles (ver Parte II, Relación de productos con marcado CE, 19.5.1, 19.5.2)

Los elementos estructurales pueden estar constituidos por los aceros establecidos por las normas UNE EN 10025-2 (chapas y perfiles), UNE EN 10210-1:1994 (tubos acabados en caliente) y UNE EN 10219-1:1998 (tubos conformados en frío).

Los tipos de acero podrán ser S235, S275 y S355; para los productos de UNE EN 10025-2 se admite también el tipo S450; en el CTE DB SE A, tabla 4.1, se establecen sus características mecánicas. Estos aceros podrán ser de los grados JR, JO y J2; para el S355 se admite también el grado K2.

Si se emplean otros aceros en proyecto, para garantizar su ductilidad, deberá comprobarse:

- la relación entre la tensión de rotura y la de límite elástico no será inferior a 1,20.
- el alargamiento en rotura de una probeta de sección inicial S_0 medido sobre una longitud $5,65 \sqrt{S_0}$ será superior al 15%.
- la deformación correspondiente a la tensión de rotura debe superar al menos un 20% la correspondiente al límite elástico.

Para comprobar la ductilidad en cualquier otro caso no incluido en los anteriores, deberá demostrarse que la temperatura de transición (la mínima a la que la resistencia a rotura dúctil supera a la frágil) es menor que la mínima de aquellas a las que va a estar sometida la estructura.

Todos los aceros relacionados son soldables y únicamente se requiere la adopción de precauciones en el caso de uniones especiales (entre chapas de gran espesor, de espesores muy desiguales, en condiciones difíciles de ejecución, etc.).

Si el material va a sufrir durante la fabricación algún proceso capaz de modificar su estructura metalográfica (deformación con llama, tratamiento térmico específico, etc.) se deben definir los requisitos adicionales pertinentes.

- Tornillos, tuercas, arandelas (ver Parte II, Relación de productos con marcado CE, 1.1.3). Estos aceros podrán ser de las calidades 4.6, 5.6, 6.8, 8.8 y 10.9 normalizadas por ISO; en el CTE DB SE A, tabla 4.3, se establecen sus características mecánicas. En los tornillos de alta resistencia utilizados como pretensados se controlará el apriete.

- Materiales de aportación. Las características mecánicas de los materiales de aportación serán en todos los casos superiores a las del metal base.

En aceros de resistencia mejorada a la corrosión atmosférica, la resistencia a la corrosión del material de aportación debe ser equivalente a la del material base; cuando se suelden este tipo de aceros el valor del carbono equivalente no debe exceder de 0,54.

Los productos especificados por UNE EN 10025-2 deben suministrarse con inspección y ensayos, específicos (sobre los productos suministrados) o no específicos (no necesariamente sobre los productos suministrados), que garanticen su conformidad con el pedido y con la norma. El comprador debe especificar al fabricante el tipo de documento de inspección requerido conforme a UNE EN 10204:2006 (tabla A.1). Los productos deben marcarse de manera legible utilizando métodos tales como la pintura, el troquelado, el marcado con láser, el código de barras o mediante etiquetas adhesivas permanentes o etiquetas fijas con los siguientes datos: el tipo, la calidad y, si fuera aplicable, la condición de suministro mediante su designación abreviada (N, conformado de normalización; M, conformado termomecánico); el tipo de marcado puede especificarse en el momento de efectuar el pedido.

Los productos especificados por UNE EN 10210 y UNE EN 10219 deben ser suministrados después de haber superado los ensayos e inspecciones no específicos recogidos en EN 10021:1994 con una testificación de inspección conforme a la norma UNE EN 10204, salvo exigencias contrarias del comprador en el momento de hacer el pedido. Cada perfil hueco debe ser marcado por un procedimiento adecuado y duradero, como la aplicación de pintura, punzonado o una etiqueta adhesiva en la que se indique la designación abreviada (tipo y grado de acero) y el nombre del fabricante; cuando los productos se suministran en paquetes, el marcado puede ser indicado en una etiqueta fijada sólidamente al paquete.

Para todos los productos se verificarán las siguientes condiciones técnicas generales de suministro, según UNE EN 10021:

Si se suministran a través de un transformador o intermediario, se deberá remitir al comprador, sin ningún cambio, la documentación del fabricante como se indica en UNE EN 10204, acompañada de los medios oportunos para identificar el producto, de forma que se pueda establecer la trazabilidad entre la documentación y los productos; si el transformador o intermediario ha modificado en cualquier forma las condiciones o las dimensiones del producto, debe facilitar un documento adicional de conformidad con las nuevas condiciones.

Al hacer el pedido, el comprador deberá establecer que tipo de documento solicita, si requiere alguno y, en consecuencia, indicar el tipo de inspección: específica o no específica; en base a una inspección no específica, el comprador puede solicitar al fabricante que le

facilite una testificación de conformidad con el pedido o una testificación de inspección; si se solicita una testificación de inspección, deberá indicar las características del producto cuyos resultados de los ensayos deben recogerse en este tipo de documento, en el caso de que los detalles no estén recogidos en la norma del producto.

Si el comprador solicita que la conformidad de los productos se compruebe mediante una inspección específica, en el pedido se concretará cual es el tipo de documento requerido: un certificado de inspección tipo 3.1 ó 3.2 según la norma UNE EN 10204, y si no está definido en la norma del producto: la frecuencia de los ensayos, los requisitos para el muestreo y la preparación de las muestras y probetas, los métodos de ensayo y, si procede, la identificación de las unidades de inspección. El proceso de control de esta fase debe contemplar los siguientes aspectos:

En los materiales cubiertos por marcas, sellos o certificaciones de conformidad reconocidos por las Administraciones Públicas competentes, este control puede limitarse a un certificado expedido por el fabricante que establezca de forma inequívoca la traza que permita relacionar cada elemento de la estructura con el certificado de origen que lo avala.

Si no se incluye una declaración del suministrador de que los productos o materiales cumplen con lo anteriormente establecido en el presente Pliego, se tratarán como productos o materiales no conformes.

Cuando en la documentación del proyecto se especifiquen características no avaladas por el certificado de origen del material (por ejemplo, el valor máximo del límite elástico en el caso de cálculo en capacidad), se establecerá un procedimiento de control mediante ensayos.

Cuando se empleen materiales que por su carácter singular no queden cubiertos por una norma nacional específica a la que referir la certificación (arandelas deformables, tornillos sin cabeza, conectadores, etc.) se podrán utilizar normas o recomendaciones de prestigio reconocido.

Cuando haya que verificar las tolerancias dimensionales de los perfiles comerciales se tendrán en cuenta las siguientes normas:

serie IPN: UNE EN 10024:1995

series IPE y HE: UNE EN 10034:1994

serie UPN: UNE 36522:2001

series L y LD: UNE EN 10056-1:1999 (medidas) y UNE EN 10056-2:1994 (tolerancias)

tubos: UNE EN 10219:1998 (parte 1: condiciones de suministro; parte 2: tolerancias)

chapas: EN 10029:1991.

Almacenamiento y manipulación (criterios de uso, gestión de residuos, conservación y mantenimiento)

El almacenamiento y depósito de los elementos constitutivos de la obra se hará de forma sistemática y ordenada para facilitar su montaje. Se cuidará especialmente que las piezas no se vean afectadas por acumulaciones de agua, ni estén en contacto directo con el terreno, y se mantengan las condiciones de durabilidad; para el almacenamiento de los elementos auxiliares tales como tornillos, electrodos, pinturas, etc., se seguirán las instrucciones dadas por el fabricante de los mismos.

Las manipulaciones necesarias para la carga, descarga, transporte, almacenamiento a pie de obra y montaje se realizarán con el cuidado suficiente para no provocar solicitaciones excesivas en ningún elemento de la estructura y para no dañar ni a las piezas ni a la pintura. Se cuidarán especialmente, protegiéndolas si fuese necesario, las partes sobre las que hayan de fijarse las cadenas, cables o ganchos que vayan a utilizarse en la elevación o sujeción de las piezas de la estructura.

Se corregirá cuidadosamente, antes de proceder al montaje, cualquier abolladura, comba o torcedura que haya podido provocarse en las operaciones de transporte. Si el efecto no puede ser corregido, o se presume que después de corregido puede afectar a la resistencia o estabilidad de la estructura, la pieza en cuestión se rechazará, marcándola debidamente para dejar constancia de ello.

Los residuos generados durante la ejecución de la unidad de obra serán tratados conforme a la Parte III: Gestión de residuos de construcción o demolición en la obra.

Prescripción en cuanto a la ejecución por unidades de obra

Características técnicas de cada unidad de obra

Condiciones previas: soporte

Los elementos no metálicos de la construcción (hormigón, fábricas, etc.) que hayan de actuar como soporte de elementos estructurales metálicos, deben cumplir las "tolerancias en las partes adyacentes" indicadas posteriormente dentro de las tolerancias admisibles.

Las bases de los pilares que apoyen sobre elementos no metálicos se calzarán mediante cuñas de acero separadas entre 4 y 8 cm, después de acuñadas se procederá a la colocación del número conveniente de vigas de la planta superior y entonces se alinearán y aplomarán.

Los espacios entre las bases de los pilares y el elemento de apoyo si es de hormigón o fábrica, se limpiarán y rellenarán, retacando, con mortero u hormigón de cemento pórtland y árido, cuya máxima dimensión no sea mayor que 1/5 del espesor del espacio que debe rellenarse, y de dosificación no menor que 1:2. La consistencia del mortero u hormigón de relleno será la conveniente para asegurar el llenado completo; en general, será fluida hasta espesores de 5 cm y más seca para espesores mayores.

Compatibilidad entre los productos, elementos y sistemas constructivos

Las superficies que hayan de quedar en contacto en las uniones con tornillos pretensados de alta resistencia no se pintarán y recibirán una limpieza y el tratamiento especificado.

Las superficies que hayan de soldarse no estarán pintadas ni siquiera con la capa de imprimación en una zona de anchura mínima de 10 cm desde el borde de la soldadura; si se precisa una protección temporal se pintarán con pintura fácilmente eliminable, que se limpiará cuidadosamente antes del soldeo.

Para evitar posibles corrosiones es preciso que las bases de pilares y partes estructurales que puedan estar en contacto con el terreno queden embebidas en hormigón. No se pintarán estos elementos para evitar su oxidación; si han de permanecer algún tiempo a la intemperie se recomienda su protección con lechada de cemento.

Se evitará el contacto del acero con otros metales que tengan menos potencial electrovalente (por ejemplo, plomo, cobre) que le pueda originar corrosión electroquímica; también se evitará su contacto con materiales de albañilería que tengan comportamiento higroscópico, especialmente el yeso, que le pueda originar corrosión química.

Proceso de ejecución

□Ejecución

- Operaciones previas:

Corte: se realizará por medio de sierra, cizalla, corte térmico (oxicorte) automático y, solamente si este no es posible, oxicorte manual; se especificarán las zonas donde no es admisible material endurecido tras procesos de corte, como por ejemplo:

Quando el cálculo se base en métodos plásticos.

A ambos lados de cada rótula plástica en una distancia igual al canto de la pieza.

Quando predomine la fatiga, en chapas y llantas, perfiles laminados, y tubos sin costura.

Quando el diseño para esfuerzos sísmicos o accidentales se base en la ductilidad de la estructura.

Conformado: el acero se puede doblar, prensar o forjar hasta que adopte la forma requerida, utilizando procesos de conformado en caliente o en frío, siempre que las características del material no queden por debajo de los valores especificados; los radios de acuerdo mínimos para el conformado en frío serán los especificados en el apartado 10.2.2 de CTE DB SE A.

Perforación: los agujeros deben realizarse por taladrado u otro proceso que proporcione un acabado equivalente; se admite el punzonado en materiales de hasta 2,5 cm de espesor, siempre que su espesor nominal no sea mayor que el diámetro nominal del agujero (o su dimensión mínima si no es circular).

Ángulos entrantes y entallas: deben tener un acabado redondeado con un radio mínimo de 5 mm.

Superficies para apoyo de contacto: se deben especificar los requisitos de planeidad y grado de acabado; la falta de planeidad antes del armado de una superficie simple contrastada con un borde recto, no superará los 0,5 mm, en caso contrario, para reducirla, podrán utilizarse cuñas y forros de acero inoxidable, no debiendo utilizarse más de tres en cualquier punto que podrán fijarse mediante soldaduras en ángulo o a tope de penetración parcial.

Empalmes: sólo se permitirán los indicados en el proyecto o autorizados por la dirección facultativa, que se realizarán por el procedimiento establecido.

- Soldeo:

Se debe proporcionar al personal encargado un plan de soldeo, que como mínimo incluirá todos los detalles de la unión, las dimensiones y tipo de soldadura, la secuencia de soldeo, las especificaciones sobre el proceso y las medidas necesarias para evitar el desgarro laminar; todo ello según la documentación de taller especificada en el apartado 12.4.1 de CTE DB SE A.

Se consideran aceptables los procesos de soldadura recogidos por UNE EN ISO 4063:2010.

Los soldadores deben estar certificados por un organismo acreditado y cualificarse de acuerdo con la norma UNE EN 287-1:1992; cada tipo de soldadura requiere la cualificación específica del soldador que la realiza.

Las superficies y los bordes deben ser apropiados para el proceso de soldeo que se utilice; los componentes a soldar deben estar correctamente colocados y fijos mediante dispositivos adecuados o soldaduras de punteo, y ser accesibles para el soldador; los dispositivos provisionales para el montaje deben ser fáciles de retirar sin dañar la pieza; se debe considerar la utilización de precalentamiento cuando el tipo de acero y/o la velocidad de enfriamiento puedan producir enfriamiento en la zona térmicamente afectada por el calor.

Para cualquier tipo de soldadura que no figure entre los considerados como habituales (por puntos, en ángulo, a tope, en tapón y ojal) se indicarán los requisitos de ejecución para alcanzar un nivel de calidad análogo a ellos; según el CTE DB SE A, apartado 10.7, durante la ejecución de los procedimientos habituales se cumplirán las especificaciones de dicho apartado especialmente en lo referente a limpieza y eliminación de defectos de cada pasada antes de la siguiente.

- Uniones atornilladas:

Las características de tornillos, tuercas y arandelas se ajustarán a las especificaciones de los apartados 10.4.1 a 10.4.3 de CTE DB SE A. En tornillos sin pretensar el "apretado a tope" es el que consigue un hombre con una llave normal sin brazo de prolongación; en uniones pretensadas el apriete se realizará progresivamente desde los tornillos centrales hasta los bordes; según el CTE DB SE A, apartado 10.4.5, el control del pretensado se realizará por alguno de los siguientes procedimientos:

Método de control del par torsor.

Método del giro de tuerca.

Método del indicador directo de tensión.

Método combinado.

Según el CTE DB SE A, apartado 10.5, podrán emplearse tornillos avellanados, calibrados, hexagonales de inyección, o pernos de articulación, si se cumplen las especificaciones de dicho apartado.

Montaje en blanco. La estructura será provisional y cuidadosamente montada en blanco en el taller para asegurar la perfecta coincidencia de los elementos que han de unirse y su exacta configuración geométrica.

Recepción de elementos estructurales. Una vez comprobado que los distintos elementos estructurales metálicos fabricados en taller satisfacen todos los requisitos anteriores, se recepcionarán autorizándose su envío a la obra.

Transporte a obra. Se procurará reducir al mínimo las uniones a efectuar en obra, estudiando cuidadosamente los planos de taller para resolver los problemas de transporte y montaje que esto pueda ocasionar.

- Montaje en obra:

Si todos los elementos recibidos en obra han sido recepcionados previamente en taller como es aconsejable, los únicos problemas que se pueden plantear durante el montaje son los debidos a errores cometidos en la obra que debe sustentar la estructura metálica, como replanteo y nivelación en cimentaciones, que han de verificar los límites establecidos para las "tolerancias en las partes adyacentes" mencionados en el punto siguiente; las consecuencias de estos errores son evitables si se tiene la precaución de realizar los planos de taller sobre cotas de replanteo tomadas directamente de la obra.

Por tanto el control en esta fase se reduce a verificar que todas las partes de la estructura, en cualquiera de las etapas de construcción, tienen arriostramiento para garantizar su estabilidad, y controlar todas las uniones realizadas en obra visual y geoméricamente; además, en las uniones atornilladas se comprobará el apriete con los mismos criterios indicados para la ejecución en taller, y en las soldaduras, si se especifica, se efectuarán los controles no destructivos indicados posteriormente en el "control de calidad de la fabricación"; todo ello siguiendo las especificaciones de la documentación de montaje recogida en el apartado 12.5.1 de CTE DB SE A.

□Tolerancias admisibles

Los valores máximos admisibles de las desviaciones geométricas, para situaciones normales, aplicables sin acuerdo especial, son las recogidas en el Capítulo 11 de CTE DB SE A, agrupadas para las dos etapas del proceso:

Apartado 11.1, tolerancias de fabricación

Apartado 11.2, tolerancias de ejecución.

□Condiciones de terminación

Previamente a la aplicación de los tratamientos de protección, se prepararán las superficies reparando todos los defectos detectados en ellas, tomando como referencia los principios generales de la norma UNE EN ISO 8504-1:2002, particularizados por UNE EN ISO 8504-2:2002 para limpieza con chorro abrasivo y por UNE EN ISO 8504-3:2002 para limpieza por herramientas motorizadas y manuales.

En superficies de rozamiento se debe extremar el cuidado en lo referente a ejecución y montaje en taller, y se protegerán con cubiertas impermeables tras la preparación hasta su armado.

Las superficies que vayan a estar en contacto con el hormigón sólo se limpiarán sin pintar, extendiendo este tratamiento al menos 30 cm de la zona correspondiente.

Para aplicar el recubrimiento se tendrá en cuenta:

Galvanización. Se realizará de acuerdo con UNE EN ISO 1460:1996 y UNE EN ISO 1461:1999, sellando las soldaduras antes de un decapado previo a la galvanización si se produce, y con agujeros de venteo o purga si hay espacios cerrados, donde indique el presente Pliego; las superficies galvanizadas deben limpiarse y tratarse con pintura de imprimación anticorrosiva con diluyente ácido o chorreado barredor antes de ser pintadas.

Pintura. Se seguirán las instrucciones del fabricante en la preparación de superficies, aplicación del producto y protección posterior durante un tiempo; si se aplica más de una capa se usará en cada una sombra de color diferente.

Tratamiento de los elementos de fijación. Para el tratamiento de estos elementos se considerará su material y el de los elementos a unir, junto con el tratamiento que estos lleven previamente, el método de apretado y su clasificación contra la corrosión.

□Control de ejecución, ensayos y pruebas

Se desarrollará según las dos etapas siguientes:

- Control de calidad de la fabricación:

Según el CTE DB SE A, apartado 12.4.1, la documentación de fabricación será elaborada por el taller y deberá contener, al menos, una memoria de fabricación, los planos de taller y un plan de puntos de inspección. Esta documentación debe ser revisada y aprobada por la dirección facultativa verificando su coherencia con la especificada en la documentación general del proyecto, la compatibilidad entre los distintos procedimientos de fabricación, y entre éstos y los materiales empleados. Se comprobará que cada operación se realiza en el orden y con las herramientas especificadas, que el personal encargado de cada operación posee la cualificación adecuada, y se mantiene el adecuado sistema de trazado que permita identificar el origen de cada incumplimiento.

Soldaduras: se inspeccionará visualmente toda la longitud de todas las soldaduras comprobando su presencia y situación, tamaño y posición, superficies y formas, y detectando defectos de superficie y salpicaduras; se indicará si deben realizarse o no ensayos no destructivos, especificando, en su caso, la localización de las soldaduras a inspeccionar y los métodos a emplear, que según el CTE DB SE A apartado 10.8.4.2, podrán ser partículas magnéticas según UNE EN 1290/1M:2002, líquidos penetrantes según UNE EN 571-1:1997, ultrasonidos según UNE EN 1714:1998, ensayos radiográficos según UNE EN 1435:1998; el alcance de esta inspección se realizará de acuerdo con el artículo 10.8.4.1, teniendo en cuenta, además, que la corrección en distorsiones no conformes obliga a inspeccionar las soldaduras situadas en esa zona; se deben especificar los criterios de aceptación de las soldaduras, debiendo cumplir las soldaduras reparadas los mismos requisitos que las originales; para ello se puede tomar como referencia UNE EN ISO 5817:2009, que define tres niveles de calidad, B, C y D.

Uniones mecánicas: todas las uniones mecánicas, pretensadas o sin pretensar tras el apriete inicial, y las superficies de rozamiento se comprobarán visualmente; la unión debe rehacerse si se exceden los criterios de aceptación establecidos para los espesores de chapa, otras disconformidades podrán corregirse, debiendo volverse a inspeccionar tras el arreglo; en uniones con tornillos pretensados se realizarán las inspecciones adicionales indicadas en el apartado 10.8.5.1 de CTE DB SE A; si no es posible efectuar ensayos de los elementos de fijación tras completar la unión, se inspeccionarán los métodos de trabajo; se especificarán los requisitos para los ensayos de procedimiento sobre el pretensado de tornillos. Previamente a aplicar el tratamiento de protección en las uniones mecánicas, se realizará una inspección visual de la superficie para comprobar que se cumplen los requisitos del fabricante del recubrimiento; el espesor del recubrimiento se comprobará, al menos, en cuatro lugares del 10% de los componentes tratados, según uno de los métodos de UNE EN ISO 2808:2000, el espesor medio debe ser superior al requerido y no habrá más de una lectura por componente inferior al espesor normal y siempre superior al 80% del nominal; los componentes no conformes se tratarán y ensayarán de nuevo.

- Control de calidad del montaje:

Según el CTE DB SE A, apartado 12.5.1, la documentación de montaje será elaborada por el montador y debe contener, al menos, una memoria de montaje, los planos de montaje y un plan de puntos de inspección según las especificaciones de dicho apartado. Esta documentación debe ser revisada y aprobada por la dirección facultativa verificando su coherencia con la especificada en la documentación general del proyecto, y que las tolerancias de posicionamiento de cada componente son coherentes con el sistema general de tolerancias. Durante el proceso de montaje se comprobará que cada operación se realiza en el orden y con las herramientas especificadas, que el personal encargado de cada operación posee la cualificación adecuada, y se mantiene un sistema de trazado que permite identificar el origen de cada incumplimiento.

□ Ensayos y pruebas

Las actividades y ensayos de los aceros y productos incluidos en el control de materiales, pueden ser realizados por las entidades de control de calidad de la edificación y los laboratorios de ensayos para el control de calidad de la edificación previstos en el artículo 14 de la Ley 38/1999 de Ordenación de la Edificación, que cumplan los requisitos exigibles para el desarrollo de su actividad recogidos en el Real Decreto 410/2010 de 31 de marzo.

Previamente al inicio de las actividades de control de la obra, el laboratorio o la entidad de control de calidad deberán presentar a la dirección facultativa para su aprobación un plan de control o, en su caso, un plan de inspección de la obra que contemple, como mínimo, los siguientes aspectos:

Identificación de materiales y actividades objeto de control y relación de actuaciones a efectuar durante el mismo (tipo de ensayo, inspecciones, etc.).

Previsión de medios materiales y humanos destinados al control con indicación, en su caso, de actividades a subcontratar.

Programación inicial del control, en función del programa previsible para la ejecución de la obra.

Planificación del seguimiento del plan de autocontrol del constructor, en el caso de la entidad de control que efectúe el control externo de la ejecución.

Designación de la persona responsable por parte del organismo de control.

Sistemas de documentación del control a emplear durante la obra.

El plan de control deberá prever el establecimiento de los oportunos lotes, tanto a efectos del control de materiales como de los productos o de la ejecución, contemplando tanto el montaje en taller o en la propia obra.

Prescripciones sobre verificaciones en el edificio terminado

Verificaciones y pruebas de servicio para comprobar las prestaciones finales del edificio

Como última fase de todos los controles especificados anteriormente, se realizará una inspección visual del conjunto de la estructura y de cada elemento a medida que van entrando en carga, verificando que no se producen deformaciones o grietas inesperadas en alguna parte de ella.

En el caso de que se aprecie algún problema, o si especifica en el presente Pliego, se pueden realizar pruebas de carga para evaluar la seguridad de la estructura, toda o parte de ella; en estos ensayos, salvo que se cuestione la seguridad de la estructura, no deben sobrepasarse las acciones de servicio, se realizarán de acuerdo con un Plan de Ensayos que evalúe la viabilidad de la prueba, por una organización con experiencia en este tipo de trabajos, dirigida por un técnico competente, que debe recoger los siguientes aspectos (adaptados del artículo 101.2 de la Instrucción EHE-08):

Viabilidad y finalidad de la prueba.

Magnitudes que deben medirse y localización de los puntos de medida.

Procedimientos de medida.

Escalones de carga y descarga.

Medidas de seguridad.

Condiciones para las que el ensayo resulta satisfactorio.

Estos ensayos tienen su aplicación fundamental en elementos sometidos a flexión.

3.2 Fábrica estructural

Descripción

Descripción

Muros resistentes y de arriostramiento realizados a partir de piezas relativamente pequeñas, tomadas con mortero de cemento y/o cal, arena, agua y a veces aditivos, pudiendo incorporar armaduras activas o pasivas en los morteros o refuerzos de hormigón armado. Los paramentos pueden quedar sin revestir, o revestidos.

Criterios de medición y valoración de unidades

- Fábrica de ladrillo cerámico.

Metro cuadrado de fábrica de ladrillo de arcilla cocida, sentada con mortero de cemento y/o cal, aparejada, incluso replanteo, nivelación y aplomado, parte proporcional de enjarjes, mermas y roturas, humedecido de los ladrillos y limpieza, medida deduciendo huecos superiores a 1m².

- Fábrica de bloques de hormigón o de arcilla cocida aligerada.

Metro cuadrado de muro de bloque de hormigón de áridos densos y ligeros o de arcilla aligerada, recibido con mortero de cemento, con encadenados o no de hormigón armado y relleno de senos con hormigón armado, incluso replanteo, aplomado y nivelado, corte, preparación y colocación de las armaduras, vertido y compactado del hormigón y parte proporcional de mermas, despuntes, solapes, roturas, humedecido de las piezas y limpieza, medida deduciendo huecos superiores a 1m².

- Fábrica de piedra.

Metro cuadrado de fábrica de piedra, sentada con mortero de cemento y/o cal, aparejada, incluso replanteo, nivelación y aplomado, parte proporcional de enjarjes, mermas y roturas, humedecido de las piezas y limpieza, medida deduciendo huecos superiores a 1m².

Prescripciones sobre los productos

Características y recepción de los productos que se incorporan a las unidades de obra

La recepción de los productos, equipos y sistemas se realizará conforme se desarrolla en la Parte II, Condiciones de recepción de productos. Este control comprende el control de la documentación de los suministros (incluida la del marcado CE cuando sea pertinente), el control mediante distintivos de calidad o evaluaciones técnicas de idoneidad y el control mediante ensayos.

Los muros de fábrica pueden ser de una hoja, capuchinos, careados, doblados, de tendel hueco, de revestimiento y de armado de fábrica. Los materiales que los constituyen son:

- Piezas.

Las piezas pueden ser:

De ladrillo de arcilla cocida (ver Parte II, Relación de productos con marcado CE, 2.1.1).

De bloques de hormigón de áridos densos y ligeros (ver Parte II, Relación de productos con marcado CE, 2.1.3).

De bloques de arcilla cocida aligerada (ver Parte II, Relación de productos con marcado CE, 2.1.1).

De piedra artificial o natural (ver Parte II, Relación de productos con marcado CE, 2.1.5, 2.1.6).

Las designaciones de las piezas se referencian por sus medidas modulares (medida nominal más el ancho habitual de la junta).

Las piezas para la realización de fábricas pueden ser macizas, perforadas, aligeradas y huecas, según lo indique el proyecto.

La disposición de huecos será tal que evite riesgos de aparición de fisuras en tabiquillos y paredes de la pieza durante la fabricación, manejo o colocación.

La resistencia normalizada a compresión de las piezas, f_b , será superior a 5 N/mm², (CTE DB-SE F, apartado 4.1).

Las piezas se suministrarán a obra con una declaración del suministrador sobre su resistencia y la categoría de fabricación.

Para bloques de piedra natural se confirmará la procedencia y las características especificadas en el proyecto, constatando que la piedra esta sana y no presenta fracturas.

Las piezas de categoría I tendrán una resistencia declarada, con probabilidad de no ser alcanzada inferior al 5%. El fabricante aportará la documentación que acredita que el valor declarado de la resistencia a compresión se ha obtenido a partir de piezas muestreadas según UNE EN 771 y ensayadas según UNE EN 772-1:2002, y la existencia de un plan de control de producción en fábrica que garantiza el nivel de confianza citado.

Las piezas de categoría II tendrán una resistencia a compresión declarada igual al valor medio obtenido en ensayos con la norma antedicha, si bien el nivel de confianza puede resultar inferior al 95%.

Cuando en proyecto se haya especificado directamente el valor de la resistencia normalizada con esfuerzo paralelo a la tabla, en el sentido longitudinal o en el transversal, se exigirá al fabricante, a través en su caso, del suministrador, el valor declarado obtenido mediante ensayos, procediéndose según los puntos anteriores.

Si no existe valor declarado por el fabricante para el valor de resistencia a compresión en la dirección de esfuerzo aplicado, se tomarán muestras en obra según UNE EN 771 y se ensayarán según EN 772-1:2002, aplicando el esfuerzo en la dirección correspondiente. El valor medio obtenido se multiplicará por el valor γ de la tabla 8.1 (CTE DB-SE F), no superior a 1,00 y se comprobará que el resultado obtenido es mayor o igual que el valor de la resistencia normalizada especificada en el proyecto.

Si la resistencia a compresión de un tipo de piezas con forma especial tiene influencia predominante en la resistencia de la fábrica, su resistencia se podrá determinar con la última norma citada.

Para garantizar la durabilidad en el CTE, en las tablas 3.1 y 3.2 del DB-SE F, están especificadas las clases de exposición consideradas. En este sentido, deben respetarse las restricciones que se establecen en la tabla 3.3 del DB-SE F, sobre restricciones de uso de los componentes de las fábricas.

Si ha de aplicarse la norma sismorresistente (NCSR-02), el espesor mínimo para muros exteriores de una sola hoja será de 14 cm y de 12 cm para los interiores. Además, para una aceleración de cálculo $a_c \geq 0,12$ g, el espesor mínimo de los muros exteriores de una hoja será de 24 cm, si son de ladrillo de arcilla cocida, y de 18 cm si están contruidos de bloques. Si se trata de muros interiores el espesor mínimo será de 14 cm. Para el caso de muros exteriores de dos hojas (capuchinos) y si $a_c \geq 0,12$ g, ambas hojas estarán contruidas con el mismo material, con un espesor mínimo de cada hoja de 14 cm y el intervalo entre armaduras de atado o anclajes será inferior a 35 cm, en todas las direcciones. Si únicamente es portante una de las dos hojas, su espesor cumplirá las condiciones señaladas anteriormente para los muros exteriores de una sola hoja. Para los valores de $a_c \geq 0,08$ g, todos los elementos portantes de un mismo edificio se realizarán con la misma solución constructiva.

- Morteros y hormigones (ver Parte II, Relación de productos con marcado CE, 19.1).

Los morteros para fábricas pueden ser ordinarios, de junta delgada o ligeros. El mortero de junta delgada se puede emplear cuando las piezas permitan construir el muro con tendeles de espesor entre 1 y 3 mm.

Los morteros ordinarios pueden especificarse por:

Resistencia: se designan por la letra M seguida de la resistencia a compresión en N/mm^2 .

Dosificación en volumen: se designan por la proporción, en volumen, de los componentes fundamentales (por ejemplo 1:1:5 cemento, cal y arena). La elaboración incluirá las adiciones, aditivos y cantidad de agua, con los que se supone que se obtiene el valor de f_m supuesto.

El mortero ordinario para fábricas convencionales no será inferior a M1. El mortero ordinario para fábrica armada o pretensada, los morteros de junta delgada y los morteros ligeros, no serán inferiores a M4. En cualquier caso, para evitar roturas frágiles de los muros, la resistencia a la compresión del mortero no debe ser superior al 0,75 de la resistencia normalizada de las piezas (CTE DB-SE F, apartado 4.2).

El hormigón empleado para el relleno de huecos de la fábrica armada se caracteriza, por los valores de f_{ck} (resistencia característica a compresión de 20 ó 25 N/mm^2).

En la recepción de las mezclas preparadas se comprobará que la dosificación y resistencia que figuran en el envase corresponden a las solicitadas.

Los morteros preparados y los secos se emplearán siguiendo las instrucciones del fabricante, que incluirán el tipo de amasadora, el tiempo de amasado y la cantidad de agua.

El mortero preparado, se empleará antes de que transcurra el plazo de uso definido por el fabricante. Si se ha evaporado agua, podrá añadirse ésta sólo durante el plazo de uso definido por el fabricante.

Según RC-08, para los morteros de albañilería se utilizarán, preferentemente, los cementos de albañilería, pudiéndose utilizar también cementos comunes (excepto los tipos CEM I y CEM II/A), con un contenido de adición apropiado, seleccionando los más adecuados en función de sus características mecánicas, de blancura, en su caso, y del contenido de aditivo aireante en el caso de los cementos de albañilería.

- Arenas (ver Parte II, Relación de productos con marcado CE, 19.1.17).

Se realizará una inspección ocular de características y, si se juzga preciso, se realizará una toma de muestras para la comprobación de características en laboratorio.

Se puede aceptar arena que no cumpla alguna condición, si se procede a su corrección en obra por lavado, cribado o mezcla, y después de la corrección cumple todas las condiciones exigidas.

- Armaduras.

Además de los aceros establecidos en EHE, se consideran aceptables los aceros inoxidables según UNE ENV 10080:1996, UNE EN 10088 y UNE EN 845-3:2006, y para pretensar los de EN 10138.

El galvanizado, o cualquier tipo de protección equivalente, debe ser compatible con las características del acero a proteger, no afectándolas desfavorablemente.

Para las clases IIa y IIb, deben utilizarse armaduras de acero al carbono protegidas mediante galvanizado fuerte o protección equivalente, a menos que la fábrica este terminada mediante un enfoscado de sus caras expuestas, el mortero de la fábrica sea no inferior a M5 y el recubrimiento lateral mínimo de la armadura no sea inferior a 30 mm, en cuyo caso podrán utilizarse armaduras de acero al carbono sin protección. Para las clases III, IV, H, F y Q, en todas las subclases las armaduras de tendel serán de acero inoxidable austenítico o equivalente.

- Barreras antihumedad.

Las barreras antihumedad serán eficaces respecto al paso del agua y a su ascenso capilar. Tendrán una durabilidad que indique el proyecto. Estarán formadas por materiales que no sean fácilmente perforables al utilizarlas, y serán capaces de resistir las tensiones, indicadas en proyecto, sin extrusionarse.

Las barreras antihumedad tendrán suficiente resistencia superficial de rozamiento como para evitar el movimiento de la fábrica que descansa sobre ellas.

- Llaves (ver Parte II, Relación de productos con marcado CE, 2.2.1).

En los muros capuchinos, sometidos a acciones laterales, se dispondrán llaves que sean capaces de trasladar la acción horizontal de una hoja a otra y capaces de transmitirla a los extremos.

Deben respetarse las restricciones que se establecen en la tabla 3.3 del DB-SE F, sobre restricciones de uso de los componentes de las fábricas, según la clase de exposición definida en proyecto.

Almacenamiento y manipulación (criterios de uso, gestión de residuos, conservación y mantenimiento)

El almacenamiento y depósito de los elementos constitutivos de la fábrica se hará de forma sistemática y ordenada para facilitar su montaje.

- Piezas.

Las piezas se suministrarán a la obra sin que hayan sufrido daños en su transporte y manipulación que deterioren el aspecto de las fábricas o comprometan su durabilidad, y con la edad adecuada cuando ésta sea decisiva para que satisfagan las condiciones del pedido. Se suministrarán preferentemente paletizados y empaquetados. Los paquetes no serán totalmente herméticos para permitir el intercambio de humedad con el ambiente.

El acopio en obra se efectuará evitando el contacto con sustancias o ambientes que perjudiquen física o químicamente a la materia de las piezas. Las piezas se apilarán en superficies planas, limpias, no en contacto con el terreno.

- Arenas.

Cada remesa de arena que llegue a obra se descargará en una zona de suelo seco, convenientemente preparada para este fin, en la que pueda conservarse limpia. Las arenas de distinto tipo se almacenarán por separado.

- Cementos y cales.

Se debe garantizar que el almacenamiento, la carga y el transporte desde la fábrica se realicen en buenas condiciones de estanquidad y limpieza.

El almacenamiento de los cementos a granel se efectuará en silos estancos y se evitará su contaminación con otros cementos de tipo y/o clase de resistencia distintos. Los silos deben estar protegidos de la humedad y tener un sistema o mecanismo de apertura para la carga en condiciones adecuadas desde los vehículos de transporte, sin riesgo de alteración del cemento.

El almacenamiento de los cementos envasados deberá realizarse sobre palets, o plataforma similar, en locales cubiertos, ventilados y protegidos de las lluvias y de la exposición directa del sol. Se evitarán especialmente las ubicaciones en las que los envases puedan estar expuestos a la humedad, así como las manipulaciones durante su almacenamiento en las que puedan dañarse éstos o la calidad del cemento.

Las instalaciones de almacenamiento, carga y descarga del cemento dispondrán de los dispositivos adecuados para minimizar las emisiones de polvo a la atmósfera.

- Morteros secos preparados y hormigones preparados.

La recepción y el almacenaje se ajustarán a lo señalado para el tipo de material.

- Armaduras.

Las barras y las armaduras de tendel se almacenarán, se doblarán y se colocarán en la fábrica sin que sufran daños y con el cuidado suficiente para no provocar sollicitaciones excesivas en ningún elemento de la estructura. Se cuidarán especialmente, protegiéndolas si fuese necesario, las partes sobre las que hayan de fijarse las cadenas, cables o ganchos que vayan a utilizarse en la elevación o sujeción de las piezas de la estructura. Se corregirá cuidadosamente, antes de proceder al montaje, cualquier abolladura, comba o torcedura que haya podido provocarse en las operaciones de transporte. Si el efecto no puede ser corregido, o se presume que después de corregido puede afectar a la resistencia o estabilidad de la estructura, la pieza en cuestión se rechazará, marcándola debidamente para dejar constancia de ello.

Los residuos generados durante la ejecución de la unidad de obra serán tratados conforme a la Parte III: Gestión de residuos de construcción o demolición en la obra.

Prescripción en cuanto a la ejecución por unidades de obra

Características técnicas de cada unidad de obra

□Condiciones previas: soporte

Se tomarán medidas protectoras para las fábricas que puedan ser dañadas por efecto de la humedad en contacto con el terreno, si no están definidas en el proyecto. Por ejemplo, si el muro es de fachada, en la base debe disponerse una barrera impermeable que cubra todo el espesor de la fachada a más de 15 cm por encima del nivel del suelo exterior para evitar el ascenso de agua por capilaridad o adoptarse otra solución que produzca el mismo efecto, según el apartado 2.3.3.2 (CTE DB-HS). La superficie en que se haya de disponer la imprimación deberá estar lisa y limpia. Sobre la barrera debe disponerse una capa de mortero de regulación de 2 cm de espesor como mínimo, según el apartado 2.1.3.1 (CTE DB-HS).

Cuando sea previsible que el terreno contenga sustancias químicas agresivas para la fábrica, ésta se construirá con materiales resistentes a dichas sustancias o bien se protegerá de modo que quede aislada de las sustancias químicas agresivas.

La base de la zapata corrida de un muro será horizontal. Estará situada en un solo plano cuando sea posible económicamente; en caso contrario, se distribuirá en banqueros con uniformidad. En caso de cimentar con zapatas aisladas, las cabezas de éstas se enlazarán con una viga de hormigón armado. En caso de cimentación por pilotes, se enlazarán con una viga empotrada en ellos.

Los perfiles metálicos de los dinteles que conforman los huecos se protegerán con pintura antioxidante, antes de su colocación.

En las obras importantes con retrasos o paradas muy prolongadas, el director de obra debe tener en cuenta las acciones sísmicas que se puedan presentar y que, en caso de destrucción o daño por sismo, pudieran dar lugar a consecuencias graves. El director de obra comprobará que las prescripciones y los detalles estructurales mostrados en los planos satisfacen los niveles de ductilidad especificados y que se respetan durante la ejecución de la obra. En cualquier caso, una estructura de muros se considerará una solución “no dúctil”, incluso aunque se dispongan los refuerzos que se prescriben en la norma sismorresistente (NCSR-02).

Compatibilidad entre los productos, elementos y sistemas constructivos

Se evitará el contacto entre metales de diferente potencial electrovalente para impedir el inicio de posibles procesos de corrosión electroquímica; también se evitará su contacto con materiales de albañilería que tengan comportamiento higroscópico, especialmente el yeso, que le pueda originar corrosión química.

Proceso de ejecución

Ejecución

El proyecto especifica la clase de categoría de ejecución: A, B y C, de acuerdo con lo que se establece en el apartado 8.2.1 del CTE DB-SE-F. En los elementos de fábrica armada se especificará sólo clases A o B. En los elementos de fábrica pretensada se especificará clase A.

Categoría A:

Las piezas disponen de certificación de sus especificaciones en cuanto a tipo y grupo, dimensiones y tolerancias, resistencia normalizada, succión, y retracción o expansión por humedad.

El mortero dispone de especificaciones sobre su resistencia a la compresión y a la flexotracción a 7 y 28 días.

La fábrica dispone de un certificado de ensayos previos a compresión según la norma UNE EN 1052-1:1999, a tracción y a corte según la norma UNE EN 1052-4:2001.

Se realiza una visita diaria de la obra. Control y supervisión continuados por el constructor.

Categoría B:

Las piezas disponen de certificación de sus especificaciones en cuanto a tipo y grupo, dimensiones y tolerancias, y resistencia normalizada.

El mortero dispone de especificaciones sobre su resistencia a la compresión y a la flexotracción a 28 días.

Se realiza una visita diaria de la obra. Control y supervisión continuados por el constructor.

Categoría C:

Cuando no se cumpla alguno de los requisitos de la categoría B.

- Replanteo.

Será necesaria la verificación del replanteo por la dirección facultativa. Se replanteará en primer lugar la fábrica a realizar. Posteriormente para el alzado de la fábrica se colocarán en cada esquina de la planta una mira recta y aplomada, con las referencias precisas a las alturas de las hiladas, y se procederá al tendido de los cordeles entre las miras, apoyadas sobre sus marcas, que se elevarán con la altura de una o varias hiladas para asegurar la horizontalidad de éstas.

Se dispondrán juntas de movimiento para permitir dilataciones térmicas y por humedad, fluencia y retracción, las deformaciones por flexión y los efectos de las tensiones internas producidas por cargas verticales o laterales, sin que la fábrica sufra daños, teniendo en cuenta, para las fábricas sustentadas, las distancias indicadas en la tabla 2.1 del documento CTE DB-SE F, apartado 2.2. Siempre que sea posible la junta se proyectará con solape.

- Humectación.

Las piezas, fundamentalmente las de arcilla cocida (exceptuando los ladrillos completamente hidrofugados y aquellos que tienen una succión inferior a 0,10 gr/cm² min), se humedecerán, antes de la ejecución de la fábrica, por aspersión o por inmersión. La cantidad de agua embebida en la pieza debe ser la necesaria para que al ponerla en contacto con el mortero no haga cambiar la consistencia de este, es decir, para que la pieza ni absorba agua, ni la aporte.

- Colocación.

Las piezas se colocarán generalmente a restregón, sobre una tortada de mortero, hasta que el mortero rebose por la llaga y el tendel. No se moverá ninguna pieza después de efectuada la operación de restregón. Si fuera necesario corregir la posición de una pieza, se quitará, retirando también el mortero.

Las piezas con machihembrado lateral no se colocarán a restregón, sino verticalmente sobre la junta horizontal de mortero, haciendo tope con los machihembrados, dando lugar a fábricas con llagas a hueso. No obstante, la colocación de las piezas dependerá de su tipología, debiendo seguirse en todo momento las recomendaciones del fabricante.

- Rellenos de juntas.

Si el proyecto especifica llaga llena el mortero debe macizar el grueso total de la pieza en al menos el 40% de su tizón; se considera hueca en caso contrario. El mortero deberá llenar las juntas, tendel (salvo caso de tendel hueco) y llagas totalmente. Si después de restregar el ladrillo no quedara alguna junta totalmente llena, se añadirá el mortero. El espesor de los tendeles y de las llagas de mortero ordinario o ligero no será menor que 8 mm ni mayor que 15 mm, y el de tendeles y llagas de mortero de junta delgada no será menor que 1 mm ni mayor que 3 mm.

Cuando se especifique la utilización de juntas delgadas, las piezas se asentarán cuidadosamente para que las juntas mantengan el espesor establecido de manera uniforme.

El llagueado en su caso, se realizará mientras el mortero esté fresco.

Sin autorización expresa, en muros de espesor menor que 200 mm, las juntas no se rehundirán en una profundidad mayor que 5 mm.

De procederse al rejuntado, el mortero tendrá las mismas propiedades que el de asentar las piezas. Antes del rejuntado, se cepillará el material suelto, y si es necesario, se humedecerá la fábrica. Cuando se rasque la junta se tendrá cuidado en dejar la distancia suficiente entre cualquier hueco interior y la cara del mortero.

Para bloques de arcilla cocida aligerada:

No se cortarán las piezas, sino que se utilizarán las debidas piezas complementarias de coordinación modular. Las juntas verticales no llevarán mortero al ser machihembradas. La separación entre juntas verticales de dos hiladas consecutivas no será inferior a 7 cm.

Los muros deberán mantenerse limpios durante la construcción. Todo exceso de mortero deberá ser retirado, limpiando la zona a continuación.

- Enjarjes.

Las fábricas deben levantarse por hiladas horizontales en toda la extensión de la obra, siempre que sea posible y no de lugar a situaciones intermedias inestables. Cuando dos partes de una fábrica hayan de levantarse en épocas distintas, la que se ejecute primero se dejará escalonada. Si esto no fuera posible, se dejará formando alternativamente entrantes, adarajas y salientes, endejas. En las hiladas consecutivas de un muro, las piezas se solaparán para que el muro se comporte como un elemento estructural único. El solape será al menos igual a 0,4 veces el grueso de la pieza y no menor que 40 mm. En las esquinas o encuentros, el solape de las piezas no será menor que su tizón; en el resto del muro, pueden emplearse piezas cortadas para conseguir el solape preciso.

- Dinteles.

Las aberturas llevarán un dintel resistente, prefabricado o realizado in situ de acuerdo con la luz a salvar. En los extremos de los dinteles se dispondrá una armadura de continuidad sobre los apoyos, de una sección no inferior al 50% de la armadura en el centro del vano y se anclará de acuerdo con el apartado 7.5 del documento CTE DB SE F. La armadura del centro del vano se prolongará hasta los apoyos, al menos el 25% de su sección, y se anclará según el apartado citado.

- Enlaces.

Enlaces entre muros y forjados:

Cuando se considere que los muros están arriostrados por los forjados, se enlazarán a éstos de forma que se puedan transmitir las acciones laterales. Las acciones laterales se transmitirán a los elementos arriostrantes o a través de la propia estructura de los forjados (monolíticos) o mediante vigas perimetrales. Las acciones laterales se pueden transmitir mediante conectores o por rozamiento.

Cuando un forjado carga sobre un muro, la longitud de apoyo será la estructuralmente necesaria pero nunca menor de 65 mm (teniendo en cuenta las tolerancias de fabricación y de montaje).

Las llaves de muros capuchinos se dispondrán de modo que queden suficientemente recibidas en ambas hojas (se considerará satisfecha esta prescripción si se cumple la norma UNE EN 845-1:2005), y su forma y disposición será tal que el agua no pueda pasar por las llaves de una hoja a otra.

La separación de los elementos de conexión entre muros y forjados no será mayor que 2 m, y en edificios de más de cuatro plantas de altura no será mayor que 1,25 m. Si el enlace es por rozamiento, no son necesarios amarres si el apoyo de los forjados de hormigón se prolonga hasta el centro del muro o un mínimo de 65 mm, siempre que no sea un apoyo deslizante.

Si es de aplicación la norma sismorresistente (NCSR-02), los forjados de viguetas sueltas, de madera o metálicas, deberán atarse en todo su perímetro a encadenados horizontales situados en su mismo nivel, para solidarizar la entrega y conexión de las viguetas con el muro. El atado de las viguetas que discurran paralelas a la pared se extenderá al menos a las tres viguetas más próximas.

Enlace entre muros:

Es recomendable que los muros que se vinculan se levanten de forma simultánea y debidamente trabados entre sí.

En el caso de muros capuchinos, el número de llaves que vinculan las dos hojas de un muro capuchino no será menor que 2 por m². Si se emplean armaduras de tendel cada elemento de enlace se considerará como una llave.

Se colocarán llaves en cada borde libre y en las jambas de los huecos.

Al elegir las llaves se considerará cualquier posible movimiento diferencial entre las hojas del muro, o entre una hoja y un marco.

En el caso de muros doblados, las dos hojas de un muro doblado se enlazarán eficazmente mediante conectores capaces de transmitir las acciones laterales entre las dos hojas, con un área mínima de 300 mm²/m² de muro, con conectores de acero dispuestos uniformemente en número no menor que 2 conectores/m² de muro.

Algunas formas de armaduras de tendel pueden también actuar como llaves entre las dos hojas de un muro doblado, por ejemplo las mostradas en la norma UNE EN 845-3:2006.

En la elección del conector se tendrán en cuenta posibles movimientos diferenciales entre las hojas.

En caso de fábrica de bloque hormigón hueco: Los enlaces de los muros en esquina o en cruce se realizarán mediante encadenado vertical de hormigón armado, que irá anclada a cada forjado y en planta baja a la cimentación. El hormigón se verterá por tongadas de altura no superior a 1 m, al mismo tiempo que se levantan los muros. Se compactará el hormigón, llenando todo el hueco entre el encofrado y los bloques. Los bloques que forman las jambas de los huecos de paso o ventanas serán rellenados con mortero en un ancho del muro igual a la altura del dintel. La formación de dinteles será con bloques de fondo ciego colocados sobre una sopanda previamente preparada, dejando libre la canal de las piezas para la colocación de las armaduras y el vertido del hormigón.

En caso de fábrica de bloque de hormigón macizo: Los enlaces de los muros en esquina o en cruce se realizarán mediante armadura horizontal de anclaje en forma de horquilla, enlazando alternativamente en cada hilada dispuesta perpendicularmente a la anterior uno y otro muro.

- Armaduras.

Las barras y las armaduras de tendel se doblarán y se colocarán en la fábrica sin que sufran daños perjudiciales que puedan afectar al acero, al hormigón, al mortero o a la adherencia entre ellos.

Se evitarán los daños mecánicos, rotura en las soldaduras de las armaduras de tendel, y depósitos superficiales que afecten a la adherencia.

Se emplearán separadores y estribos para mantener las armaduras en su posición y si es necesario, se atará la armadura con alambre.

Para garantizar la durabilidad de las armaduras:

Recubrimientos de la armadura de tendel:

a) el espesor mínimo del recubrimiento de mortero respecto al borde exterior, no será menor que 15 mm

b) el recubrimiento de mortero, por encima y por debajo de la armadura de tendel, no sea menor que 2 mm, incluso para los morteros de junta delgada

c) la armadura se dispondrá de modo que se garantice la constancia del recubrimiento.

Los extremos cortados de toda barra que constituya una armadura, excepto las de acero inoxidable, tendrán el recubrimiento que le corresponda en cada caso o la protección equivalente.

En el caso de cámaras rellenas o aparejos distintos de los habituales, el recubrimiento será no menor que 20 mm ni de su diámetro.

- Morteros y hormigones de relleno.

Se admite la mezcla manual únicamente en proyectos con categoría de ejecución C. El mortero no se ensuciará durante su manipulación posterior.

El mortero y el hormigón de relleno se emplearán antes de iniciarse el fraguado. El mortero u hormigón que haya iniciado el fraguado se desechará y no se reutilizará.

Al mortero no se le añadirán aglomerantes, áridos, aditivos ni agua después de su amasado.

Antes de rellenar de hormigón la cámara de un muro armado, se limpiará de restos de mortero y escombros. El relleno se realizará por tongadas, asegurando que se macizan todos los huecos y no se segrega el hormigón. La secuencia de las operaciones conseguirá que la fábrica tenga la resistencia precisa para soportar la presión del hormigón fresco.

En muros con pilastras armadas, la armadura principal se fijará con antelación suficiente para ejecutar la fábrica sin entorpecimiento.

Los huecos de fábrica en que se incluye la armadura se irán rellenando con mortero u hormigón al levantarse la fábrica.

Tolerancias admisibles

Cuando en el proyecto no defina tolerancias de ejecución de muros verticales, se emplearán los valores de la tabla 8.2 sobre tolerancias para elementos de fábrica del documento DB-SE-F del Código Técnico de la Edificación, apartado 8.2:

- Desplome en la altura del piso de 20 mm y en la altura total del edificio de 50 mm.

- Axialidad de 20 mm.

- Planeidad en 1 m de 5 mm y en 10 m de 20 mm.

- Espesor de la hoja del muro más menos 25 mm y del muro capuchino completo más 10 mm.

Condiciones de terminación

Las fábricas quedarán planas y aplomadas, y tendrán una composición uniforme en toda su altura.

En muros de carga, para la ejecución de rozas y rebajes, se debe contar con las órdenes de la dirección facultativa, bien expresas o bien por referencia a detalles del proyecto. Las rozas no afectarán a elementos, como dinteles, anclajes entre piezas o armaduras. En muros de ejecución reciente, debe esperarse a que el mortero de unión entre piezas haya endurecido debidamente y a que se haya producido la correspondiente adherencia entre mortero y pieza.

En fábrica con piezas macizas o perforadas, las rozas que respetan las limitaciones de la tabla 4.8 (CTE DB F), no reducen el grueso de cálculo, a efectos de la evaluación de su capacidad. Si es de aplicación la norma sismorresistente (NCSR-02), en los muros de carga y de arriostramiento sólo se admitirán rozas verticales separadas entre sí por lo menos 2 m y cuya profundidad no excederá de la quinta parte de su espesor. En cualquier caso, el grueso reducido no será inferior a los valores especificados en el apartado de prescripciones sobre los productos (piezas).

Control de ejecución, ensayos y pruebas

Control de ejecución

Controles durante la ejecución: puntos de observación.

Ladrillos cerámicos: Unidad y frecuencia de inspección: 2 cada 400 m² de muro.

Bloques de hormigón o cerámicos: Unidad y frecuencia de inspección: 2 cada 250 m² de muro.

- Replanteo:

Comprobación de ejes de muros y ángulos principales.

Verticalidad de las miras en las esquinas. Marcado de hiladas (cara vista).

Espesor y longitud de tramos principales. Dimensión de huecos de paso.

Juntas estructurales.

- Ejecución de todo tipo de fábricas:

Comprobación periódica de consistencia en cono de Abrams.

Mojado previo de las piezas unos minutos.

Aparejo y traba en enlaces de muros. Esquinas. Huecos.

Relleno de juntas de acuerdo especificaciones de proyecto.

Juntas estructurales (independencia total de partes del edificio).

Barrera antihumedad según especificaciones del proyecto.

Armadura libre de sustancias.

- Ejecución de fábricas de bloques de hormigón o de arcilla cocida aligerada:

Las anteriores.

Aplomado de paños.

Alturas parciales. Niveles de planta. Zunchos.

- Tolerancias en la ejecución según TABLA 8.2 del CTE DB SE F:

Desplomes.

Axialidad.

Planeidad.

Espesores de la hoja o de las hojas del muro.

- Protección de la fábrica:

Protección en tiempo caluroso de fábricas recién ejecutadas.

Protección en tiempo frío (heladas) de fábricas recientes.

Protección de la fábrica durante la ejecución, frente a la lluvia.

Arriostamiento durante la construcción mientras el elemento de fábrica no haya sido estabilizado (al terminar cada jornada de trabajo).

Control de la profundidad de las rozas y su verticalidad.

- Ejecución de cargaderos y refuerzos:

Entrega de cargaderos. Dimensiones.

Encadenados verticales y horizontales según especificaciones de cálculo (sísmico). Armado.

Macizado y armado en fábricas de bloques.

En el caso de que la Propiedad hubiera establecido exigencias relativas a la contribución de la estructura a la sostenibilidad, de conformidad con el Anejo nº 13 de la Instrucción EHE-08, la Dirección Facultativa deberá comprobar durante la fase de ejecución que, con los medios y procedimientos reales empleados en la misma, se satisface el mismo nivel (A, B, C, D ó E) que el definido en el proyecto para el índice ICES.

□ Ensayos y pruebas

Cuando se establezca la determinación mediante ensayos de la resistencia de la fábrica, podrá determinarse directamente a través de la UNE EN 1052-1: 1999. Así mismo, para la determinación mediante ensayos de la resistencia del mortero, se usará la UNE EN 1015-11: 2000.

Conservación y mantenimiento

La coronación de los muros se cubrirá, con láminas de material plástico o similar, para impedir el lavado del mortero de las juntas por efecto de la lluvia y evitar eflorescencias, desconchados por caliches y daños en los materiales higroscópicos.

Se tomarán precauciones para mantener la humedad de la fábrica hasta el final del fraguado, especialmente en condiciones desfavorables, tales como baja humedad relativa, altas temperaturas o fuertes corrientes de aire.

Se tomarán precauciones para evitar daños a la fábrica recién construida por efecto de las heladas. Si ha helado antes de iniciar el trabajo, se revisará escrupulosamente lo ejecutado en las 48 horas anteriores, demoliéndose las zonas dañadas. Si la helada se produce una vez iniciado el trabajo, se suspenderá protegiendo lo recientemente construido.

Si fuese necesario, aquellos muros que queden temporalmente sin arriostar y sin carga estabilizante, se acodalarán provisionalmente, para mantener su estabilidad.

Se limitará la altura de la fábrica que se ejecute en un día para evitar inestabilidades e incidentes mientras el mortero está fresco.

Prescripciones sobre verificaciones en el edificio terminado

Verificaciones y pruebas de servicio para comprobar las prestaciones finales del edificio

En principio, las estructuras proyectadas, ejecutadas y controladas conforme a la normativa vigente, no será necesario someterlas a prueba alguna. No obstante, cuando se tenga dudas razonables sobre el comportamiento de la estructura del edificio ya terminado, para conceder el permiso de puesta en servicio o aceptación de la misma, se pueden realizar ensayos mediante pruebas de carga para evaluar la seguridad de la estructura, toda o parte de ella, en elementos sometidos a flexión. En estos ensayos, salvo que se cuestione la seguridad de la estructura, no deben sobrepasarse las acciones de servicio, se realizarán de acuerdo con un Plan de Ensayos que evalúe la viabilidad de la prueba, por una organización con experiencia en este tipo de trabajos, dirigida por un técnico competente, que debe recoger los siguientes aspectos (adaptados del artículo 101.2 de la Instrucción EHE-08):

- viabilidad y finalidad de la prueba
- magnitudes que deben medirse y localización de los puntos de medida
- procedimientos de medida
- escalones de carga y descarga

- medidas de seguridad
- condiciones para las que el ensayo resulta satisfactorio.

3.3 Estructuras de hormigón (armado y pretensado)

Descripción

Descripción

Como elementos de hormigón pueden considerarse:

- Forjados unidireccionales: constituidos por elementos superficiales planos con nervios, flectando esencialmente en una dirección. Se consideran dos tipos de forjados, los de viguetas o semiviguetas, ejecutadas en obra o pretensadas, y los de losas alveolares ejecutadas en obra o pretensadas.
- Placas (losas) sobre apoyos aislados: estructuras constituidas por placas macizas o aligeradas con nervios de hormigón armado en dos direcciones perpendiculares entre sí, que no poseen, en general, vigas para transmitir las cargas a los apoyos y descansan directamente sobre soportes con o sin capitel.
- Muros de sótanos y muros de carga.
- Pantallas: sistemas estructurales en ménsula empotrados en el terreno, de hormigón armado, de pequeño espesor, gran canto y muy elevada altura, especialmente aptas para resistir acciones horizontales.
- Muros resistentes o núcleos: un conjunto de pantallas enlazadas entre sí para formar una pieza de sección cerrada o eventualmente abierta por huecos de paso, que presenta una mayor eficacia que las pantallas para resistir esfuerzos horizontales.
- Estructuras aporticadas: formadas por soportes y vigas. Las vigas son elementos estructurales, planos o de canto, de directriz recta y sección rectangular que salvan una determinada luz, soportando cargas de flexión. Los soportes son elementos de directriz recta y sección rectangular, cuadrada, poligonal o circular, de hormigón armado, pertenecientes a la estructura del edificio, que transmiten las cargas al cimiento.

Crterios de medición y valoración de unidades

- Metro cuadrado de forjado unidireccional: hormigón de resistencia o dosificación especificados, con una cuantía media del tipo de acero especificada, con semiviguetas armadas o nervios in situ, del canto e intereje especificados, con piezas de entrevigado (como las bovedillas) del material especificado, incluso encofrado, vibrado, curado y desencofrado, según Instrucción EHE-08.
- Metro cuadrado de placa o forjado reticular: hormigón de resistencia o dosificación especificados, con una cuantía media del tipo de acero especificada, del canto e intereje especificados, con piezas de entrevigado (como las bovedillas) del material especificado, incluso encofrado, vibrado, curado y desencofrado, según Instrucción EHE-08.
- Metro cuadrado de forjado unidireccional con vigueta, semiviguetas o losa pretensada, totalmente terminado, incluyendo las piezas de entrevigado para forjados con viguetas o semiviguetas pretensadas, hormigón vertido en obra y armadura colocada en obra, incluso vibrado, curado, encofrado y desencofrado, según Instrucción EHE-08.
- Metro cuadrado de núcleos y pantallas de hormigón armado: completamente terminado, de espesor y altura especificadas, de hormigón de resistencia o dosificación especificados, de la cuantía del tipo de acero especificada, incluyendo encofrado a una o dos caras del tipo especificado, elaboración desencofrado y curado, según Instrucción EHE-08.
- Metro lineal de soporte de hormigón armado: completamente terminado, de sección y altura especificadas, de hormigón de resistencia o dosificación especificados, de la cuantía del tipo de acero especificada, incluyendo encofrado, elaboración, desencofrado y curado, según Instrucción EHE-08.
- Metro cúbico de hormigón armado para pilares, vigas y zunchos: hormigón de resistencia o dosificación especificados, con una cuantía media del tipo de acero especificada, en soportes, vigas o zunchos de sección y altura determinadas, incluso recortes, separadores, alambre de atado, puesta en obra, vibrado y curado del hormigón según Instrucción EHE-08, incluyendo encofrado y desencofrado.

Prescripciones sobre los productos

Características y recepción de los productos que se incorporan a las unidades de obra

- Hormigón para armar:

Se tipificará de acuerdo con el artículo 39.2 de la Instrucción EHE-08, indicando:

- la composición elegida (artículo 31.1)
- las condiciones o características de calidad exigidas (artículo 31.2)
- las características mecánicas (artículo 39)
- valor mínimo de la resistencia (artículo 31.4)
- docilidad (artículo 31.5)

El hormigón puede ser:

- fabricado en central, de obra o preparado;

- no fabricado en central.

Materiales componentes, en el caso de que no se acopie directamente el hormigón para armar:

- Cemento:

Los cementos empleados podrán ser aquellos que cumplan la Instrucción RC-08, correspondan a la clase resistente 32,5 o superior y cumplan las limitaciones de uso establecidas en la tabla 26 de la Instrucción EHE-08. En el caso de cementos que contribuyan a la sostenibilidad, se estará a lo establecido en el anejo 13 de la Instrucción EHE-08.

- Agua:

El agua utilizada, tanto para el amasado como para el curado del hormigón en obra, no debe contener ningún ingrediente perjudicial en cantidades tales que afecten a las propiedades del hormigón o a la protección de las armaduras frente a la corrosión. En general, podrán emplearse todas las aguas sancionadas como aceptables por la práctica.

Cuando no se posean antecedentes de su utilización, o en caso de duda, deberán analizarse las aguas para comprobar las condiciones establecidas en el artículo 27 de la Instrucción EHE-08.

Se prohíbe el empleo de aguas de mar o salinas análogas para el amasado o curado de hormigón armado, salvo estudios especiales.

Siempre que sea posible, dispondrá las instalaciones que permitan el empleo de aguas recicladas procedentes del lavado de los elementos de transporte del hormigón, en los términos que se indican en el artículo 27 de la instrucción EHE-08.

- Áridos:

Los áridos deberán cumplir las especificaciones contenidas en el artículo 28 de la Instrucción EHE-08.

Como áridos para la fabricación de hormigones pueden emplearse gravas y arenas existentes en yacimientos naturales o rocas machacadas, así como otros productos cuyo empleo se encuentre sancionado por la práctica y se justifique debidamente. En el caso de áridos reciclados se seguirá lo establecido en el anejo 15 de la Instrucción EHE-08.

Sólo se permite el empleo de áridos con una proporción muy baja de sulfuros oxidables.

Los áridos se designarán por su tamaño máximo en mm, y en su caso, especificar el empleo de árido reciclado y su porcentaje de utilización.

El tamaño máximo de un árido grueso será menor que las dimensiones siguientes:

- 0,8 de la distancia horizontal libre entre armaduras que no formen grupo, o entre un borde de la pieza y una armadura que forme un ángulo mayor de 45° con la dirección del hormigonado;

- 1,25 de la distancia entre un borde de la pieza y una armadura que forme un ángulo no mayor de 45° con la dirección de hormigonado,

- 0,25 de la dimensión mínima de la pieza, excepto en los casos siguientes:

Losa superior de los forjados, donde el tamaño máximo del árido será menor que 0,4 veces el espesor mínimo.

Piezas de ejecución muy cuidada y aquellos elementos en los que el efecto pared del encofrado sea reducido (forjados, que sólo se encofran por una cara), en cuyo caso será menor que 0,33 veces el espesor mínimo.

La granulometría de los áridos debe cumplir los requisitos establecidos en el artículo 28.4 de la Instrucción EHE-08.

- Otros componentes:

Podrán utilizarse como componentes del hormigón los aditivos y adiciones, siempre que se justifique con la documentación del producto o los oportunos ensayos que la sustancia agregada en las proporciones y condiciones previstas produce el efecto deseado sin perturbar excesivamente las restantes características del hormigón ni representar peligro para la durabilidad del hormigón ni para la corrosión de armaduras.

En los hormigones armados se prohíbe la utilización de aditivos en cuya composición intervengan cloruros, sulfuros, sulfitos u otros componentes químicos que puedan ocasionar o favorecer la corrosión de las armaduras (artículo 29 de la Instrucción EHE-08).

- Armaduras pasivas:

Los aceros cumplirán los requisitos técnicos establecidos en los artículos 32 y 33 de la Instrucción EHE-08.

Serán de acero soldable, no presentarán defectos superficiales ni grietas, y estarán constituidas por:

- Los diámetros nominales de las barras o rollos de acero corrugado se ajustarán a la serie: 6-8-10-12-14-16-20-25-32 y 40 mm, y los tipos a utilizar serán: de baja ductilidad (AP400 T - AP500 T), de ductilidad normal (AP400 S - AP500 S), o de características especiales de ductilidad (AP400 SD - AP500 SD).

Las características mecánicas mínimas garantizadas por el Suministrador serán conformes con las prescripciones de la tabla 32.2.a. Además, deberán tener aptitud al doblado-desdoblado o doblado simple, manifestada por la ausencia de grietas apreciables a simple vista al efectuar el ensayo correspondiente.

- Los diámetros nominales de los alambres (corrugados o grafilados) empleados en mallas electrosoldadas y armaduras básicas electrosoldadas en celosía se ajustarán a la serie:

4-4,5-5- 5,5-6-6,5-7-7,5-8-8,5-9-9,5-10-11-12-14 y 16 mm, y los tipos a utilizar serán: ME 500 SD - ME 400 SD - ME 500 S - ME - 400 S - ME 500 T - ME 400 T en mallas electrosoldadas, y AB 500 SD - AB 400 SD - AB 500 S - AB 500 T - AB 400 T en armaduras básicas electrosoldadas en celosía.

Los diámetros 4 y 4,5 m sólo pueden utilizarse en la armadura de reparto conforme al artículo 59.2.2 de la Instrucción EHE-08, así como en el caso de armaduras básicas electrosoldadas en celosías utilizadas para forjados unidireccionales de hormigón, en cuyo caso se podrán utilizar únicamente en los elementos transversales de conexión de la celosía .

- La ferralla armada, como resultado de aplicar a las armaduras elaboradas los procesos de armado, según el artículo 69 de la EHE-08.

- Piezas de entrevigado en forjados cumplirán las condiciones del artículo 36 de la Instrucción EHE-08.

Las piezas de entrevigado puede tener función aligerante o colaborante. Las colaborantes pueden ser de cerámica, hormigón u otro material resistente (resistencia a compresión no menor que la del hormigón vertido en el forjado). Las aligerantes pueden ser de cerámica, hormigón, poliestireno expandido u otros materiales suficientemente rígidos que cumplan con las exigencias especificadas en la EHE-08 sobre carga de rotura, expansión por humedad y reacción al fuego.

- Accesorios, fundamentalmente separadores, específicamente diseñados, con una resistencia a presión nominal de 2 N/mm².

Recepción de los productos

La recepción de los productos, equipos y sistemas se realizará conforme se desarrolla en la Parte II, Condiciones de recepción de productos, de este Pliego General de Condiciones. En el caso de productos que deban disponer del marcado CE se comprobará que los valores cumplen con los especificados en proyecto o, en su defecto, la Instrucción EHE-08. En otro caso, el control comprende el control de la documentación de los suministros; en su caso, el control mediante distintivos de calidad o procedimiento que garantice un nivel de garantía adicional equivalente; y, en su caso, el control experimental mediante ensayos.

Cada remesa o partida de los productos irá acompañada de una hoja de suministro cuyo contenido mínimo se indica en el anejo nº 21 de la Instrucción EHE-08. La documentación incluirá la información que se indica, dependiendo de si es previa al suministro, si acompaña durante al suministro o es posterior al suministro.

En el caso de que los productos tengan distintivo de calidad, de acuerdo con lo establecido en el artículo 81 de la Instrucción EHE-08, los suministradores lo entregarán al constructor para que la dirección facultativa valore si la documentación aportada es suficiente para la aceptación del producto suministrado o, en su caso, qué comprobaciones deben efectuarse.

En el caso de efectuarse ensayos, Las entidades y los laboratorios de control de calidad entregarán los resultados de su actividad al agente autor del encargo y, en todo caso, a la dirección facultativa.

Todas las actividades relacionadas con el control establecido por la Instrucción EHE-08 quedarán documentadas en los correspondientes registros.

- Hormigón fabricado en central de obra u hormigón preparado:

La conformidad de un hormigón con lo establecido en el proyecto se comprobará durante su recepción en la obra, mediante verificación del contenido de la documentación del hormigón, y en su caso, tras comprobar su consistencia.

- Control documental: en el caso de hormigones que no estén en posesión de un distintivo de calidad oficialmente reconocido según el anejo nº 19, el Suministrador deberá presentar una copia compulsada del certificado de dosificación al que hace referencia el anejo nº 22, así como del resto de los ensayos previos y de una hoja de suministro, cuyo contenido mínimo se establece en el anejo nº 21

- Ensayos de control del hormigón:

El control de la calidad del hormigón comprenderá el de su docilidad, resistencia, y durabilidad:

Salvo en los ensayos previos, la toma de muestras se realizará en el punto de vertido del hormigón (obra o instalación de prefabricación), a la salida de éste del correspondiente elemento de transporte y entre $\frac{1}{4}$ y $\frac{3}{4}$ de la descarga. El representante del laboratorio levantará un acta, según el anejo 21 de la Instrucción EHE-08, para cada toma de muestras, que deberá estar suscrita por todas las partes presentes, quedándose cada uno con una copia de la misma.

Control de la docilidad (artículo 86.3.1), se comprobará mediante la determinación de la consistencia del hormigón fresco por el método del asentamiento, según UNE EN 12350-2. En el caso de hormigones autocompactantes, se estará a lo indicado en el anejo 17 de la Instrucción EHE-08. Los ensayos se realizarán siguiendo las consideraciones del artículo 86.5.2 de la Instrucción EHE-08.

Se realizará siempre que se fabriquen probetas para controlar la resistencia, en control indirecto de la resistencia o cuando lo ordene la dirección facultativa.

Control de la penetración del agua (artículo 86.3.3). Se comprobará mediante ensayos de resistencia a compresión efectuados sobre probetas fabricadas y curadas.

Control de la resistencia (artículo 86.3.2), se comprobará mediante ensayos de resistencia a compresión efectuados sobre probetas fabricadas y curadas.

Con independencia de los ensayos previos y característicos (preceptivos si no se dispone de experiencia previa en materiales, dosificación y proceso de ejecución previstos), y de los ensayos de información complementaria, la Instrucción EHE-08 establece con carácter preceptivo el control de la resistencia a lo largo de la ejecución mediante los ensayos de control, indicados en el artículo 86.5. Los ensayos de control de resistencia tienen por objeto comprobar que la resistencia característica del hormigón de la obra es igual o superior a la de proyecto y estará en función de si disponen de un distintivo de calidad y el nivel de garantía para el que se haya efectuado el reconocimiento. El control podrá realizarse según las siguientes modalidades:

- Hormigón no fabricado en central:

- El hormigón no fabricado en central solo puede utilizarse para hormigones no estructurales, de acuerdo con lo indicado en el anejo nº 18 de la Instrucción EHE-08, como el hormigón de limpieza o el empleado para aceras, bordillos o rellenos.

- Cemento (artículos 26 y 85.1 de la Instrucción EHE-08, Instrucción RC-08.y ver Parte II, Marcado CE, 19.1).

Se establece la recepción del cemento conforme a la Instrucción RC-08.

El responsable de la recepción del cemento deberá conservar una muestra preventiva por lote durante 100 días.

Control documental:

Cada partida se suministrará con un albarán y documentación anexa, que acredite que está legalmente fabricada y comercializada, de acuerdo con lo establecido la Instrucción RC-08.

Ensayos de control:

Antes de comenzar el hormigonado, o si varían las condiciones de suministro y cuando lo indique la dirección facultativa, se realizarán los ensayos de recepción previstos en la Instrucción RC-08 y los correspondientes a la determinación del ión cloruro, según la Instrucción EHE-08.

Al menos una vez cada tres meses de obra y cuando lo indique la dirección facultativa, se comprobarán: componentes del cemento, principio y fin de fraguado, resistencia a compresión y estabilidad de volumen.

Distintivo de calidad. Marca N de AENOR. Homologación MICT.

- Agua (artículos 27 y 85.5 de la Instrucción EHE-08):

Cuando no se posean antecedentes de su utilización, no se utilice agua potable de red de suministro., o en caso de duda, se realizarán los siguientes ensayos:

Ensayos (según normas UNE): exponente de hidrógeno pH. Sustancias disueltas. Sulfatos. Ion Cloruro. Hidratos de carbono. Sustancias orgánicas solubles en éter.

- Áridos (artículo 28, 85.2 de la Instrucción EHE-08 y ver Parte II, Marcado CE, 19.1.14,19.1.15):

Control documental:

Salvo en el caso al de áridos de autoconsumo (en el que el Suministrador de hormigón o de los elementos prefabricados, deberá aportar un certificado de ensayo conforme al artículo 85.2 de la Instrucción EHE-08), los áridos deberán disponer del marcado CE con un sistema de evaluación de la conformidad 2+.

Otros componentes (artículos 29 y 30 de la Instrucción EHE-08 y ver Parte II, Marcado CE, 19.1).

Control documental:

En el caso de aditivos que no dispongan de marcado CE, el suministrador deberá aportar un certificado de ensayo, con antigüedad inferior a seis meses conforme al artículo 85.3 de la Instrucción EHE-08.

No podrán utilizarse aditivos que no se suministren correctamente etiquetados y acompañados del certificado de garantía del fabricante, firmado por una persona física.

Cuando se utilicen cenizas volantes o humo de sílice, se exigirá el correspondiente certificado de garantía emitido por un laboratorio con los resultados de los ensayos prescritos en el artículo 30 de la Instrucción EHE-08.

Ensayos de control:

Se realizarán los ensayos de aditivos y adiciones indicados en los artículos 29, 30, 85.3 y 85.4 acerca de su composición química y otras especificaciones.

Antes de comenzar la obra se comprobará en todos los casos el efecto de los aditivos sobre las características de calidad del hormigón. Tal comprobación se realizará mediante los ensayos previos citados en el artículo 86 de la Instrucción EHE-08.

- Acero en armaduras pasivas:

En el caso de que el acero no esté en posesión del marcado CE o de un distintivo de calidad con un reconocimiento oficial en vigor, conforme se establece en el anejo 19 de la Instrucción EHE-08, la demostración de la conformidad del acero (características mecánicas, de adherencia, geométricas, y adicionales para el caso de procesos de elaboración con soldadura resistente) se realizará mediante ensayos tal y como se especifica en los artículos 87 y 88 de la Instrucción EHE-08.

El suministrador proporcionará un certificado en el que se exprese la conformidad con la Instrucción EHE-08, de la totalidad de las armaduras suministradas con expresión de las cantidades reales correspondientes a cada tipo, así como su trazabilidad hasta los fabricantes, de acuerdo con la información disponible en la documentación que establece la UNE EN 10080. Asimismo, cuando entre en vigor el marcado CE para los productos de acero, el Suministrador de la armadura facilitará al constructor copia del certificado de conformidad incluida en la documentación que acompaña al citado marcado CE. En el caso de instalaciones en obra, el constructor elaborará y entregará a la dirección facultativa un certificado equivalente al indicado para las instalaciones ajenas a la obra.

No deberá emplearse cualquier acero que presente picaduras o un nivel de oxidación excesivo que pueda afectar a sus condiciones de adherencia (sección afectada superior al 1% de la sección inicial).

El suministro de armaduras elaboradas y ferralla armada se realizará quedando estas exentas de pintura, grasa o cualquier otra sustancia nociva que pueda afectar negativamente al acero, al hormigón o a la adherencia entre ambos.

- Acero en armaduras activas

Cuando el acero para armaduras activas disponga de marcado CE, su conformidad se comprobará mediante la verificación documental, en otro caso, el control se realizará según se especifica en el artículo 89 de la Instrucción EHE-08.

- Elementos resistentes de los forjados:

Viguetas prefabricadas de hormigón, u hormigón y arcilla cocida.

Losas alveolares pretensadas (ver Parte II, Relación de productos con marcado CE, 1.2.1).

Según la Instrucción EHE-08, para la recepción de elementos y sistemas de pretensado, se comprobará aquella documentación que avale que los elementos de pretensado que se van a suministrar están legalmente comercializados y, en su caso, el certificado de conformidad del marcado CE, en su caso, certificado de que el sistema de aplicación del pretensado está en posesión de un distintivo de calidad oficialmente reconocido (lo que permitirá eximir la realización de las restantes comprobaciones); además de la documentación general a la que hace referencia el apartado 79.3.1.

- Piezas de entrevigado en forjados:

Cuando dispongan de marcado CE, su conformidad podrá ser suficientemente comprobada, mediante la verificación de las categorías o valores declarados en la documentación. En este caso, está especialmente recomendado que se efectúe una inspección de las instalaciones de prefabricación, a las que se refiere la Instrucción EHE-08.

El control de recepción debe efectuarse tanto sobre los elementos prefabricados en una instalación industrial ajena a la obra como sobre aquéllos prefabricados directamente por el constructor en la propia obra.

Las piezas irán acompañadas de la hoja de suministro a la que hace referencia el apartado 79.3.1 de la Instrucción EHE-08; se comprobará la conformidad con los coeficientes de seguridad de los materiales que hayan sido adoptados en el proyecto. La dirección facultativa comprobará que se ha controlado la conformidad de los productos directamente empleados para la prefabricación del elemento estructural y, en particular, la del hormigón, la de las armaduras elaboradas y la de los elementos de pretensado (mediante la revisión de los registros documentales, la comprobación de los procedimientos de recepción o, en el caso de elementos prefabricados que no estén en posesión de un distintivo oficialmente reconocido, mediante la realización de ensayos sobre muestras tomadas en la propia instalación de prefabricación). Al menos una vez durante la obra, se realizará una comprobación experimental de los procesos de fabricación y de la geometría según se especifica en los apartados 91.5.3.3 y 91.5.3.4, respectivamente, de la Instrucción EHE-08.

Se comprobará que los elementos llevan un código o marca de identificación que, junto con la documentación de suministro, permite conocer el fabricante, el lote y la fecha de fabricación de forma que se pueda, en su caso, comprobar la trazabilidad de los materiales empleados para la prefabricación de cada elemento.

Almacenamiento y manipulación (criterios de uso, gestión de residuos, conservación y mantenimiento)

El constructor dispondrá de un sistema de gestión de materiales, productos y elementos que se vayan a colocar en la obra que asegure la trazabilidad de los mismos. Este sistema, especificado en el artículo 66.2 de la Instrucción EHE-08 dispondrá de un registro de los suministradores, un sistema de almacenamiento de los acopios y un sistema y seguimiento de las unidades ejecutadas de la obra.

Los materiales componentes del hormigón se almacenarán y transportarán evitando el entremezclado, contaminación, deterioro o cualquier otra alteración significativa de sus características.

- **Cemento:**

Si el suministro se realiza en sacos, el almacenamiento será en lugares ventilados y no húmedos; si el suministro se realiza a granel, el almacenamiento se llevará a cabo en silos o recipientes que lo aislen de la humedad.

Aún en el caso de que las condiciones de conservación sean buenas, el almacenamiento del cemento no debe ser muy prolongado, ya que puede meteorizarse. El almacenamiento máximo aconsejable es de tres meses, dos meses y un mes, respectivamente, para las clases resistentes 32,5, 42,5 y 52,5. Si el período de almacenamiento es superior, se comprobará que las características del cemento continúan siendo adecuadas.

- **Áridos:**

Los áridos deberán almacenarse, sobre una base anticontaminante, de tal forma que queden protegidos de una posible contaminación por el ambiente, y especialmente, por el terreno, no debiendo mezclarse de forma incontrolada las distintas fracciones granulométricas mediante tabiques separadores o con espaciamientos amplios entre ellos.

Deberán también adoptarse las precauciones necesarias para eliminar en lo posible la segregación de los áridos, tanto durante el almacenamiento como durante el transporte.

En el caso de que existan instalaciones para almacenamiento de agua o aditivos, serán tales que eviten cualquier contaminación.

- **Aditivos:**

Los aditivos se transportarán y almacenarán de manera que se evite su contaminación y que sus propiedades no se vean afectadas por factores físicos o químicos (heladas, altas temperaturas, etc.). Los aditivos líquidos o diluidos en agua deben almacenarse en depósitos protegidos de la helada y que dispongan de elementos agitadores para mantener los líquidos en suspensión. Los aditivos pulverulentos, se almacenarán con las mismas condiciones que los cementos.

- **Adiciones:**

Para las cenizas volantes o el humo de sílice suministrados a granel se emplearán equipos similares a los utilizados para el cemento, debiéndose almacenar en recipientes y silos impermeables que los protejan de la humedad y de la contaminación, los cuales estarán perfectamente identificados para evitar posibles errores de dosificación.

- **Armaduras pasivas:**

Tanto durante el transporte como durante el almacenamiento, las armaduras pasivas se protegerán de la lluvia, la humedad del suelo y la eventual agresividad de la atmósfera ambiente. Hasta el momento de su elaboración, armado o montaje se conservarán en obra, cuidadosamente clasificadas para garantizar la necesaria trazabilidad.

- **Armaduras activas:**

Las armaduras de pretensado se transportarán debidamente protegidas contra la humedad, deterioro contaminación, grasas, etc. asegurando que el medio de transporte tiene la caja limpia y el material está cubierto con lona.

Para eliminar los riesgos de oxidación o corrosión, el almacenamiento se realizará en locales ventilados y al abrigo de la humedad del suelo y paredes. En el almacén se adoptarán las precauciones precisas para evitar que pueda ensuciarse el material o producirse cualquier deterioro de los aceros debido a ataque químico, operaciones de soldadura realizadas en las proximidades, etc.

Antes de almacenar las armaduras se comprobará que están limpias, sin manchas de grasa, aceite, pintura, polvo, tierra o cualquier otra materia perjudicial para su buena conservación y posterior adherencia.

Las armaduras deben almacenarse cuidadosamente clasificadas según sus tipos, clases y los lotes de que procedan.

El estado de superficie de todos los aceros podrá ser objeto de examen en cualquier momento antes de su uso, especialmente después de un prolongado almacenamiento en obra o taller, para asegurar que no presentan alteraciones perjudiciales.

- **Elementos prefabricados:**

Para el transporte deberá tenerse en cuenta como mínimo que: el apoyo sobre las cajas del camión no introducirá esfuerzos no contemplados en el proyecto, la carga deberá estar atada, todas las piezas estarán separadas para evitar impactos entre ellas y, caso de transporte en edades muy tempranas del elemento, deberá evitarse su desecación.

Tanto la manipulación, a mano o con medios mecánicos como el izado y acopio de los elementos prefabricados en obra se realizará siguiendo las instrucciones indicadas por cada fabricante, almacenándose en su posición normal de trabajo, sobre apoyos que eviten el contacto con el terreno o con cualquier producto que las pueda deteriorar. Si alguna resultase dañada afectando a su capacidad portante deberá desecharse.

Los elementos deberán acopiarse sobre apoyos horizontales lo suficientemente rígidos en función del suelo, sus dimensiones y el peso. Las viguetas y losas alveolares pretensadas se apilarán limpias sobre durmientes, que coincidirán en la misma vertical, con vuelos, en su caso, no mayores que 0,50 m, ni alturas de pilas superiores a 1,50 m, salvo que el fabricante indique otro valor.

Prescripción en cuanto a la ejecución por unidades de obra

Características técnicas de cada unidad de obra

Compatibilidad entre los productos, elementos y sistemas constructivos

No se empleará aluminio en moldes que vayan a estar en contacto con el hormigón, salvo que una entidad de control elabore un certificado de que los paneles empleados han sido sometidos a un tratamiento que evita la reacción con los álcalis del cemento, y se facilite a la dirección facultativa.

En los hormigones armados o pretensados no podrán utilizarse como aditivos el cloruro cálcico ni en general productos en cuya composición intervengan cloruros, sulfuros, sulfitos u otros componentes químicos que puedan ocasionar o favorecer la corrosión de las armaduras.

En el caso de estructuras pretensadas, se prohíbe el uso de cualquier sustancia que catalice la absorción del hidrógeno por el acero.

Para prevenir el fenómeno electroquímico de la corrosión galvánica entre metales con diferente potencial, se adoptarán las siguientes medidas:

- Evitar el contacto entre dos metales de distinta actividad. En caso de no poder evitar el contacto, se deberá seleccionar metales próximos en la serie galvánica.

- Aislar eléctricamente los metales con diferente potencial.

- Evitar el acceso de agua y oxígeno a la zona de unión de los dos metales.

Para armaduras activas: Se prohíbe la utilización de empalmes o sujeciones con otros metales distintos del acero, así como la protección catódica. Con carácter general, no se permitirá el uso de aceros protegidos por recubrimientos metálicos. La dirección facultativa podrá permitir su uso cuando exista un estudio experimental que avale su comportamiento como adecuado para el caso concreto de cada obra.

Proceso de ejecución

Ejecución

- Condiciones generales:

Se tomarán las precauciones necesarias, en función de la agresividad ambiental a la que se encuentre sometido cada elemento, para evitar su degradación pudiendo alcanzar la duración de la vida útil acordada, según lo indicado en proyecto.

Se cumplirán las prescripciones constructivas indicadas en la Norma de Construcción Sismorresistente NCSE-02 que sean de aplicación, según lo indicado en proyecto, para cada uno de los elementos:

- Vigas de hormigón armado: disposiciones del armado superior, armado inferior, estribos, etc.

- Soportes de hormigón armado: armado longitudinal, cercos, armaduras de espera en nudos de arranque, armado de nudos intermedios y nudos superiores, etc.

- Forjados: disposiciones del armado superior, armado en nudos, armadura de reparto, etc.

- Pantallas de rigidización: disposiciones de la armadura base, cercos en la parte baja de los bordes, etc.

- Elementos prefabricados: tratamiento de los nudos.

Buenas prácticas medioambientales para la ejecución:

En el caso de que el hormigón se fabrique en central de obra, el constructor deberá efectuar un autocontrol equivalente al del hormigón preparado en central, definido en el artículo 71.2.4 de la EHE-08.

Especialmente en el caso de cercanía con núcleos urbanos, el constructor procurará planificar las actividades para minimizar los períodos en los que puedan generarse impactos de ruido y, en su caso, que sean conformes con las correspondientes ordenanzas locales.

Todos los agentes que intervienen en la ejecución (constructor, dirección facultativa, etc.) de la estructura deberán velar por la utilización de materiales y productos que sean ambientalmente adecuados.

Además de los criterios citados, se podrán seguir los establecidos en el artículo 77.3 de la Instrucción EHE-08 de buenas prácticas medioambientales para la ejecución.

- Replanteo:

El constructor velará para que los ejes de los elementos, las cotas y la geometría de las secciones de cada uno de los elementos estructurales, sean conformes con lo establecido en el proyecto, teniendo para ello en cuenta las tolerancias establecidas en el mismo o, en su defecto, en el anejo nº 11 de la Instrucción EHE-08

- Ejecución de la ferralla:

La distancia libre, horizontal y vertical, entre dos barras aisladas consecutivas, salvo el caso de grupos de barras, será igual o superior al mayor de los tres valores siguientes 20 mm (salvo en viguetas y losas alveolares pretensadas, donde se tomará 15 mm), el diámetro de la mayor ó 1,25 veces el tamaño máximo del árido.

Corte: se llevará a cabo de acuerdo con, utilizando procedimientos automáticos (cizallas, sierras, discos...) o maquinaria específica de corte automático.

Doblado: las barras corrugadas se doblarán en frío.

En el caso de mallas electrosoldadas rigen las mismas limitaciones anteriores siempre que el doblado se efectúe a una distancia igual a 4 diámetros contados a partir del nudo, o soldadura, más próximo. En caso contrario el diámetro mínimo de doblado no podrá ser inferior a 20 veces el diámetro de la armadura. No se admitirá el enderezamiento de codos, incluidos los de suministro, salvo cuando esta operación pueda realizarse sin daño, inmediato o futuro, para la barra correspondiente.

Colocación de las armaduras: las jaulas o ferralla serán lo suficientemente rígidas y robustas para asegurar la inmovilidad de las barras durante su transporte y montaje y el hormigonado de la pieza, de manera que no varíe su posición especificada en proyecto y permitan al hormigón envolverlas sin dejar coqueras.

Separadores: los calzos y apoyos provisionales en los encofrados y moldes deberán ser de hormigón, mortero, o plástico rígido o de otro material apropiado, quedando prohibidos los de madera, cualquier material residual de obra aunque sea ladrillo u hormigón y, si el hormigón ha de quedar visto, los metálicos. Se comprobarán en obra los espesores de recubrimiento indicados en proyecto. Los recubrimientos deberán garantizarse mediante la disposición de los correspondientes elementos separadores colocados en obra.

Empalmes: en los empalmes por solapo de armaduras pasivas, la separación entre las barras será de 4 diámetros como máximo. En las armaduras en tracción esta separación no será inferior a los valores indicados para la distancia libre entre barras aisladas. En armaduras activas, los empalmes se realizarán en las secciones indicadas en el proyecto, y se dispondrán en alojamientos especiales de longitud suficiente para poder moverse libremente durante el tesado.

Las soldaduras a tope de barras de distinto diámetro podrán realizarse siempre que la diferencia entre diámetros sea inferior a 3 mm.

Se prohíbe el enderezamiento en obra de las armaduras activas.

Antes de autorizar el hormigonado, y una vez colocadas y, en su caso, tesas las armaduras, se comprobará si su posición, así como la de las vainas, anclajes y demás elementos, concuerdan con la indicada en los planos, y si las sujeciones son las adecuadas para garantizar su invariabilidad durante el hormigonado y vibrado. Si fuera preciso, se efectuarán las oportunas rectificaciones.

- Fabricación y transporte a obra del hormigón:

Criterios generales: las materias primas se amasarán de forma que se consiga una mezcla íntima y uniforme, estando todo el árido recubierto de pasta de cemento. La dosificación del cemento, de los áridos y en su caso, de las adiciones, se realizará en peso. No se mezclarán masas frescas de hormigones fabricados con cementos no compatibles debiendo limpiarse las hormigoneras antes de comenzar la fabricación de una masa con un nuevo tipo de cemento no compatible con el de la masa anterior. El amasado se realizará con un período de batido, a la velocidad de régimen, no inferior a noventa segundos. Queda expresamente prohibida la adición al hormigón de cualquier cantidad de agua u otras sustancias que puedan alterar la composición original de la masa fresca, con excepción de lo especificado en el artículo 71.4.2 de la instrucción EHE-08.

Transporte del hormigón preparado: el transporte mediante amasadora móvil se efectuará siempre a velocidad de agitación y no de régimen. El tiempo transcurrido entre la adición de agua de amasado y la colocación del hormigón no debe ser mayor a una hora y media, salvo uso de aditivos retardadores de fraguado o que el fabricante establezca un plazo inferior en la hoja de suministro. En tiempo caluroso, el tiempo límite debe ser inferior salvo que se hayan adoptado medidas especiales para aumentar el tiempo de fraguado.

- Cimbras y apuntalamientos:

El constructor, antes de su empleo en obra, deberá disponer de un proyecto de cimbra que al menos contemple los siguientes aspectos: justifique su seguridad, contenga planos que defina completamente la cimbra y sus elementos, y contenga un pliego de prescripciones que indique las características a cumplir de los elementos de la cimbra. Además, el constructor deberá disponer de un procedimiento escrito para el montaje o desmontaje de la cimbra o apuntalamiento y, si fuera preciso, un procedimiento escrito para la colocación del hormigón para limitar flechas y asentamientos.

Además, la dirección facultativa dispondrá de un certificado facilitado por el constructor y firmado por persona física, que garantice los elementos de la cimbra.

Las cimbras se realizarán según lo indicado en EN 1282. Se dispondrán durmientes de reparto para el apoyo de los puntales. Si los durmientes de reparto descansan directamente sobre el terreno, habrá que cerciorarse de que no puedan asentar en él. Los tableros llevarán marcada la altura a hormigonar. Las juntas de los tableros serán estancas, en función de la consistencia del hormigón y forma de compactación. Se unirá el encofrado al apuntalamiento, impidiendo todo movimiento lateral o incluso hacia arriba (levantamiento), durante el hormigonado. Se fijarán las cuñas y, en su caso, se tensarán los tirantes. Los puntales se arriostrarán en las dos direcciones, para que el apuntalado sea capaz de resistir los esfuerzos horizontales que puedan producirse durante la ejecución de los forjados. En los forjados de viguetas armadas se colocarán los apuntalados nivelados con los apoyos y sobre ellos se colocarán las viguetas. En los forjados de viguetas pretensadas se colocarán las viguetas ajustando a continuación los apuntalados. Los puntales deberán poder transmitir la fuerza que reciban y, finalmente, permitir el desapuntalado con facilidad.

- Encofrados y moldes:

Serán lo suficientemente estancos para impedir una pérdida apreciable de pasta entre las juntas, indicándose claramente sobre el encofrado la altura a hormigonar y los elementos singulares. Los encofrados pueden ser de madera, cartón, plástico o metálicos,

evitándose el metálico en tiempos fríos y los de color negro en tiempo soleado. Se colocarán dando la forma requerida al soporte y cuidando la estanquidad de la junta. Los de madera se humedecerán ligeramente, para no deformarlos, antes de verter el hormigón.

Los productos desencofrantes o desmoldeantes aprobados se aplicarán en capas continuas y uniformes sobre la superficie interna del encofrado o molde, colocándose el hormigón durante el tiempo en que estos productos sean efectivos. Los encofrados y moldes de madera se humedecerán para evitar que absorban el agua contenida en el hormigón. Por otra parte, las piezas de madera se dispondrán de manera que se permita su libre entumecimiento, sin peligro de que se originen esfuerzos o deformaciones anormales.

En la colocación de las placas metálicas de encofrado y posterior vertido de hormigón, se evitará la disgregación del mismo, picándose o vibrándose sobre las paredes del encofrado. Tendrán fácil desencofrado, no utilizándose gasoil, grasas o similares. El encofrado (los fondos y laterales) estará limpio en el momento de hormigonar, quedando el interior pintado con desencofrante antes del montaje, sin que se produzcan goteos, de manera que el desencofrante no impedirá la ulterior aplicación de revestimiento ni la posible ejecución de juntas de hormigonado, especialmente cuando sean elementos que posteriormente se hayan de unir para trabajar solidariamente. La sección del elemento no quedará disminuida en ningún punto por la introducción de elementos del encofrado ni de otros. No se transmitirán al encofrado vibraciones de motores. El desencofrado se realizará sin golpes y sin sacudidas.

- Colocación de las viguetas y piezas de entrevigados:

Se izarán las viguetas desde el lugar de almacenamiento hasta su lugar de ubicación, cogidas de dos o más puntos, siguiendo las instrucciones indicadas por cada fabricante para la manipulación, a mano o con grúa. Se colocarán las viguetas en obra apoyadas sobre muros y/o encofrado, colocándose posteriormente las piezas de entrevigado, paralelas, desde la planta inferior, utilizándose bovedillas ciegas y apeándose, si así se especifica en proyecto, procediéndose a continuación al vertido y compactación del hormigón. Si alguna resultara dañada afectando a su capacidad portante será desechada. En los forjados reticulares, se colocarán los casetones en los recuadros formados entre los ejes del replanteo. En los forjados no reticulares, la vigueta quedará empotrada en la viga, antes de hormigonar. Finalizada esta fase, se ajustarán los puntales y se procederá a la colocación de las piezas de entrevigado, las cuales no invadirán las zonas de macizado o del cuerpo de vigas o soportes. Se dispondrán los pasatubos y se encofrarán los huecos para instalaciones. En los voladizos se realizarán los oportunos resaltes, molduras y goterones, que se detallen en el proyecto; así mismo se dejarán los huecos precisos para chimeneas, conductos de ventilación, pasos de canalizaciones, etc. Se encofrarán las partes macizas junto a los apoyos.

Además de lo anterior, se tendrá en cuenta lo establecido en el anejo 12 de la Instrucción EHE-08.

- Colocación de las armaduras:

Se colocarán las armaduras sobre el encofrado, con sus correspondientes separadores. La armadura de negativos se colocará preferentemente bajo la armadura de reparto. Podrá colocarse por encima de ella siempre que ambas cumplan las condiciones requeridas para los recubrimientos y esté debidamente asegurado el anclaje de la armadura de negativos sin contar con la armadura de reparto. En los forjados de losas alveolares pretensadas, las armaduras de continuidad y las de la losa superior hormigonada en obra, se mantendrán en su posición mediante los separadores necesarios. En muros y pantallas se anclarán las armaduras sobre las esperas, tanto longitudinal como transversalmente, encofrándose tanto el trasdós como el intradós, aplomados y separadas sus armaduras. Se utilizarán calzos separadores y elementos de suspensión de las armaduras para obtener el recubrimiento adecuado y posición correcta de negativos en vigas.

Colocación y aplomado de la armadura del soporte; en caso de reducir su sección se grifará la parte correspondiente a la espera de la armadura, solapándose la siguiente y atándose ambas. Los cercos se sujetarán a las barras principales mediante simple atado u otro procedimiento idóneo, prohibiéndose expresamente la fijación mediante puntos de soldadura una vez situada la ferralla en los moldes o encofrados. Encofrada la viga, previo al hormigonado, se colocarán las armaduras longitudinales principales de tracción y compresión, y las transversales o cercos según la separación entre sí obtenida.

- Puesta en obra del hormigón:

No se colocarán en obra masas que acusen un principio de fraguado. Antes de hormigonar se comprobará que no existen elementos extraños, como barro, trozos de madera, etc. y se regará abundantemente, en especial si se utilizan piezas de entrevigado de arcilla cocida. No se colocarán en obra tongadas de hormigón cuyo espesor sea superior al que permita una compactación completa de la masa. No se efectuará el hormigonado en tanto no se obtenga la conformidad de la Dirección de Obra, una vez que se hayan revisado las armaduras ya colocadas en su posición definitiva. En general, se controlará que el hormigonado del elemento, se realice en una jornada. Se adoptarán las medias necesarias para que, durante el vertido y colocación de las masas de hormigón, no se produzca disgregación de la mezcla, evitándose los movimientos bruscos de la masa, o el impacto contra los encofrados verticales y las armaduras. Queda prohibido el vertido en caída libre para alturas superiores a un metro. En el caso de vigas planas el hormigonado se realizará tras la colocación de las armaduras de negativos, siendo necesario el montaje del forjado. En el caso de vigas de canto con forjados apoyados o empotrados, el hormigonado de la viga será anterior a la colocación del forjado, en el caso de forjados apoyados y tras la colocación del forjado, en el caso de forjados semiempotrados. En el momento del hormigonado, las superficies de las piezas prefabricadas que van a quedar en contacto con el hormigón vertido en obra deben estar exentas de polvo y convenientemente humedecidas para garantizar la adherencia entre los dos hormigones.

El hormigonado de los nervios o juntas y la losa superior se realizará simultáneamente, compactando con medios adecuados a la consistencia del hormigón. En los forjados de losas alveolares pretensadas se asegurará que la junta quede totalmente rellena. En el caso de losas alveolares pretensadas, la compactación del hormigón de relleno de las juntas se realizará con un vibrador que pueda penetrar en el ancho de las juntas. Las juntas de hormigonado perpendiculares a las viguetas deberán disponerse a una distancia de apoyo no menor que 1/5 de la luz, más allá de la sección en que acaban las armaduras para momentos negativos. Las juntas de hormigonado paralelas a las mismas es aconsejable situarlas sobre el eje de las piezas de entrevigado y nunca sobre los nervios.

En losas/ forjados reticulares el hormigonado de los nervios y de la losa superior se realizará simultáneamente. Se hormigonará la zona maciza alrededor de los pilares. La placa apoyará sobre los pilares (ábaco).

- Compactación del hormigón:

Se realizará mediante los procedimientos adecuados a la consistencia de la mezcla, debiendo prolongarse hasta que refluya la pasta a la superficie. La compactación del hormigón se hará con vibrador, controlando la duración, distancia, profundidad y forma del vibrado. No se rastrillará en forjados. Como criterio general el hormigonado en obra se compactará por picado con barra (los hormigones de consistencia blanda o fluida, se picarán hasta la capa inferior ya compactada), vibrado enérgico, (los hormigones secos se compactarán, en tongadas no superiores a 20 cm) y vibrado normal en los hormigones plásticos o blandos. El revibrado del hormigón deberá ser objeto de aprobación por parte de la dirección de Obra.

- Juntas de hormigonado:

Deberán, en general, estar previstas en el proyecto, se situarán en dirección lo más normal posible a la de las tensiones de compresión, y allí donde su efecto sea menos perjudicial. Se les dará la forma apropiada que asegure una unión lo más íntima posible entre el antiguo y el nuevo hormigón. Cuando haya necesidad de disponer juntas de hormigonado no previstas en el proyecto se dispondrán en los lugares que apruebe la dirección facultativa, y preferentemente sobre los puntales de la cimbra. Se evitarán juntas horizontales. No se reanudará el hormigonado de las mismas sin que hayan sido previamente examinadas y aprobadas por la dirección de obra. Antes de reanudar el hormigonado se limpiará la junta de toda suciedad o árido suelto y se retirará la capa superficial de mortero utilizando para ello chorro de arena o cepillo de alambre. Se prohíbe a tal fin el uso de productos corrosivos. Para asegurar una buena adherencia entre el hormigón nuevo y el antiguo se eliminará toda lechada existente en el hormigón endurecido, y en el caso de que esté seco, se humedecerá antes de proceder al vertido del nuevo hormigón. Se autorizará el empleo de otras técnicas para la ejecución de juntas siempre que se justifiquen previamente mediante ensayos de suficiente garantía.

La forma de la junta será la adecuada para permitir el paso de hormigón de relleno, con el fin de crear un núcleo capaz de transmitir el esfuerzo cortante entre losas colaterales y para, en el caso de situar en ella armaduras, facilitar su colocación y asegurar una buena adherencia. La sección transversal de las juntas deberá cumplir con los requisitos siguientes: el ancho de la junta en la parte superior de la misma no será menor que 30 mm; el ancho de la junta en la parte inferior de la misma no será menor que 5 mm, ni al diámetro nominal máximo de árido.

- Hormigonado en temperaturas extremas:

La temperatura de la masa del hormigón en el momento de verterla en el molde o encofrado, no será inferior a 5 °C. No se autorizará el hormigonado directo sobre superficies de hormigón que hayan sufrido los efectos de las heladas, sin haber retirado previamente las partes dañadas por el hielo. Se prohíbe verter el hormigón sobre elementos cuya temperatura sea inferior a 0 °C. En general se suspenderá el hormigonado cuando llueva con intensidad, nieve, exista viento excesivo, una temperatura ambiente superior a 40 °C o se prevea que dentro de las 48 h siguientes, pueda descender la temperatura ambiente por debajo de los 0 °C. El empleo de aditivos anticongelantes requerirá una autorización expresa de la dirección de obra. Cuando el hormigonado se efectúe en tiempo caluroso, se adoptarán las medidas oportunas para evitar la evaporación del agua de amasado, estas medidas deberán acentuarse para hormigones de resistencias altas. Para ello, los materiales y encofrados deberán estar protegidos del soleamiento y una vez vertido se protegerá la mezcla del sol y del viento, para evitar que se deseque.

- Curado del hormigón:

Se deberán tomar las medidas oportunas para asegurar el mantenimiento de la humedad del hormigón durante el fraguado y primer período de endurecimiento, mediante un adecuado curado. Si el curado se realiza mediante riego directo, éste se hará sin que produzca deslavado de la superficie y utilizando agua sancionada como aceptable por la práctica. Queda prohibido el empleo de agua de mar para hormigón armado o pretensado, salvo estudios especiales. Si el curado se realiza empleando técnicas especiales (curado al vapor, por ejemplo) se procederá con arreglo a las normas de buena práctica propias de dichas técnicas, previa autorización de la dirección de obra. La dirección facultativa comprobará que el curado se desarrolla adecuadamente durante, al menos, el período de tiempo indicado en el proyecto o, en su defecto, el indicado en la Instrucción EHE-08.

- Hormigones especiales:

Cuando se empleen hormigones reciclados u hormigones autocompactantes, el Autor del Proyecto o la dirección facultativa podrán disponer la obligatoriedad de cumplir las recomendaciones recogidas al efecto en los anejos nº 15 y 17 de la Instrucción EHE-08, respectivamente.

En la instrucción EHE-08, el anejo nº 14 recoge unas recomendaciones para el proyecto y la ejecución de estructuras de hormigón con fibras, mientras que el anejo nº 16 contempla las estructuras de hormigón con árido ligero. Además, cuando se requiera emplear hormigones en elementos no estructurales, se aplicará lo establecido en el anejo nº 18.

- Descimbrado, desencofrado y desmoldeo:

Las operaciones de descimbrado, desencofrado y desmoldeo no se realizarán hasta que el hormigón haya alcanzado la resistencia necesaria. Cuando se trate de obras de importancia y no se posea experiencia de casos análogos, o cuando los perjuicios que pudieran derivarse de una fisuración prematura fuesen grandes, se realizarán ensayos de información (véase artículo 86 de la instrucción EHE-08) para estimar la resistencia real del hormigón y poder fijar convenientemente el momento de desencofrado, desmoldeo o descimbrado. El orden de retirada de los puntales en los forjados unidireccionales será desde el centro del vano hacia los extremos y en el caso de voladizos del vuelo hacia el arranque. No se entresacarán ni retirarán puntales sin la autorización previa de la Dirección Facultativa. No se desapuntalará de forma súbita y se adoptarán precauciones para impedir el impacto de las sopandas y puntales sobre el forjado. Se desencofrará transcurrido el tiempo definido en el proyecto y se retirarán los apeos según se haya previsto. El desmontaje de los moldes se realizará manualmente, tras el desencofrado y limpieza de la zona a desmontar. Se cuidará de no romper los cantos

inferiores de los nervios de hormigón, al apalancar con la herramienta de desmoldeo. Terminado el desmontaje se procederá a la limpieza de los moldes y su almacenado.

☐Gestión de residuos

Los residuos generados durante la ejecución de la unidad de obra serán tratados conforme a la Parte III: Gestión de residuos de construcción o demolición en la obra.

En el caso de centrales de obra para la fabricación de hormigón, el agua procedente del lavado de sus instalaciones o de los elementos de transporte del hormigón, se verterá sobre zonas específicas, impermeables y adecuadamente señalizadas. Las aguas así almacenadas podrán reutilizarse como agua de amasado para la fabricación del hormigón, siempre que se cumplan los requisitos establecidos al efecto en el artículo 27 de la Instrucción EHE-08.

Como criterio general, se procurará evitar la limpieza de los elementos de transporte del hormigón en la obra. En caso de que fuera inevitable dicha limpieza, se deberán seguir un procedimiento semejante al anteriormente indicado para las centrales de obra.

En el caso de producirse situaciones accidentales que provoquen afecciones medioambientales tanto al suelo como a acuíferos cercanos, el constructor deberá sanear el terreno afectado y solicitar la retirada de los correspondientes residuos por un gestor autorizado. En caso de producirse el vertido, se gestionará los residuos generados según lo indicado en el punto 77.1.1 de la Instrucción EHE-08.

☐Tolerancias admisibles

Se comprobará que las dimensiones de los elementos ejecutados presentan unas desviaciones admisibles para el funcionamiento adecuado de la construcción. Se estará a lo dispuesto en el proyecto de ejecución o, en su defecto a lo establecido en el anejo 11 de la Instrucción EHE-08.

☐Condiciones de terminación

Las superficies vistas, una vez desencofradas o desmoldeadas, no presentarán coqueras o irregularidades que perjudiquen al comportamiento de la obra o a su aspecto exterior.

Para los acabados especiales el proyecto especificarán los requisitos directamente o bien mediante patrones de superficie.

Para el recubrimiento o relleno de las cabezas de anclaje, orificios, entalladuras, cajetines, etc., que deba efectuarse una vez terminadas las piezas, en general se utilizarán morteros fabricados con masas análogas a las empleadas en el hormigonado de dichas piezas, pero retirando de ellas los áridos de tamaño superior a 4 mm.

El forjado acabado presentará una superficie uniforme, sin irregularidades, con las formas y texturas de acabado en función de la superficie encofrante. Si ha de quedar la losa vista tendrá además una coloración uniforme, sin goteos, manchas o elementos adheridos.

Control de ejecución, ensayos y pruebas

☐Control de ejecución

El constructor elaborará el Plan de obra y el procedimiento de autocontrol de la ejecución de la estructura, los resultados de todas las comprobaciones realizadas serán documentados en los registros de autocontrol. Además, efectuará una gestión de los acopios que le permita mantener y justificar la trazabilidad de las partidas y remesas recibidas en la obra, de acuerdo con el nivel de control establecido por el proyecto para la estructura.

Antes de iniciar las actividades de control en la obra, la dirección facultativa aprobará el programa de control, preparado de acuerdo con el plan de control definido en el proyecto, y considerando el plan de obra del constructor. Este programa contendrá lo especificado en el artículo 79.1 de la Instrucción EHE-08.

Se seguirán las prescripciones del capítulo XVII de la Instrucción EHE-08 (artículo 92). Considerando los tres niveles siguientes para la realización del control de la ejecución: control de ejecución, a nivel normal y a nivel intenso, según lo exprese el proyecto de ejecución.

Las comprobaciones generales que deben efectuarse para todo tipo de obras durante la ejecución son:

Comprobaciones de replanteo:

Se comprobará que los ejes de los elementos, las cotas y la geometría de las secciones presentan unas posiciones y magnitudes dimensionales cuyas desviaciones respecto al proyecto son conformes con las tolerancias indicadas en el anejo 11 de la Instrucción EHE-08, para los coeficientes de seguridad de los materiales adoptados en el cálculo de la estructura.

- Cimbras y apuntalamientos:

Se comprobará la correspondencia con los planos de su proyecto, especialmente los elementos de arriostramiento y sistemas de apoyo, asimismo se revisará el montaje y desmontaje.

- Encofrados y moldes:

Previo vertido del hormigón, se comprobará la limpieza de las superficies interiores, la aplicación de producto desencofrante (si necesario), y que la geometría de las secciones es conforme a proyecto (teniendo en cuenta las tolerancias de proyecto o, en su defecto, las referidas en el anejo 11 de la Instrucción EHE-08), además de los aspectos indicados en el apartado 68.3. En el caso de encofrados y moldes en los que se dispongan elementos de vibración exterior, se comprobará su ubicación y funcionamiento.

- Armaduras pasivas:

Previo el montaje, se comprobará que el proceso de armado se ha efectuado conforme lo indicado en el artículo 69 de la Instrucción EHE-08, que las longitudes de anclaje y solapo se corresponden con las indicadas en proyecto y que la sección de acero no es menor de la prevista en proyecto.

Se comprobarán especialmente las soldaduras efectuadas en obra y la geometría real de la armadura montada, su correspondencia con los planos. Asimismo se comprobará que la disposición de separadores (distancia y dimensiones) y elementos auxiliares de montaje, garantiza el recubrimiento.

- Procesos de hormigonado y posteriores al hormigonado:

Se comprobará que no se forman juntas frías entre diferentes tongadas, que se evita la segregación durante la colocación del hormigón, la ausencia de defectos significativos en la superficie del hormigón (coqueras, nidos de grava y otros defectos), las características de aspecto y acabado del hormigón que hubieran podido ser exigidas en el proyecto, además se comprobará que el curado se desarrolla adecuadamente durante, al menos el período de tiempo indicado en el proyecto o, en la Instrucción EHE-08.

- Montaje y uniones de elementos prefabricados:

Se prestará especial atención al mantenimiento de las dimensiones y condiciones de ejecución de los apoyos, enlaces y uniones.

- Elemento terminado:

En el caso de que el proyecto adopte en el cálculo unos coeficientes de ponderación de los materiales reducidos, se deberá comprobar que se cumplen específicamente las tolerancias geométricas establecidas en el proyecto o, en su defecto, las indicadas al efecto en el anejo nº 11 de la Instrucción EHE-08.

En el caso de que la Propiedad hubiera establecido exigencias relativas a la contribución de la estructura a la sostenibilidad, de conformidad con el anejo nº 13 de la Instrucción EHE-08, la dirección facultativa deberá comprobar durante la fase de ejecución que, con los medios y procedimientos reales empleados en la misma, se satisface el mismo nivel (A, B, C, D ó E) que el definido en el proyecto para el índice ICES.

□ Ensayos y pruebas

Según el artículo 101 de la Instrucción EHE-08, de las estructuras proyectadas y construidas con arreglo a dicha Instrucción, en las que los materiales y la ejecución hayan alcanzado la calidad prevista, comprobada mediante los controles preceptivos, sólo necesitan someterse a ensayos de información y en particular a pruebas de carga, las incluidas en los supuestos que se relacionan a continuación:

- Cuando así lo dispongan las Instrucciones, Reglamentos específicos de un tipo de estructura o el proyecto.

- Cuando debido al carácter particular de la estructura convenga comprobar que la misma reúne ciertas condiciones específicas. En este caso el proyecto establecerá los ensayos oportunos que se deben realizar, indicando con toda precisión la forma de realizarlos y el modo de interpretar los resultados.

- Cuando a juicio de la Dirección Facultativa existan dudas razonables sobre la seguridad, funcionalidad o durabilidad de la estructura. Cuando se realicen pruebas de carga, estas no deberán realizarse antes de que el hormigón haya alcanzado la resistencia de proyecto. La evaluación de las pruebas de carga reglamentarias requiere la previa preparación de un proyecto de prueba de carga,

- Cuando la Propiedad haya establecido exigencias relativas a la contribución de la estructura a la sostenibilidad, de conformidad con el anejo nº 13 de la Instrucción EHE-08, la dirección facultativa deberá comprobar durante la fase de ejecución que, con los medios y procedimientos reales empleados en la misma, se satisface el mismo nivel que el definido en el proyecto para el índice ICES.

Conservación y mantenimiento

No es conveniente mantener más de tres plantas apeadas, ni tabicar sin haber desapuntado previamente.

Durante la ejecución se evitará la actuación de cualquier carga estática o dinámica que pueda provocar daños irreversibles en los elementos ya hormigonados.

4 Cubiertas

4.1 Cubiertas inclinadas

Descripción

Descripción

Dentro de las cubiertas inclinadas podemos encontrar los tipos siguientes:

□ Cubierta inclinada no ventilada, invertida sobre forjado inclinado. Siendo sus subtipos más representativos:

Resuelto con tejas planas o mixtas con fijación sobre rastreles dispuestos normales a la línea de máxima pendiente y fijados al soporte resistente, entre los cuales se coloca el aislante térmico.

Tejas planas o mixtas fijadas sobre tablero aglomerado fenólico clavado sobre rastreles, fijados a su vez al soporte resistente, entre los que se ubica el aislante térmico.

En condiciones favorables para su estabilidad, con pendiente por debajo del 57%, también podrá recibirse la teja directamente sobre paneles de poliestireno extruido con la superficie acanalada fijados mecánicamente al soporte resistente, en cuyo caso, la función de los rastreles queda reducida a remates perimetrales y puntos singulares.

Cubierta inclinada ventilada, con forjado inclinado. Siendo sus subtipos más representativos:

Resuelto con tejas planas o mixtas con tacones que permitan su enganche y fijación sobre listones dispuestos normales a la línea de máxima pendiente, clavados a su vez sobre rastreles fijados al soporte resistente en el sentido de la máxima pendiente; de manera que entre éstos últimos se ubica el material aislante y queda establecida la aireación, que se producirá naturalmente de alero a cumbre.

Tablero aglomerado fenólico como soporte de las tejas planas o mixtas y/o placas, clavado sobre rastreles dispuestos en el sentido de la máxima pendiente y fijados al soporte resistente. A estos rastreles se encomienda la ubicación del material aislante y sobre el mismo la formación de la capa de aireación que se producirá naturalmente de alero a cumbre.

Aireación de alero a cumbre resuelta con la disposición de chapas onduladas en sus distintos formatos (que a su vez prestan condiciones de soporte y bajo teja) sobre rastreles fijados al soporte entre los que se ubica el material aislante.

Cubierta inclinada ventilada con forjado horizontal. Siendo sus subtipos más representativos:

Sistema de formación de pendientes constituida por tablero a base de piezas aligeradas con capa de regularización, sobre tabiques palomeros que se asientan en forjado horizontal.

Sistema de formación de pendientes constituido por chapas onduladas en sus distintos formatos, bien sobre correas que se asientan en los muros piñón o muretes sobre forjado horizontal, o bien sobre estructura ligera.

Criterios de medición y valoración de unidades

- Metro cuadrado de cubierta, totalmente terminada, medida sobre los planos inclinados y no referida a su proyección horizontal, incluyendo los solapos, parte proporcional de mermas y roturas, con todos los accesorios necesarios; así como colocación, sellado, protección durante las obras y limpieza final. No se incluyen, forjados canalones ni sumideros.

Prescripciones sobre los productos

Características y recepción de los productos que se incorporan a las unidades de obra

La recepción de los productos, equipos y sistemas se realizará conforme se desarrolla en la Parte II Condiciones de recepción de productos. Este control comprende el control de la documentación de los suministros (incluida la correspondiente al marcado CE, cuando sea pertinente), el control mediante distintivos de calidad o evaluaciones técnicas de idoneidad y el control mediante ensayos. Según CTE DB HE 1, apartado 4, se comprobará que las propiedades higrométricas de los productos utilizados en los cerramientos se corresponden con las especificadas en proyecto: conductividad térmica λ , factor de resistencia a la difusión del vapor de agua μ , y, en su caso, densidad ρ y calor específico c_p , cumpliendo con la transmitancia térmica máxima exigida a los cerramientos que componen la envolvente térmica.

Según DB HR, apartado 4.1, en el pliego de condiciones del proyecto deben expresarse las características acústicas de los productos utilizados en los elementos constructivos de separación. Los productos que componen los elementos constructivos homogéneos se caracterizan por la masa por unidad de superficie kg/m^2 .

Las cubiertas inclinadas podrán disponer de los elementos siguientes:

- Sistema de formación de pendientes:

Será necesario cuando el soporte resistente no tenga la pendiente adecuada al tipo de tejado y de impermeabilización que se vaya a utilizar.

En cubierta sobre forjado horizontal el sistema de formación de pendientes podrá ser:

- Mediante apoyos a base de tabicones de ladrillo, tablero a base de piezas aligeradas machihembradas de arcilla cocida u hormigón recibidas con pasta de yeso y capa de regularización de espesor 30 mm con hormigón, tamaño máximo del árido 10 mm, acabado fratasado.

- Mediante estructura metálica ligera en función de la luz y de la pendiente.

- Mediante placas onduladas o nervadas de fibrocemento (ver Parte II, Relación de productos con marcado CE, 19.3.1), fijadas mecánicamente a las correas, solapadas lateralmente una onda y frontalmente en una dimensión de 30 mm como mínimo.

- Aislante térmico/Absorbente acústico (ver Parte II, Relación de productos con marcado CE, 3):

Generalmente se utilizarán mantas de lana mineral, paneles rígidos o paneles semirrígidos.

Según el CTE DB HE 1, el material del aislante térmico debe tener una cohesión y una estabilidad suficientes para proporcionar al sistema la solidez necesaria frente a las sollicitaciones mecánicas.

Se utilizarán materiales con una conductividad térmica declarada menor a $0,06 \text{ W/mK}$ a $10 \text{ }^\circ\text{C}$ y una resistencia térmica declarada mayor a $0,25 \text{ m}^2\text{K/W}$.

Según el CTE DB HR, los productos de relleno de las cámaras utilizados para aplicaciones acústicas se caracterizan por la resistividad al flujo del aire, r , en $\text{kPa}\cdot\text{s/m}^2$, obtenida según UNE EN 29053. Se comprobará que se corresponde con la especificada en proyecto.

En cubierta de teja sobre forjado inclinado, no ventilada se pueden usar paneles de: perlita expandida (EPB), poliestireno expandido (EPS), poliestireno extruido (XPS), poliuretano (PUR), mantas aglomeradas de lana mineral (MW), etc.

En cubierta de teja sobre forjado inclinado, ventilada se pueden usar paneles de: perlita expandida (EPB), poliestireno expandido (EPS), poliestireno extruido (XPS), poliuretano (PUR), mantas aglomeradas de lana mineral (MW); dispuestos entre los rastreles de madera y anclados al soporte mediante adhesivo laminar en toda su superficie.

En cubierta sobre forjado horizontal, se pueden usar: lana mineral (MW), poliestireno extruido (XPS), poliestireno expandido (EPS), poliuretano (PUR), perlita expandida (EPB), poliisocianurato (PIR).

- Capa de impermeabilización (ver Parte II, Relación de productos con marcado CE, 4):

Los materiales que se pueden utilizar son los siguientes, o aquellos que tengan similares características:

- Impermeabilización con materiales bituminosos y bituminosos modificados, las láminas podrán ser de oxiasfalto o de betún modificado.
- Impermeabilización con poli (cloruro de vinilo) plastificado.
- Impermeabilización con etileno propileno dieno monómero.
- Impermeabilización con poliolefinas.
- Impermeabilización con un sistema de placas.

Para tejas clavadas se puede usar lámina monocapa, constituida por una lámina de betún modificado LBM-30, soldada completamente al soporte resistente, previamente imprimado con emulsión asfáltica.

Para tejas recibidas con mortero se puede usar lámina monocapa, constituida por una lámina de betún modificado LBM-40/G, soldada completamente al soporte resistente, previamente imprimado con emulsión asfáltica.

Lamina monocapa, constituida por una lámina autoadhesiva de betún modificado LBA-15, de masa 1,5 kg/m² (como tipo mínimo).

En el caso de que no haya tejado, se puede usar lámina monocapa sobre el aislante térmico, constituida por una lámina de betún modificado con autoprotección mineral LBM-50/G-FP y armadura de fieltro de poliéster.

Puede ser recomendable su utilización en cubiertas con baja pendiente o cuando el solapo de las tejas sea escaso, y en cubiertas expuestas al efecto combinado de lluvia y viento. Para esta función se utilizarán láminas asfálticas u otras láminas que no planteen dificultades de fijación al sistema de formación de pendientes, ni presenten problemas de adherencia para las tejas.

Resulta innecesaria su utilización cuando la capa bajo teja esté construida por chapas onduladas o nervadas solapadas, u otros elementos que presten similares condiciones de estanquidad.

La imprimación tiene que ser del mismo material que la lámina.

- Tejado (ver Parte II, Relación de productos con marcado CE, 8.3.1, 8.4.1):

- Para cubiertas sobre forjado inclinado, no ventiladas, el tejado podrá ser:

Tejado de tejas mixtas de hormigón con solape frontal y encaje lateral; fijadas con clavos sobre listones de madera, dispuestos en el sentido normal al de la máxima pendiente y fijados a su vez al soporte resistente con tirafondos cada 50 cm.

Tejado de tejas de arcilla cocida planas con encajes frontal y lateral; fijadas con clavos sobre tablero aglomerado fenólico de espesor 20 mm; clavado éste cada 30 cm a rastreles de madera, fijados al soporte resistente con tirafondos cada 50 cm.

Tejado de tejas de arcilla cocida curvas, con solape frontal y separación mínima entre cabezas de cobija 40 mm; las canales recibidas todas al soporte y las cobijas recibidas con mortero mixto sobre paneles de poliestireno extruido de superficie acanalada.

- Para cubiertas sobre forjado inclinado, ventiladas, el tejado podrá ser:

Tejado de tejas mixtas de hormigón con solape frontal y encaje lateral, fijadas con clavos sobre listones de madera, dispuestos en el sentido normal al de la máxima pendiente.

Tejado de tejas de arcilla cocida planas con encajes frontal y lateral, fijadas con clavos sobre tablero aglomerado fenólico de espesor 20 mm; clavado éste, cada 30 cm, a rastreles de madera, dispuestos en el sentido de la máxima pendiente y fijados al soporte resistente con tirafondos cada 50 cm

Tejado de tejas de arcilla cocida curvas, recibidas sobre chapa ondulada de fibrocemento, fijada a rastreles de madera, dispuestos en el sentido normal a la máxima pendiente y fijados al soporte resistente según instrucciones del fabricante del sistema.

- Para cubiertas sobre forjado horizontal, el tejado podrá ser:

Tejado de tejas de arcilla cocida curvas, con solape frontal, separación mínima entre cabezas de cobija 40 mm, las canales recibidas todas al soporte y las cobijas recibidas, con mortero mixto al soporte o adhesivo.

Tejado de tejas de arcilla cocida planas o mixtas con encajes frontal y lateral, cogidas con clavos sobre listones de madera fijados mecánicamente al soporte con clavos de acero templado, cada 30 cm.

Tejado de tejas curvas con solape frontal, separación mínima entre cabezas de cobija 40 mm, las canales recibidas todas al soporte y las cobijas en la cresta de la onda, con pelladas de mortero mixto.

Para el recibido de las tejas sobre soportes continuos se podrá utilizar mortero de cal hidráulica, mortero mixto, adhesivo cementoso u otros másticos adhesivos, según especificaciones del fabricante del sistema.

Sobre paneles de poliestireno extruido, podrán recibirse con mortero mixto, adhesivo cementoso u otros másticos adhesivos compatibles con el aislante, tejas curvas o mixtas.

- Sistema de evacuación de aguas:

Puede constar de canalones, sumideros y rebosaderos. El dimensionado se realizará según el cálculo descrito en el CTE DB HS 5.

Puede ser recomendable su utilización en función del emplazamiento del faldón.

El sistema podrá ser visto u oculto.

- Materiales auxiliares: morteros, rastreles de madera o metálicos, fijaciones, etc.

- Accesorios prefabricados (ver Parte II, Relación de productos con marcado CE, 5.3): pasarelas, pasos y escaleras, para acceso al tejado, ganchos de seguridad, etc.

Durante el almacenamiento y transporte de los distintos componentes, se evitará su deformación por incidencia de los agentes atmosféricos, de esfuerzos violentos o golpes, para lo cual se interpondrán lonas o sacos.

Los acopios de cada tipo de material se formarán y explotarán de forma que se evite su segregación y contaminación, evitándose una exposición prolongada del material a la intemperie, formando los acopios sobre superficies no contaminantes y evitando las mezclas de materiales de distintos tipos.

Prescripción en cuanto a la ejecución por unidades de obra

Características técnicas de cada unidad de obra

Conforme al DB HR, apartado 4.2, en el pliego de condiciones del proyecto deben expresarse las características acústicas de los elementos constructivos obtenidas mediante ensayos en laboratorio. Si éstas se han obtenido mediante métodos de cálculo, los valores obtenidos y la justificación de los cálculos deben incluirse en la memoria del proyecto y consignarse en el pliego de condiciones.

□ Condiciones previas: soporte

La superficie del forjado debe ser uniforme, plana, estar limpia y carecer de cuerpos extraños para la correcta recepción de la impermeabilización.

El forjado garantizará la estabilidad, con flecha mínima. Su constitución permitirá el anclaje mecánico de los rastreles.

□ Compatibilidad entre los productos, elementos y sistemas constructivos

No se utilizará el acero galvanizado en aquellas cubiertas en las que puedan existir contactos con productos ácidos y alcalinos; o con metales, excepto con el aluminio, que puedan formar pares galvánicos. Se evitará, por lo tanto, el contacto con el acero no protegido a corrosión, yeso fresco, cemento fresco, maderas de roble o castaño, aguas procedentes de contacto con cobre.

Podrá utilizarse en contacto con aluminio: plomo, estaño, cobre estañado, acero inoxidable, cemento fresco (sólo para el recibido de los remates de paramento); si el cobre se encuentra situado por debajo del acero galvanizado, podrá aislarse mediante una banda de plomo. Se evitará la recepción de tejas con morteros ricos en cemento.

Proceso de ejecución

□ Ejecución

Se suspenderán los trabajos cuando llueva, nieve o la velocidad del viento sea superior a 50 km/h. En este último caso se retirarán los materiales y herramientas que puedan desprenderse. Cuando se interrumpan los trabajos deberán protegerse adecuadamente los materiales.

- Sistema de formación de pendientes:

Según el CTE DB HS 1, apartado 5.1.4.1, cuando la formación de pendientes sea el elemento que sirve de soporte de la impermeabilización, su superficie deberá ser uniforme y limpia. Además, según el apartado 2.4.3.1, el material que lo constituye deberá ser compatible con el material impermeabilizante y con la forma de unión de dicho impermeabilizante a él. El sistema de formación de pendientes debe tener una cohesión y estabilidad suficientes frente a las sollicitaciones mecánicas y térmicas, y su constitución debe ser adecuada para el recibido o fijación del resto de componentes.

El sistema de formación de pendientes garantizará la estabilidad con flecha mínima. La superficie para apoyo de rastreles y paneles aislantes será plana y sin irregularidades que puedan dificultar la fijación de los mismos. Su constitución permitirá el anclaje mecánico de los rastreles.

- Cubierta de teja sobre forjado horizontal:

En caso de realizar la pendiente con tabiques palomeros, el tablero de cerramiento superior de la cámara de aireación deberá asegurarse ante el riesgo de deslizamiento, en especial con pendientes pronunciadas; a la vez deberá quedar independiente de los elementos sobresalientes de la cubierta y con las juntas de dilatación necesarias a fin de evitar tensiones de contracción-dilatación, tanto por retracción como por oscilaciones de la temperatura. Para el sistema de formación de la pendiente y constitución de la cámara de aireación se contemplan dos sistemas distintos:

A base de tabiques palomeros rematados con tablero de piezas aligeradas (de arcilla cocida o de hormigón) acabadas con capa de regularización u hormigón.

Utilización de paneles o placas prefabricados no permeables al agua, fijados mecánicamente, bien sobre correas apoyadas en cisternas de ladrillo, en vigas metálicas o de hormigón; o bien sobre entramado de madera o estructura metálica ligera. Las placas prefabricadas, onduladas o grecadas, que se utilicen para el cerramiento de la cámara de aireación, irán fijadas mecánicamente a las correas con tornillos autorroscantes y solapadas entre sí, de manera tal que se permita el deslizamiento necesario para evitar las tensiones de origen térmico.

La capa de regularización del tablero, para fijación mecánica de las tejas, tendrá un acabado fratasado, plano y sin resaltos que dificulten la disposición correcta de los rastreles o listones. Para el recibido de las tejas con mortero, la capa de regularización del tablero tendrá un espesor de 2 cm e idénticas condiciones que la anterior.

Cuando el soporte del tejado esté constituido por placas onduladas o nervadas, se tendrá en cuenta lo siguiente. El solape frontal entre placas será de 15 cm y el solape lateral vendrá dado por la forma de la placa y será al menos de una onda. Los rastreles metálicos para

el cuelgue de las tejas planas o mixtas se fijarán a la distancia adecuada que asegure el encaje perfecto, o en su caso el solape necesario de las tejas. Para tejas curvas o mixtas recibidas con mortero, la dimensión y modulación de la onda o greca de las placas será la más adecuada a la disposición canal-cobija de las tejas que hayan de utilizarse. Cuando las placas y tejas correspondan a un mismo sistema se seguirán las instrucciones del fabricante.

- Aislante térmico/Absorbente acústico:

Deberá colocarse de forma continua y estable.

- Cubierta de teja sobre forjado horizontal:

Podrán utilizarse mantas o paneles semirrígidos dispuestos sobre el forjado entre los apoyos de la cámara ventilada.

- Cubierta de teja sobre forjado inclinado, no ventilada:

En el caso de emplear rastreles, el espesor del aislante coincidirá con el de estos. Cuando se utilicen paneles rígidos o paneles semirrígidos para el aislamiento térmico, estarán dispuestos entre rastreles de madera o metálicos y adheridos al soporte mediante adhesivo bituminoso PB-II u otros compatibles. Si los paneles rígidos son de superficie acanalada, estarán dispuestos con los canales paralelos a la dirección del alero y fijados mecánicamente al soporte resistente.

- Cubierta de teja sobre forjado inclinado, ventilada:

En el caso de emplear rastreles, se colocarán en el sentido de la pendiente albergando el material aislante, conformando la capa de aireación. La altura de los rastreles estará condicionada por los espesores del aislante térmico y de la capa de aireación. La distancia entre rastreles estará en función del ancho de los paneles, siempre que el mismo no exceda de 60 cm; en caso contrario, los paneles se cortarán a la medida apropiada para su máximo aprovechamiento. La altura mínima de la cámara de aireación será de 3 cm y siempre quedará comunicada con el exterior.

- Capa de impermeabilización:

No se utilizará la capa de impermeabilización de manera sistemática o indiscriminada. Excepcionalmente podrá utilizarse en cubiertas con baja pendiente o cuando el solapo de las tejas sea escaso, y en cubiertas especialmente expuestas al efecto combinado de lluvia y viento. Cuando la pendiente de la cubierta sea mayor que 15% deben utilizarse sistemas fijados mecánicamente.

Según el CTE DB HS 1, apartado 5.1.2.2, las láminas deberán aplicarse en unas condiciones térmicas ambientales que se encuentren dentro de los márgenes prescritos en las correspondientes especificaciones de aplicación. Según el apartado 2.4.3.3, cuando se disponga una capa de impermeabilización, ésta debe aplicarse y fijarse de acuerdo con las condiciones para cada tipo de material constitutivo de la misma. La impermeabilización deberá colocarse en dirección perpendicular a la línea de máxima pendiente. Los solapos, según el apartado 5.1.4.4, deben quedar a favor de la corriente de agua y no deben quedar alineados con los de las hileras contiguas.

Las láminas de impermeabilización se colocarán a cubrejuntas (con solapes superiores a 8 cm y paralelos o perpendiculares a la línea de máxima pendiente). Se evitarán bolsas de aire en las láminas adheridas. Las láminas impermeabilizantes no plantearán dificultades en su fijación al sistema de formación de pendientes, ni problemas de adherencia para las tejas.

Según el CTE DB HS 1, apartado 2.4.3.3, según el material del que se trate tendremos distintas prescripciones:

- Impermeabilización con materiales bituminosos y bituminosos modificados: cuando la pendiente de la cubierta esté comprendida entre el 5 y el 15%, deberán utilizarse sistemas adheridos. Cuando se quiera independizar el impermeabilizante del elemento que le sirve de soporte para mejorar la absorción de movimientos estructurales, deberán utilizarse sistemas no adheridos.

- Impermeabilización con poli (cloruro de vinilo) plastificado y con etileno propileno dieno monómero: cuando la cubierta no tenga protección, deberán utilizarse sistemas adheridos o fijados mecánicamente.

- Impermeabilización con poliolefinas: deberán utilizarse láminas de alta flexibilidad.

- Impermeabilización con un sistema de placas: cuando se utilice un sistema de placas como impermeabilización, el solapo de éstas deberá establecerse de acuerdo con la pendiente del elemento que les sirve de soporte y de otros factores relacionados con la situación de la cubierta, tales como zona eólica, tormentas y altitud topográfica. Deberá recibirse o fijarse al soporte una cantidad de piezas suficiente para garantizar su estabilidad dependiendo de la pendiente de la cubierta, del tipo de piezas y del solapo de las mismas, así como de la zona geográfica del emplazamiento del edificio.

- Cámara de aire:

Según el CTE DB HS 1, apartado 5.1.3, durante la construcción de la cubierta deberá evitarse que caigan cascotes, rebabas de mortero y suciedad en la cámara de aire. Cuando se disponga una cámara de aire, ésta debe situarse en el lado exterior del aislante térmico y ventilarse mediante un conjunto de aberturas.

La altura mínima de la cámara de aireación será de 3 cm y quedará comunicada con el exterior, preferentemente por alero y cumbre.

En cubierta de teja ventilada sobre forjado inclinado, la cámara de aireación se podrá conseguir con los rastreles únicamente o añadiendo a éstos un entablado de aglomerado fenólico o una chapa ondulada.

En cubierta de teja sobre forjado horizontal, la cámara debe permitir la difusión del vapor de agua a través de aberturas al exterior dispuestas de manera que se garantice la ventilación cruzada. A tal efecto las salidas de aire se situarán por encima de las entradas a la máxima distancia que permita la inclinación de la cubierta; unas y otras, se dispondrán enfrentadas; preferentemente con aberturas en continuo. Las aberturas irán protegidas para evitar el acceso de insectos, aves y roedores. Cuando se trate de limitar el efecto de las condensaciones ante condiciones climáticas adversas, al margen del aislante que se sitúe sobre el forjado horizontal, la capa bajo teja aportará el aislante térmico necesario.

- Tejado:

Según el CTE DB HS 1, apartado 2.4.3, deberá recibirse o fijarse al soporte una cantidad de piezas suficiente para garantizar la estabilidad y capacidad de adaptación del tejado a movimientos diferenciales, dependiendo de la pendiente de la cubierta, la altura máxima del

faldón, el tipo de piezas y el solapo de las mismas, así como de la ubicación del edificio. El solapo de las piezas deberá establecerse de acuerdo con la pendiente del elemento que les sirve de soporte y de otros factores relacionados con la situación de la cubierta, tales como zona eólica, tormentas y altitud topográfica.

No se admite para uso de vivienda, la colocación a teja vana u otro sistema en que la estabilidad del tejado se ffe exclusivamente al propio peso de la teja.

En caso de tejas curvas, mixtas y planas recibidas con mortero, el recibido deberá realizarse de forma continua para evitar la rotura de piezas en los trabajos de mantenimiento o acceso a instalaciones. En el caso de piezas cobija, éstas se recibirán siempre en aleros, cumbreras y bordes laterales de faldón y demás puntos singulares. Con pendientes de cubierta mayores del 70% y zonas de máxima intensidad de viento, se fijarán la totalidad de las tejas. Cuando las condiciones lo permitan y si no se fijan la totalidad de las tejas, se alternarán fila e hilera. El solapo de las tejas o su encaje, a efectos de la estanquidad al agua, así como su sistema de adherencia o fijación, será el indicado por el fabricante. Las piezas canales se colocarán todas con torta de mortero o adhesivo sobre el soporte. Las piezas cobijas se recibirán en el porcentaje necesario para garantizar la estabilidad del tejado frente al efecto de deslizamiento y a las acciones del viento. Las cobijas dejarán una separación libre de paso de agua comprendido entre 3 y 5 cm.

En caso de tejas recibidas con mortero sobre paneles de poliestireno extruido acanalados, la pendiente no excederá del 49%; existirá la necesaria correspondencia morfológica y las tejas queden perfectamente encajadas sobre las placas. Se recibirán todas las tejas de aleros, cumbreras, bordes laterales de faldón, limahoyas y limatesas y demás puntos singulares. El mortero será bastardo de cal, cola u otros másticos adhesivos compatibles con el aislante y las tejas, según especificaciones del fabricante del sistema.

En caso de tejas curvas y mixtas recibidas sobre chapas onduladas en sus distintos formatos, el acoplamiento entre la teja y el soporte ondulado resulta imprescindible para la estabilidad del tejado, por lo que se estará a las especificaciones del fabricante del sistema sobre la idoneidad de cada chapa al subtipo de teja seleccionado. La adherencia de la teja al soporte se consigue con una pellada de mortero mixto aplicada a la cresta de la onda en el caso de chapa ondulada con teja curva, o a la parte plana de la placa mixta con teja curva o mixta. Como adhesivo también puede aplicarse adhesivo cementoso.

Cuando la fijación sea sobre chapas onduladas mediante rastreles metálicos, éstos serán perfiles omega de chapa de acero galvanizado de 0'60 mm de espesor mínimo, dispuestos en paralelo al alero y fijados en las crestas de las ondas con remaches tipo flor. Las fijaciones de las tejas a los rastreles metálicos se harán con tornillos rosca chapa y se realizarán del mismo modo que en el caso de rastreles de madera. Todo ello se realizará según especificaciones del fabricante del sistema.

En caso de tejas planas y mixtas fijadas mediante listones y rastreles de madera o entablados, los rastreles y listones de madera serán de la escuadría que se determine para cada caso, y se fijarán al soporte con la frecuencia necesaria tanto para asegurar su estabilidad como para evitar su alabeo. Podrán ser de madera de pino, estabilizadas sus tensiones para evitar alabeos, seca, y tratada contra el ataque de hongos e insectos. Los tramos de rastreles o listones se dispondrán con juntas de 1 cm, fijando ambos extremos a un lado y otro de la junta. Los rastreles se interrumpirán en las juntas de dilatación del edificio y de la cubierta. Cuando el tipo de soporte lo permita, los listones se fijarán con clavos de acero templado y los rastreles, previamente perforados, se fijarán con tirafondos. En caso de existir una capa de regularización de tableros, sobre las que hayan de fijarse listones o rastreles, tendrá un espesor mayor o igual que 3 cm. Los clavos penetrarán 2,5 cm en rastreles de al menos 5 cm. Los listones y rastreles de madera o entablados se fijarán al soporte tanto para asegurar su estabilidad como para evitar su alabeo. La distancia entre listones o rastreles de madera será tal que coincidan los encajes de las tejas o, en caso de no disponer estas de encaje, tal que el solapo garantice la estabilidad y estanquidad de la cubierta. Los clavos y tornillos para la fijación de la teja a los rastreles o listones de madera serán preferentemente de cobre o de acero inoxidable, y los enganches y corchetes de acero inoxidable o acero zincado. La utilización de fijaciones de acero galvanizado, se reserva para aplicaciones con escaso riesgo de corrosión. Se evitará la utilización de acero sin tratamiento anticorrosión.

Cuando la naturaleza del soporte no permita la fijación mecánica de los rastreles de madera, en las caras laterales, los rastreles llevarán puntas de 3 cm clavadas cada 20 cm, de forma que penetren en el rastrel 1,5 cm. A ambos lados del rastrel y a todo lo largo del mismo se extenderá mortero de cemento, de manera que las puntas clavadas en sus cantos queden recubiertas totalmente, rellenando también la holguras entre rastrel y soporte.

Disposición de los listones, rastreles y entablados:

Enlistonado sencillo sobre soporte continuo de albañilería (capa de compresión de forjados o capa de regularización de albañilería). Los listones de madera se dispondrán con su cara mayor apoyada sobre el soporte en el sentido normal al de la máxima pendiente, a la distancia que exija la dimensión de la teja, y fijados mecánicamente al soporte cada 50 cm con clavos de acero templado.

Enlistonado doble sobre soporte continuo de albañilería (capa de compresión de forjados o capa de regularización de albañilería). Los rastreles de madera, que tienen como función la ubicación del aislante térmico, y en su caso, la formación de la capa de aireación, se dispondrán apoyados sobre el soporte, en el sentido de la pendiente y fijados mecánicamente al soporte cada 50 cm con tirafondos. La separación entre listones, dependerá del ancho de los paneles aislantes que hayan de ubicarse entre los mismos (los paneles se cortarán cuando su ancho exija una separación entre listones mayor de 60 cm). Para la determinación de la escuadría de estos rastreles, se tendrá en cuenta el espesor del aislante y, en su caso, el de la capa de aireación; la suma de ambos determinará la altura del rastrel; la otra dimensión será proporcionada y apta para el apoyo y fijación. Una vez colocados los paneles aislantes (fijados por puntos al soporte con adhesivo compatible), se dispondrán listones paralelos al alero, con su cara mayor apoyada sobre los rastreles anteriores, a la distancia que exija la dimensión de la teja y fijados en cada cruce.

Entablado sobre rastreles. Entablado a base de tableros de aglomerado fenólico, de espesor mínimo 2 cm, fijados sobre los rastreles, como protección del aislante o, en su caso, cierre de la cámara de aireación. Los rastreles contarán con un canto capaz para albergar la capa de aislante y en su caso la de aireación, pero su ancho no será inferior a 7 cm, a fin de que los paneles de aglomerado fenólico apoyen al menos 3 cm con junta de 1 cm. Se dispondrán en el sentido de la máxima pendiente y a una distancia entre ejes tal que se

acomode a la modulación de los tableros y de los paneles aislantes con el máximo aprovechamiento; la distancia entre ejes no deberá exceder de 68 cm para tableros de espesor 2 cm. Para las tejas planas o mixtas provistas de encaje vertical y lateral, los listones o rastreles se situarán a la distancia precisa que exija la dimensión de la teja, a fin de que los encajes coincidan debidamente. Los empalmes entre rastreles estarán separados 1 cm. Sobre los listones o rastreles las tejas pueden colocarse: simplemente apoyadas mediante los tetones de que las tejas planas están dotadas, adheridas por puntos o fijadas mecánicamente. Para este último supuesto las tejas presentarán las necesarias perforaciones. Los clavos y tornillos para la fijación de la teja a los rastreles o listones de madera serán preferentemente de cobre o de acero inoxidable, y los enganches y corchetes de acero inoxidable o de acero zincado (electrolítico). La utilización de fijaciones de acero galvanizado, se reserva para aplicaciones con escaso riesgo de corrosión. Se evitará la utilización de acero sin tratamiento anticorrosivo.

- Sistema de evacuación de aguas:

- Canales:

Según el CTE DB HS 1, apartado 2.4.4.2.9, para la formación del canalón deben disponerse elementos de protección prefabricados o realizados in situ.

Los canales deben disponerse con una pendiente hacia el desagüe del 1% como mínimo.

Las piezas del tejado que vierten sobre el canalón deben sobresalir 5 cm como mínimo sobre el mismo.

Cuando el canalón sea visto, debe disponerse el borde más cercano a la fachada de tal forma que quede por encima del borde exterior del mismo.

Los canales, en función de su emplazamiento en el faldón, pueden ser: vistos, para la recogida de las aguas del faldón en el borde del alero; ocultos, para la recogida de las aguas del faldón en el interior de éste. En ambos casos los canales se dispondrán con ligera pendiente hacia el exterior, favoreciendo el derrame hacia afuera, de manera que un eventual embalsamiento no revierta al interior. Para la construcción de canales de zinc, se soldarán las piezas en todo su perímetro, las abrazaderas a las que se sujetará la chapa, se ajustarán a la forma de la misma y serán de pletina de acero galvanizado. Se colocarán a una distancia máxima de 50 cm y rematado al menos 1,5 cm de la línea de tejas del alero. Cuando se utilicen sistemas prefabricados, con acreditación de calidad o documento de idoneidad técnica, se seguirán las instrucciones del fabricante.

Según el CTE DB HS 1, apartado 2.4.4.2.9, cuando el canalón esté situado junto a un paramento vertical deben disponerse:

a. Cuando el encuentro sea en la parte inferior del faldón, los elementos de protección por debajo de las piezas del tejado de tal forma que cubran una banda a partir del encuentro de 10 cm de anchura como mínimo.

b. Cuando el encuentro sea en la parte superior del faldón, los elementos de protección por encima de las piezas del tejado de tal forma que cubran una banda a partir del encuentro de 10 cm de anchura como mínimo.

c. Elementos de protección prefabricados o realizados in situ de tal forma que cubran una banda del paramento vertical por encima del tejado de 25 cm como mínimo y su remate se realice de forma similar a la descrita para cubiertas planas.

Cuando el canalón esté situado en una zona intermedia del faldón debe disponerse de tal forma que el ala del canalón se extienda por debajo de las piezas del tejado 10 cm como mínimo, la separación entre las piezas del tejado a ambos lados del canalón sea de 20 cm como mínimo y el ala inferior del canalón debe ir por encima de las piezas del tejado.

Cada bajante servirá a un máximo de 20 m de canalón.

- Canaletas de recogida:

Según el CTE DB HS 1, apartado 3.2, el diámetro de los sumideros de las canaletas de recogida del agua en los muros parcialmente estancos debe ser 110 mm como mínimo. Las pendientes mínima y máxima de la canaleta y el número mínimo de sumideros en función del grado de impermeabilidad exigido al muro deben ser los que se indican en la tabla 3.3.

- Puntos singulares, según el CTE DB HS 1, apartado 2.4.4:

- Encuentro de la cubierta con un paramento vertical: deberán disponerse elementos de protección prefabricados o realizados in situ.

Los elementos de protección deben cubrir como mínimo una banda del paramento vertical de 25 cm de altura por encima del tejado y su remate debe realizarse de forma similar a la descrita en las cubiertas planas. Cuando el encuentro se produzca en la parte inferior del faldón, debe disponerse un canalón. Cuando el encuentro se produzca en la parte superior o lateral del faldón, los elementos de protección deben colocarse por encima de las piezas del tejado y prolongarse 10 cm como mínimo desde el encuentro.

- Alero: las piezas del tejado deben sobresalir 5 cm como mínimo y media pieza como máximo del soporte que conforma el alero. Cuando el tejado sea de pizarra o de teja, para evitar la filtración de agua a través de la unión de la primera hilada del tejado y el alero, debe realizarse en el borde un recalde de asiento de las piezas de la primera hilada de tal manera que tengan la misma pendiente que las de las siguientes, o debe adoptarse cualquier otra solución que produzca el mismo efecto.

- Borde lateral: en el borde lateral deben disponerse piezas especiales que vuelen lateralmente más de 5 cm o baberos protectores realizados in situ. En el último caso el borde puede rematarse con piezas especiales o con piezas normales que vuelen 5 cm.

- Limahoyas: deben disponerse elementos de protección prefabricados o realizados in situ. Las piezas del tejado deben sobresalir 5 cm como mínimo sobre la limahoya. La separación entre las piezas del tejado de los dos faldones debe ser 20 cm como mínimo.

- Cumbre y limatesas: deben disponerse piezas especiales, que deben solapar 5 cm como mínimo sobre las piezas del tejado de ambos faldones. Las piezas del tejado de la última hilada horizontal superior y las de la cumbre y la limatesa deben fijarse. Cuando no sea posible el solape entre las piezas de una cumbre en un cambio de dirección o en un encuentro de cumbres este encuentro debe impermeabilizarse con piezas especiales o baberos protectores.

- Encuentro de la cubierta con elementos pasantes: los elementos pasantes no deben disponerse en las limahoyas. La parte superior del encuentro del faldón con el elemento pasante debe resolverse de tal manera que se desvíe el agua hacia los lados del mismo. En el

perímetro del encuentro deben disponerse elementos de protección prefabricados o realizados in situ, que deben cubrir una banda del elemento pasante por encima del tejado de 20 cm de altura como mínimo.

- Lucernarios (ver subsección Lucernarios): deben impermeabilizarse las zonas del faldón que estén en contacto con el precerco o el cerco del lucernario mediante elementos de protección prefabricados o realizados in situ. En la parte inferior del lucernario, los elementos de protección deben colocarse por encima de las piezas del tejado y prolongarse 10 cm como mínimo desde el encuentro y en la superior por debajo y prolongarse 10 cm como mínimo.

-Anclaje de elementos: los anclajes no deben disponerse en las limahoyas. Deben disponerse elementos de protección prefabricados o realizados in situ, que deben cubrir una banda del elemento anclado de una altura de 20 cm como mínimo por encima del tejado.

- Juntas de dilatación: en el caso de faldón continuo de más de 25 m, o cuando entre las juntas del edificio la distancia sea mayor de 15 m, se estudiará la oportunidad de formar juntas de cubierta, en función del subtipo de tejado y de las condiciones climáticas del lugar.

Gestión de residuos

Los residuos generados durante la ejecución de la unidad de obra serán tratados conforme a la Parte III: Gestión de residuos de construcción o demolición en la obra.

Tolerancias admisibles

Los materiales o unidades de obra que no se ajusten a lo especificado deberán ser retirados o, en su caso, demolida o reparada la parte de obra afectada.

Motivos para la no aceptación:

- Chapa conformada:

Sentido de colocación de las chapas contrario al especificado.

Falta de ajuste en la sujeción de las chapas.

Rastreles no paralelos a la línea de cumbrera con errores superiores a 1 cm/m, o más de 3 cm para toda la longitud.

Vuelo del alero distinto al especificado con errores de 5 cm o no mayor de 35 cm.

Solapes longitudinales de las chapas inferiores a lo especificado con errores superiores a 2 mm.

- Pizarra:

Clavado de las piezas deficiente.

Paralelismo entre las hiladas y la línea del alero con errores superiores a ± 10 mm/m comprobada con regla de 1 m y/ó ± 50 mm/total.

Planeidad de la capa de yeso con errores superiores a ± 3 mm medida con regla de 1 m.

Colocación de las pizarras con solapes laterales inferiores a 10 cm; falta de paralelismo de hiladas respecto a la línea de alero con errores superiores a 10 mm/m o mayores que 50 mm/total.

- Teja:

Paso de agua entre cobijas mayor de 5 cm o menor de 3 cm.

Paralelismo entre dos hiladas consecutivas con errores superiores a ± 20 mm (teja de arcilla cocida) o ± 10 mm (teja de mortero de cemento).

Paralelismo entre las hiladas y la línea del alero con errores superiores a ± 100 mm.

Alineación entre dos tejas consecutivas con errores superiores a ± 10 mm.

Alineación de la hilada con errores superiores a ± 20 mm (teja de arcilla cocida) o ± 10 mm (teja de mortero de cemento).

Solape con presente errores superiores a ± 5 mm.

Condiciones de terminación

Para dar una mayor homogeneidad a la cubierta en todos los elementos singulares (caballetes, limatesas y limahoyas, aleros, remates laterales, encuentros con muros u otros elementos sobresalientes, ventilación, etc.), se utilizarán preferentemente piezas especialmente concebidas y fabricadas para este fin, o bien se detallarán soluciones constructivas de solapo y goterón, en el proyecto, evitando uniones rígidas o el empleo de productos elásticos sin garantía de la necesaria durabilidad.

Control de ejecución, ensayos y pruebas

Control de ejecución

Puntos de observación:

- Formación de faldones:

Pendientes.

Forjados inclinados: controlar como estructura.

Fijación de ganchos de seguridad para el montaje de la cobertura.

Tableros sobre tabiquillos: tabiquillos, controlar como tabiques. Tableros, independizados de los tabiquillos. Ventilación de las cámaras.

- Aislante térmico:

Correcta colocación del aislante, según especificaciones de proyecto. Continuidad. Espesor.

- Limas, canalones y puntos singulares:

Fijación y solapo de piezas.

Material y secciones especificados en proyecto.

Juntas para dilatación.

Comprobación en encuentros entre faldones y paramentos.

- Canalones:

Longitud de tramo entre bajantes menor o igual que 10 m. Distancia entre abrazaderas de fijación. Unión a bajantes.

- Impermeabilización, en su caso: controlar como cubierta plana.

- Base de la cobertura:

Correcta colocación, en su caso, de rastreles o perfiles para fijación de piezas.

Comprobación de la planeidad con regla de 2 m.

- Piezas de cobertura:

Pendiente mínima, según el CTE DB HS 1, tabla 2.10 en función del tipo de tejado, cuando no haya capa de impermeabilización.

Tejas curvas:

Replanteo previo de líneas de máxima y mínima pendiente. Paso entre cobijas. Recibido de las tejas. Cumbre y limatesas: disposición y macizado de las tejas, solapes de 10 cm. Alero: vuelo, recalce y macizado de las tejas.

Otras tejas:

Replanteo previo de las pendientes. Fijación según instrucciones del fabricante para el tipo y modelo. Cumbres, limatesas y remates laterales: piezas especiales.

□ Ensayos y pruebas

La prueba de servicio consistirá en un riego continuo de la cubierta. En determinados casos, el riego se hará sobre los elementos singulares de la unidad de inspección y sobre aquellos otros de mayor riesgo, a juicio de la dirección facultativa de la obra.

Las superficies de la unidad de inspección y/o los puntos singulares se probarán mediante riego continuo. Se emplearán para ello los dispositivos idóneos de riego, con los que se rociará homogénea e ininterrumpidamente la cubierta con agua durante el tiempo que deba durar la prueba, y no menos de 8 horas. La intensidad de riego mínima será 0,25 l/m²min. El riego debe actuar directa y simultáneamente sobre todas las superficies de la unidad de inspección objeto de la prueba.

Conservación y mantenimiento

Si una vez realizados los trabajos se dan condiciones climatológicas adversas (lluvia, nieve o velocidad del viento superior a 50 km/h), se revisarán y asegurarán las partes realizadas.

No se recibirán sobre la cobertura elementos que la perforen o dificulten su desagüe, como antenas y mástiles, que deberán ir sujetos a paramentos.

Prescripciones sobre verificaciones en el edificio terminado

Verificaciones y pruebas de servicio para comprobar las prestaciones finales del edificio

En el caso de que se realicen mediciones in situ para comprobar las exigencias de aislamiento acústico a ruido aéreo, se realizarán por laboratorios conforme a lo establecido en las UNE EN ISO 140-4 y UNE EN ISO 140-5 para ruido aéreo. La valoración global de resultados de las mediciones de aislamiento se realizará conforme a las definiciones de diferencia de niveles estandarizada para cada tipo de ruido según lo establecido en el Anejo H del DB HR.

Para el cumplimiento de las exigencias del DB HR se admiten tolerancias entre los valores obtenidos por mediciones in situ y los valores límite establecidos en el apartado 2.1 del DB HR, de 3 dBA para aislamiento a ruido aéreo.

En la obra terminada, bien sobre el edificio en su conjunto, o bien sobre sus diferentes partes y sus instalaciones, parcial o totalmente terminadas, deben realizarse, además de las que puedan establecerse con carácter voluntario, las comprobaciones y pruebas de servicio previstas en el proyecto u ordenadas por la dirección facultativa y las exigidas por la legislación aplicable.

5.2.1 Carpinterías

Descripción

Descripción

Puertas: compuestas de hoja/s plegables, abatible/s o corredera/s. Podrán ser metálicas (realizadas con perfiles de acero laminados en caliente, conformados en frío, acero inoxidable o aluminio anodizado o lacado), de madera, de plástico (PVC) o de vidrio templado.

Ventanas: compuestas de hoja/s fija/s, abatible/s, corredera/s, plegables, oscilobatiente/s o pivotante/s, Podrán ser metálicas (realizadas con perfiles de acero laminados en caliente, conformados en frío, acero inoxidable o aluminio anodizado o lacado), de madera o de material plástico (PVC).

En general: irán recibidas con cerco sobre el cerramiento o en ocasiones fijadas sobre precerco. Incluirán todos los junquillos, patillas de fijación, tornillos, burleros de goma, accesorios, así como los herrajes de cierre y de colgar necesarios.

Criterios de medición y valoración de unidades

Metro cuadrado de carpintería o superficie del hueco a cerrar, totalmente terminada, incluyendo herrajes de cierre y de colgar, y accesorios necesarios; así como colocación, sellado, pintura, lacado o barniz en caso de carpintería de madera, protección durante las obras y limpieza final. No se incluyen persianas o toldos, ni acristalamientos.

Prescripciones sobre los productos

Características y recepción de los productos que se incorporan a las unidades de obra

La recepción de los productos, equipos y sistemas se realizará conforme se desarrolla en la Parte II, Condiciones de recepción de los productos. Este control comprende el control de la documentación de los suministros (incluida la correspondiente al marcado CE, cuando sea pertinente), el control mediante distintivos de calidad o evaluaciones técnicas de idoneidad y el control mediante ensayos.

- Puertas y ventanas en general:

Ventanas y puertas peatonales exteriores sin características de resistencia al fuego y/ o control de humo (ver Parte II, Relación de productos con marcado CE, 7.1.1).

Puertas industriales, comerciales, de garaje y portones. Productos sin características de resistencia al fuego o control de humos (ver Parte II, Relación de productos con marcado CE, 7.1.2).

Herrajes para la edificación. Dispositivos de emergencia accionados por una manilla o un pulsador para salidas de socorro (ver Parte II, Relación de productos con marcado CE, 7.3.1).

Herrajes para la edificación. Dispositivos antipánico para salidas de emergencia activados por una barra horizontal (ver Parte II, Relación de productos con marcado CE, 7.3.2).

Herrajes para la edificación. Dispositivos de cierre controlado de puertas (ver Parte II, Relación de productos con marcado CE, 7.3.3).

Herrajes para la edificación. Dispositivos de retención electromagnética para puertas batientes (ver Parte II, Relación de productos con marcado CE, 7.3.4).

Herrajes para la edificación. Bisagras de un solo eje. Requisitos y métodos de ensayo (ver Parte II, Relación de productos con marcado CE, 7.3.6).

Herrajes para edificación. Cerraduras y pestillos. Cerraduras, pestillos y cerraderos mecánicos. Requisitos y métodos de ensayo (ver Parte II, Relación de productos con marcado CE, 7.3.7).

Aireadores. Podrán ser dispositivos de microventilación con una permeabilidad al aire según UNE-EN 12207:2000 en la posición de apertura de clase 1.

Según el CTE DB HE 1, apartado 4.1, los productos para huecos y lucernarios se caracterizan mediante los siguientes parámetros:

Marcos: transmitancia térmica $U_{H,m}$ (W/m²K). Absortividad α en función de su color.

Según el CTE DB HE 1, apartado 2.3, las carpinterías de los huecos (ventanas y puertas), se caracterizan por su permeabilidad al aire (capacidad de paso del aire, expresada en m³/h, en función de la diferencia de presiones), medida con una sobrepresión de 100 Pa.

Según el apartado 3.1.1 tendrá unos valores inferiores a los siguientes:

Para las zonas climáticas A y B: 50 m³/h m² (clase 1, clase 2, clase 3, clase 4);

Para las zonas climáticas C, D y E: 27 m³/h m² (clase 2, clase 3, clase 4).

Según el DB HR, apartado 4.2, las ventanas y puertas también se caracterizan por la clase de ventana (clase 1, clase 2, clase 3, clase 4) conforme la norma UNE EN 12207.

Preferido, podrá ser de perfil tubular conformado en frío de acero galvanizado, o de madera.

Accesorios para el montaje de los perfiles: escuadras, tornillos, patillas de fijación, etc.; burletes de goma, cepillos, además de todos accesorios y herrajes necesarios (de material inoxidable). Juntas perimetrales. Cepillos en caso de correderas.

- Puertas y ventanas de madera:

Tableros derivados de la madera para utilización en la construcción (ver Parte II, Relación de productos con marcado CE, 19.7.1).

Juntas de estanquidad (ver Parte II, Relación de productos con marcado CE, 9).

Junquillos.

Perfiles de madera (ver Parte II, Relación de productos con marcado CE, 1.5.2). Sin alabeos, ataques de hongos o insectos, fendas ni abolladuras. Ejes rectilíneos. Clase de madera. Defectos aparentes. Geometría de las secciones. Cámara de descompresión. Orificios para desagüe. Dimensiones y características de los nudos y los defectos aparentes de los perfiles. La madera utilizada en los perfiles será de peso específico no inferior a 450 kg/m³ y un contenido de humedad no mayor del 15% ni menor del 12% y no mayor del 10% cuando sea maciza. Irá protegida exteriormente con pintura, lacado o barniz.

- Puertas y ventanas de acero:

Perfiles de acero laminado en caliente o conformado en frío (protegidos con imprimación anticorrosiva de 15 micras de espesor o galvanizado) o de acero inoxidable (ver Parte II, Relación de productos con marcado CE, 1.1.2, 19.5.2, 19.5.3): tolerancias dimensionales, sin alabeos, grietas ni deformaciones, ejes rectilíneos, uniones de perfiles soldados en toda su longitud. Dimensiones adecuadas de la cámara que recoge el agua de condensación, y orificio de desagüe.

Perfiles de chapa para marco: espesor de la chapa de perfiles ó 0,8 mm, inercia de los perfiles.

Junquillos de chapa. Espesor de la chapa de junquillos ó 0,5 mm.

Herrajes ajustados al sistema de perfiles.

- Puertas y ventanas de aluminio (ver Parte II, Relación de productos con marcado CE, 19.6.1)

Perfiles de marco: inercia de los perfiles, los ángulos de las juntas estarán soldados o vulcanizados, dimensiones adecuadas de la cámara o canales que recogen el agua de condensación, orificios de desagüe (3 por metro), espesor mínimo de pared de los perfiles 1,5 mm color uniforme, sin alabeos, fisuras, ni deformaciones, ejes rectilíneos.

Chapa de vierteaguas: espesor mínimo 0,5 mm.

Junquillos: espesor mínimo 1 mm.

Juntas perimetrales.

Cepillos en caso de correderas.

Protección orgánica: fundido de polvo de poliéster: espesor.

Protección anódica: espesor de 15 micras en exposición normal y buena limpieza; espesor de 20 micras, en interiores con rozamiento; espesor de 25 micras en atmósferas marina o industrial.

Ajuste de herrajes al sistema de perfiles. No interrumpirán las juntas perimetrales.

- Puertas y ventanas de materiales plásticos:

Perfiles para marcos. Perfiles de PVC. Espesor mínimo de pared en los perfiles 18 mm y peso específico 1,40 gr/cm³ Modulo de elasticidad. Coeficiente redilatación. Inercia de los perfiles. Uniones de perfiles soldados. Dimensiones adecuadas de la cámara que recoge el agua de condensación. Orificios de desagüe. Color uniforme. Sin alabeos, fisuras, ni deformaciones. Ejes rectilíneos.

Burletes perimetrales.

Junquillos. Espesor 1 mm.

Herrajes especiales para este material.

Masillas para el sellado perimetral: masillas elásticas permanentes y no rígidas.

- Puertas de vidrio:

Vidrio de silicato sodocálcico de seguridad templado térmicamente (ver Parte II, Relación de productos con marcado CE, 7.4.8).

Vidrio borosilicatado de seguridad templado térmicamente (ver Parte II, Relación de productos con marcado CE, 7.4.9).

Vidrio de seguridad de silicato sodocálcico templado en caliente (ver Parte II, Relación de productos con marcado CE, 7.4.10).

El almacenamiento en obra de los productos será en un lugar protegido de lluvias y focos húmedos, en zonas alejadas de posibles impactos. No estarán en contacto con el terreno.

Prescripción en cuanto a la ejecución por unidades de obra

Características técnicas de cada unidad de obra

Conforme al DB HR, apartado 4.2, en el pliego de condiciones del proyecto deben expresarse las características acústicas de los elementos constructivos obtenidas mediante ensayos en laboratorio. Si éstas se han obtenido mediante métodos de cálculo, los valores obtenidos y la justificación de los cálculos deben incluirse en la memoria del proyecto y consignarse en el pliego de condiciones.

Condiciones previas: soporte

La fábrica que reciba la carpintería de la puerta o ventana estará terminada, a falta de revestimientos. El cerco estará colocado y aplomado.

Compatibilidad entre los productos, elementos y sistemas constructivos

Para prevenir el fenómeno electroquímico de la corrosión galvánica entre metales con diferente potencial, se adoptarán las siguientes medidas:

Evitar el contacto entre dos metales de distinta actividad. En caso de no poder evitar el contacto, se deberá seleccionar metales próximos en la serie galvánica.

Aislar eléctricamente los metales con diferente potencial.

Evitar el acceso de agua y oxígeno a la zona de unión de los dos metales.

Puertas y ventanas de acero: el acero sin protección no entrará en contacto con el yeso.

Puertas y ventanas de aleaciones ligeras: se evitará el contacto directo con el cemento o la cal, mediante precerco de madera, u otras protecciones. Se evitará la formación de puentes galvánicos por la unión de distintos materiales (soportes formados por paneles ligeros, montantes de muros cortina, etc.).

Según el CTE DB SE A, apartado. 3. Durabilidad. Ha de prevenirse la corrosión del acero evitando el contacto directo con el aluminio de las carpinterías de cerramiento, muros cortina, etc.

Deberá tenerse especial precaución en la posible formación de puentes galvánicos por la unión de distintos materiales (soportes formados por paneles ligeros, montantes de muros cortina, etc.).

Proceso de ejecución

Ejecución

En general:

Se comprobará el replanteo y dimensiones del hueco, o en su caso para el precerco.

Antes de su colocación se comprobará que la carpintería conserva su protección, se encuentra en correcto estado y no le falta ninguno de sus componentes (burletes, etc.). Se reparará la carpintería en general: ajuste de herrajes, nivelación de hojas, etc. La cámara o

canales que recogen el agua de condensación tendrán las dimensiones adecuadas; contará al menos con 3 orificios de desagüe por cada metro.

Se realizarán los ajustes necesarios para mantener las tolerancias del producto.

Se fijará la carpintería al precerco o a la fábrica. Se comprobará que los mecanismos de cierre y maniobra son de funcionamiento suave y continuo. Los herrajes no interrumpirán las juntas perimetrales de los perfiles.

Las uniones entre perfiles se realizarán del siguiente modo:

Puertas y ventanas de material plástico: a inglete mediante soldadura térmica, a una temperatura de 180 °C, quedando unidos en todo su perímetro de contacto.

Puertas y ventanas de madera: con ensambles que aseguren su rigidez, quedando encolados en todo su perímetro de contacto.

Puertas y ventanas de acero: con soldadura que asegure su rigidez, quedando unidas en todo su perímetro de contacto.

Puertas y ventanas de aleaciones ligeras: con soldadura o vulcanizado, o escuadras interiores, unidas a los perfiles por tornillos, remaches o ensamble a presión.

Según el CTE DB HS 1, apartado. 2.3.3.6. Si el grado de impermeabilidad exigido es 5, las carpinterías se retranquearán del paramento exterior de la fachada, disponiendo precerco y se colocará una barrera impermeable en las jambas entre la hoja principal y el precerco, o en su caso el cerco, prolongada 10 cm hacia el interior del muro (Véase la figura 2.11). Se sellará la junta entre el cerco y el muro con cordón en llagueado practicado en el muro para que quede encajado entre dos bordes paralelos, aunque conforme al HR, se recomienda sellar todas las posibles holguras existentes entre el premarco y/o marco y el cerramiento ciego de la fachada, debiendo rellenarse completamente toda la holgura (espesor del cerramiento de fachada), no sólo superficialmente. Si la carpintería está retranqueada del paramento exterior, se colocará vierteaguas, goterón en el dintel, etc. para que el agua de lluvia no llegue a la carpintería. El vierteaguas tendrá una pendiente hacia el exterior de 10º mínimo, será impermeable o colocarse sobre barrera impermeable, y tendrá goterón en la cara inferior del saliente según la figura 2.12. La junta de las piezas con goterón tendrá su misma forma para que no sea un puente hacia la fachada.

Gestión de residuos

Los residuos generados durante la ejecución de la unidad de obra serán tratados conforme a la Parte III: Gestión de residuos de construcción o demolición en la obra.

Tolerancias admisibles

Según el CTE DB SUA 2, apartado. 1.4 Las grandes superficies acristaladas que se puedan confundir con puertas o aberturas (lo que excluye el interior de viviendas) llevarán, en toda su longitud, señalización visualmente contrastada a una altura inferior entre 0,85 m y 1,1 m y a una altura superior entre 1,5 m y 1,7 m. Dicha señalización no es necesaria cuando existan montantes separados una distancia de 0,60 m, como máximo, o si la superficie acristalada cuenta al menos con un travesaño situado a la altura inferior antes mencionada.

Condiciones de terminación

En general: la carpintería quedará aplomada. Se limpiará para recibir el acristalamiento, si lo hubiere. Una vez colocada, se sellarán las juntas carpintería-fachada en todo su perímetro exterior. La junta será continua y uniforme, y el sellado se aplicará sobre superficies limpias y secas. Así se asegura la estanquidad al aire y al agua.

Puertas y ventanas de aleaciones ligeras, de material plástico: se retirará la protección después de revestir la fábrica.

Según el CTE DB SE M, apartado 3.2, las puertas y ventanas de madera se protegerán contra los daños que puedan causar agentes bióticos y abióticos.

Control de ejecución, ensayos y pruebas

Control de ejecución

- Carpintería exterior.

Puntos de observación:

Los materiales que no se ajusten a lo especificado se retirarán o, en su caso, demolida o reparada la parte de obra afectada.

Puertas y ventanas de madera: desplome máximo fuera de la vertical: 6 mm por m en puertas y 4 mm por m en ventanas.

Puertas y ventanas de material plástico: estabilidad dimensional longitudinal de la carpintería inferior a más menos el 5%.

Puertas de vidrio: espesores de los vidrios.

Preparación del hueco: replanteo. Dimensiones. Se fijan las tolerancias en límites absorbibles por la junta. Si hay precerco, carece de alabeos o descuadros producidos por la obra. Lámina impermeabilizante entre antepecho y vierteaguas. En puertas balconeras, disposición de lámina impermeabilizante. Vaciados laterales en muros para el anclaje, en su caso.

Fijación de la ventana: comprobación y fijación del cerco. Fijaciones laterales. Empotramiento adecuado. Fijación a la caja de persiana o dintel. Fijación al antepecho.

Sellado: en ventanas de madera: recibido de los cercos con argamasa o mortero de cemento. Sellado con masilla. En ventanas metálicas: fijación al muro. En ventanas de aluminio: evitar el contacto directo con el cemento o la cal mediante precerco de madera, o si no existe precerco mediante pintura de protección (bituminosa). En ventanas de material plástico: fijación con sistema de anclaje elástico. Junta perimetral entre marco y obra \leq 5 mm. Sellado perimetral con masillas elásticas permanentes (no rígida). En cualquier caso, las holguras y fisuras entre el cerramiento de fachada y los marcos y/o premarcos se rellenan totalmente (se rellena el ancho del premarco).

Según CTE DB SUA 1. Los acristalamientos exteriores cumplen lo especificado para facilitar su limpieza desde el interior o desde el exterior.

Según CTE DB SI 3 punto 6. Las puertas previstas como salida de planta o de edificio y las previstas para la evacuación de > 50 personas, cumplen lo especificado.

Según CTE DB HE 1. Está garantizada la estanquidad a la permeabilidad al aire. Según CTE DB HR la fijación de los cercos de las carpinterías que forman los huecos debe realizarse de tal manera que quede garantizada la estanquidad a la permeabilidad del aire.

Comprobación final:

Según CTE DB SUA 2. Las grandes superficies acristaladas que puedan confundirse con puertas o aberturas (lo que excluye el interior de las viviendas), y puertas de vidrio sin tiradores o cercos, están señalizadas. Si existe una puerta corredera de accionamiento manual, incluidos sus mecanismos de apertura y cierre, la distancia hasta el objeto fijo más próximo es como mínimo 20 cm.

Según el CTE DB SI 3. Los siguientes casos cumplen lo establecido en el DB: las puertas previstas como salida de planta o de edificio y las previstas para la evacuación de más de 50 personas. Las puertas giratorias, excepto cuando sean automáticas y dispongan de un sistema que permita el abatimiento de sus hojas en el sentido de la evacuación, ante una emergencia o incluso en el caso de fallo de suministro eléctrico.

- Carpintería interior:

Puntos de observación:

Los materiales que no se ajusten a lo especificado se retirarán o, en su caso, demolida o reparada la parte de obra afectada.

Puertas de madera: desplome máximo fuera de la vertical: 6 mm.

Comprobación proyecto: según el CTE DB SUA 2. Altura libre de paso en zonas de circulación, en zonas de uso restringido y en los umbrales de las puertas la altura libre; según ORDEN PRE/446/2008, si corresponde, anchura de paso, altura libre y sentido de apertura.

Replanteo: según el CTE DB SUA 2. Barrido de la hoja en puertas situadas en pasillos de anchura menor a 2,50 m. En puertas de vaivén, percepción de personas a través de las partes transparentes o translúcidas.

En los siguientes casos se cumple lo establecido en el CTE DB SUA 2: vidrios existentes en las áreas con riesgo de impacto. Partes vidriadas de puertas y cerramientos de duchas y bañeras. Superficies acristaladas que se puedan confundir con puertas o aberturas (salvo el interior de las viviendas). Puertas de vidrio que no dispongan de elementos que permitan identificarlas. Puertas correderas de accionamiento manual.

Las puertas que disponen de bloqueo desde el interior cumplen lo establecido en el CTE DB SUA 3.

En los siguientes casos se cumple lo establecido en el CTE DB SI 1: puertas de comunicación de las zonas de riesgo especial con el resto del edificio. Puertas de los vestíbulos de independencia.

Según el CTE DB SI 3, dimensionado y condiciones de puertas y pasos, puertas de salida de recintos, puertas situadas en recorridos de evacuación y previstas como salida de planta o de edificio.

Fijación y colocación: holgura de hoja a cerco inferior o igual a 3mm. Holgura con pavimento. Número de pernios o bisagras.

Mecanismos de cierre: tipos según especificaciones de proyecto. Colocación. Disposición de condena por el interior (en su caso).

Acabados: lacado, barnizado, pintado.

Ensayos y pruebas

- Carpintería exterior:

Prueba de funcionamiento: funcionamiento de la carpintería.

Prueba de escorrentía en puertas y ventanas de acero, aleaciones ligeras y material plástico: estanquidad al agua. Conjuntamente con la prueba de escorrentía de fachadas, en el paño mas desfavorable.

- Carpintería interior:

Prueba de funcionamiento: apertura y accionamiento de cerraduras.

Conservación y mantenimiento

Hasta su uso final, se protegerá de posibles golpes, lluvia y/o humedad en su lugar de almacenamiento. El lugar de almacenamiento no es un lugar de paso de oficios que la pueda dañar.

Se desplazarán a la zona de ejecución justo antes de ser instaladas.

Se conservará la protección de la carpintería hasta el revestimiento de la fábrica y la colocación del acristalamiento.

No se apoyarán pescantes de sujeción de andamios, poleas para elevar cargas, mecanismos para limpieza exterior u otros objetos que puedan dañarla.

Prescripciones sobre verificaciones en el edificio terminado

Verificaciones y pruebas de servicio para comprobar las prestaciones finales del edificio

En el caso de que se realicen mediciones in situ para comprobar las exigencias de aislamiento acústico a ruido aéreo y de limitación del tiempo de reverberación, se realizarán por laboratorios y conforme a lo establecido en las UNE EN ISO 140-4 y UNE EN ISO 140-5 para ruido aéreo y en la UNE EN ISO 3382 para tiempo de reverberación. La valoración global de resultados de las mediciones de aislamiento se realizará conforme a las definiciones de diferencia de niveles estandarizada para cada tipo de ruido según lo establecido en el Anejo H del DB HR.

Para el cumplimiento de las exigencias del DB HR se admiten tolerancias entre los valores obtenidos por mediciones in situ y los valores límite establecidos en el apartado 2.1 del DB HR, de 3 dBA para aislamiento a ruido aéreo, de 3 dB para aislamiento a ruido de impacto y de 0,1 s para tiempo de reverberación.

En el caso de fachadas, cuando se dispongan como aberturas de admisión de aire, según DB-HS 3, sistemas con dispositivo de cierre, tales como aireadores o sistemas de microventilación, la verificación de la exigencia de aislamiento acústico frente a ruido exterior se realizará con dichos dispositivos cerrados.

5.2.2 Acristalamientos

Descripción

Descripción

Según el CTE DB HE 1, apartado Terminología, los huecos son cualquier elemento semitransparente de la envolvente del edificio, comprendiendo las puertas y ventanas acristaladas. Estos acristalamientos podrán ser:

- Vidrios sencillos: una única hoja de vidrio, sustentada a carpintería o fijada directamente a la estructura portante. Pueden ser:

Monolíticos:

Vidrio templado: compuestos de vidrio impreso sometido a un tratamiento térmico, que les confiere resistencia a esfuerzos de origen mecánico y térmico. Podrán tener después del templado un ligero mateado al ácido o a la arena.

Vidrio impreso armado: de silicato sodocálcico, plano, transparente, incoloro o coloreado, con malla de acero incorporada, de caras impresas o lisas.

Vidrio pulido armado: obtenido a partir del vidrio impreso armado de silicato sodocálcico, plano, transparente, incoloro, de caras paralelas y pulidas.

Vidrio plano: de silicato sodocálcico, plano, transparente, incoloro o coloreado, obtenido por estirado continuo, caras pulidas al fuego.

Vidrio impreso: de silicato sodocálcico, plano, transparente, que se obtiene por colada y laminación continuas.

Vidrio borosilicatado: silicatado con un porcentaje de óxido de boro que le confiere alto nivel de resistencia al choque térmico, hidrolítico y a los ácidos.

Vidrio de capa: vidrio básico, especial, tratado o laminado, en cuya superficie se ha depositado una o varias capas de materiales inorgánicos para modificar sus propiedades.

Laminados: compuestos por dos o más hojas de vidrio unidas por láminas de butiral, sustentados con perfil conformado a carpintería o fijados directamente a la estructura portante. Pueden ser:

Vidrio laminado: conjunto de una hoja de vidrio con una o más hojas de vidrio (básicos, especiales, de capa, tratados) y/ o hojas de acristalamientos plásticos unidos por capas o materiales que pegan o separan las hojas y pueden dar propiedades de resistencia al impacto, al fuego, acústicas, etc.

Vidrio laminado de seguridad: conjunto de una hoja de vidrio con una o más hojas de vidrio (básicos, especiales, de capa, tratados) y/ o hojas de acristalamientos plásticos unidos por capas o materiales que aportan resistencia al impacto.

- Vidrios dobles: compuestos por dos vidrios separados por cámara de aire deshidratado, sustentados con perfil conformado a carpintería, o fijados directamente a la estructura portante, consiguiendo aislamiento térmico y acústico. Pueden ser:

Vidrios dobles: pueden estar compuestos por dos vidrios monolíticos o un vidrio monolítico con un vidrio laminado.

Vidrios dobles bajo emisivos: pueden estar compuestos por un vidrio bajo emisivo con un vidrio monolítico o un vidrio bajo emisivo con un vidrio laminado.

- Vidrios sintéticos: compuestos por planchas de policarbonato, metacrilato, etc., que con distintos sistemas de fijación constituyen cerramientos verticales y horizontales, pudiendo ser incoloras, traslúcidas u opacas.

Criterios de medición y valoración de unidades

Metro cuadrado, medida la superficie acristalada totalmente terminada, incluyendo sistema de fijación, protección y limpieza final.

Prescripciones sobre los productos

Características y recepción de los productos que se incorporan a las unidades de obra

La recepción de los productos, equipos y sistemas se realizará conforme se desarrolla en la Parte II, Condiciones de Recepción de productos. Este control comprende el control de la documentación de los suministros (incluida la correspondiente al mercado CE, cuando sea pertinente), el control mediante distintivos de calidad o evaluaciones técnicas de idoneidad y el control mediante ensayos.

Según el CTE DB HE 1, apartado 4.1, los productos para huecos y lucernarios se caracterizan mediante los siguientes parámetros:

Parte semitransparente: transmitancia térmica U (W/m²K). Factor solar, g_T (adimensional).

- Vidrio, podrá ser:

Vidrio incoloro de silicato sodocálcico (ver Parte II, Relación de productos con marcado CE, 7.4.1).
Vidrio de capa (ver Parte II, Relación de productos con marcado CE, 7.4.2).
Unidades de vidrio aislante (ver Parte II, Relación de productos con marcado CE, 7.4.3).
Vidrio borosilicatado (ver Parte II, Relación de productos con marcado CE, 7.4.4).
Vidrio de silicato sodocálcico termoendurecido (ver Parte II, Relación de productos con marcado CE, 7.4.5).
Vidrio de silicato sodocálcico de seguridad templado térmicamente (ver Parte II, Relación de productos con marcado CE, 7.4.6).
Vidrio de silicato sodocálcico endurecido químicamente (ver Parte II, Relación de productos con marcado CE, 7.4.7).
Vidrio borosilicatado de seguridad templado térmicamente (ver Parte II, Relación de productos con marcado CE, 7.4.8).
Productos de vidrio de silicato básico alcalinotérreo (ver Parte II, Relación de productos con marcado CE, 7.4.9).
Vidrio de seguridad de silicato sodocálcico templado en caliente (ver Parte II, Relación de productos con marcado CE, 7.4.10).
Vidrio de seguridad de silicato alcalinotérreo endurecido en caliente (ver Parte II, Relación de productos con marcado CE, 7.4.11).
Vidrio laminado y vidrio laminado de seguridad (ver Parte II, Relación de productos con marcado CE, 7.4.12).

- Galces y junquillos: resistirán las tensiones transmitidas por el vidrio. Serán inoxidables o protegidos frente a la corrosión. Las caras verticales del galce y los junquillos encarados al vidrio, serán paralelas a las caras del acristalamiento, no pudiendo tener salientes superiores a 1 mm. Altura del galce, (teniendo en cuenta las tolerancias dimensionales de la carpintería y de los vidrios, holguras perimetrales y altura de empotramiento), y ancho útil del galce (respetando las tolerancias del espesor de los vidrios y las holguras laterales necesarias). Los junquillos serán desmontables para permitir la posible sustitución del vidrio.

- Calzos: podrán ser de madera dura tratada o de elastómero. Dimensiones según se trate de calzos de apoyo, perimetrales o laterales. Imputrescibles, inalterables a temperaturas entre -10 °C y +80 °C, compatibles con los productos de estanquidad y el material del bastidor.

- Masillas para relleno de holguras entre vidrio y galce y juntas de estanquidad (ver Parte II, Relación de productos con marcado CE, 9):

Masillas que endurecen: masillas con aceite de linaza puro, con aceites diversos o de endurecimiento rápido.

Masillas plásticas: de breas de alquitrán modificadas o betunes, asfaltos de gomas, aceites de resinas, etc.

Masillas elásticas: "Thiokoles" o "Siliconas".

Masillas en bandas preformadas autoadhesivas: de productos de síntesis, cauchos sintéticos, gomas y resinas especiales.

Perfiles extrusionados elásticos: de PVC, neopreno en forma de U, etc.

En acristalamientos formados por vidrios sintéticos:

- Planchas de policarbonato, metacrilato (de colada o de extrusión), etc.: resistencia a impacto, aislamiento térmico, nivel de transmisión de luz, transparencia, resistencia al fuego, peso específico, protección contra radiación ultravioleta.

- Base de hierro troquelado, goma, clips de fijación.

- Elemento de cierre de aluminio: medidas y tolerancias. Inercia del perfil. Espesor del recubrimiento anódico. Calidad del sellado del recubrimiento anódico.

Los productos se conservarán al abrigo de la humedad, sol, polvo y salpicaduras de cemento y soldadura. Se almacenarán sobre una superficie plana y resistente, alejada de las zonas de paso. En caso de almacenamiento en el exterior, se cubrirán con un entoldado ventilado. Se repartirán los vidrios en los lugares en que se vayan a colocar: en pilas con una altura inferior a 25 cm, sujetas por barras de seguridad; apoyados sobre dos travesaños horizontales, protegidos por un material blando; protegidos del polvo por un plástico o un cartón.

Prescripción en cuanto a la ejecución por unidades de obra

Características técnicas de cada unidad de obra

Conforme al DB HR, apartado 4.2, en el pliego de condiciones del proyecto deben expresarse las características acústicas de los elementos constructivos obtenidas mediante ensayos en laboratorio. Si éstas se han obtenido mediante métodos de cálculo, los valores obtenidos y la justificación de los cálculos deben incluirse en la memoria del proyecto y consignarse en el pliego de condiciones.

Condiciones previas: soporte

En general el acristalamiento irá sustentado por carpintería (de acero, de madera, de aluminio, de PVC, de perfiles laminados), o bien fijado directamente a la estructura portante mediante fijación mecánica o elástica. La carpintería estará montada y fijada al elemento soporte, imprimada o tratada en su caso, limpia de óxido y los herrajes de cuelgue y cierre instalados.

Los bastidores fijos o practicables soportarán sin deformaciones el peso de los vidrios que reciban; además no se deformarán por presiones de viento, limpieza, alteraciones por corrosión, etc. La flecha admisible de la carpintería no excederá de 1/200 del lado sometido a flexión, para vidrio simple y de 1/300 para vidrio doble.

En caso de vidrios sintéticos, éstos se montarán en carpinterías de aleaciones ligeras, madera, plástico o perfiles laminados.

Compatibilidad entre los productos, elementos y sistemas constructivos

Para prevenir el fenómeno electroquímico de la corrosión galvánica entre metales con diferente potencial, se adoptarán las siguientes medidas:

Evitar el contacto entre dos metales de distinta actividad. En caso de no poder evitar el contacto, se deberá seleccionar metales próximos en la serie galvánica.

Aislar eléctricamente los metales con diferente potencial.
Evitar el acceso de agua y oxígeno a la zona de unión de los dos metales.
Se evitará el contacto directo entre:
Masilla de aceite de linaza – hormigón no tratado.
Masilla de aceite de linaza – butiral de polivinilo.
Masillas resinosas – alcohol.
Masillas bituminosas – disolventes y todos los aceites.
Testas de las hojas de vidrio.
Vidrio con metal excepto metales blandos, como el plomo y el aluminio recocido.
Vidrios sintéticos con otros vidrios, metales u hormigón.
En caso de vidrios laminados adosados canto con canto, se utilizará como sellante silicona neutra, para que ésta no ataque al butiral de polivinilo y produzca su deterioro.
No se utilizarán calzos de apoyo de poliuretano para el montaje de acristalamientos dobles.

Proceso de ejecución

□ Ejecución

- Acristalamientos en general:

Galces:

Los bastidores estarán equipados con galces, colocando el acristalamiento con las debidas holguras perimetrales y laterales, que se rellenarán posteriormente con material elástico; así se evitará la transmisión de esfuerzos por dilataciones o contracciones del propio acristalamiento. Los galces pueden ser abiertos (para vidrios de poco espesor, menos de 4 mm, dimensiones reducidas o en vidrios impresos de espesor superior a 5 mm y vidrios armados), o cerrados para el resto de casos.

La forma de los galces podrá ser:

Galces con junquillos. El vidrio se fijará en el galce mediante un junquillo, que según el tipo de bastidor podrá ser:

Bastidores de madera: junquillos de madera o metálicos clavados o atornillados al cerco.

Bastidores metálicos: junquillos de madera atornillados al cerco o metálicos atornillados o clipados.

Bastidores de PVC: junquillos clipados, metálicos o de PVC.

Bastidores de hormigón: junquillos atornillados a tacos de madera previamente recibidos en el cerco o interponiendo cerco auxiliar de madera o metálico que permita la reposición eventual del vidrio.

- Galces portahojas. En carpinterías correderas, el galce cerrado puede estar formado por perfiles en U.

- Perfil estructural de elastómero, asegurará fijación mecánica y estanquidad.

- Galces auto-drenados. Los fondos del galce se drenarán ara equilibrar la presión entre el aire exterior y el fondo del galce, limitando las posibilidades de penetración del agua y de condensación, favoreciendo la evacuación de posibles infiltraciones. Será obligatorio en acristalamientos aislantes.

Se extenderá la masilla en el galce de la carpintería o en el perímetro del hueco antes de colocar el vidrio.

Acuñado:

Los vidrios se acuñarán al bastidor para asegurar su posicionamiento, evitar el contacto vidrio-bastidor y repartir su peso. Podrá realizarse con perfil continuo o calzos de apoyo puntuales situados de la siguiente manera:

Calzos de apoyo: repartirán el peso del vidrio en el bastidor. En bastidores de eje de rotación vertical: un solo calzo de apoyo, situado en el lado próximo al pernio en el bastidor a la francesa o en el eje de giro para bastidor pivotante. En los demás casos: dos calzos a una distancia de las esquinas de L/10, siendo L la longitud del lado donde se emplazan.

Calzos perimetrales: se colocarán en el fondo del galce para evitar el deslizamiento del vidrio.

Calzos laterales: asegurarán un espesor constante a los selladores, contribuyendo a la estanquidad y transmitiendo al bastidor los esfuerzos perpendiculares que inciden sobre el plano del vidrio. Se colocarán como mínimo dos parejas por cada lado del bastidor, situados en los extremos y a una distancia de 1/10 de su longitud y próximos a los calzos de apoyo y perimetrales, pero nunca coincidiendo con ellos.

Relleno de los galces, para asegurar la estanquidad entre los vidrios y sus marcos. Podrá ser:

Con enmasillado total. Las masillas que endurecen y las plásticas se colocarán con espátula o pistola. Las masillas elásticas se colocarán con pistola en frío.

Con bandas preformadas, de neopreno, butil, etc. y sellado de silicona. Las masillas en bandas preformadas o perfiles extrusionados se colocarán a mano, presionando sobre el bastidor.

Con perfiles de PVC o neopreno. Se colocarán a mano, presionando pegándolos.

Se suspenderán los trabajos cuando la colocación se efectúe desde el exterior y la velocidad del viento sea superior a 50 km/h.

- Acristalamiento formado por vidrios laminados:

Cuando esté formado por dos vidrios de diferente espesor, el de menor espesor se colocará al exterior. El número de hojas será al menos de dos en barandillas y antepechos, tres en acristalamiento antirrobo y cuatro en acristalamiento antibala.

- Acristalamiento formado por vidrios sintéticos:

En disposición horizontal, se fijarán correas al soporte, limpias de óxido e imprimadas o tratadas, en su caso.

En disposición vertical no será necesario disponer correas horizontales hasta una carga de 0,1 N/mm².

Se dejará una holgura perimetral de 3 mm para que los vidrios no sufran esfuerzos por variaciones dimensionales.

El soporte no transmitirá al vidrio los esfuerzos producidos por sus contracciones, dilataciones o deformaciones. Los vidrios se manipularán desde el interior del edificio, asegurándolos con medios auxiliares hasta su fijación. Los vidrios se fijarán, mediante perfil continuo de ancho mínimo 60 mm, de acero galvanizado o aluminio. Entre vidrio y perfil se interpondrá un material elástico que garantice la uniformidad de la presión de apriete. La junta se cerrará con perfil tapajuntas de acero galvanizado o aluminio y la interposición de dos juntas de material elástico que uniformicen el apriete y proporcionen estanquidad. El tapajuntas se fijará al perfil base con tornillos autorroscantes de acero inoxidable o galvanizado cada 35 cm como máximo. Los extremos abiertos del vidrio se cerrarán con perfil en U de aluminio.

- Acristalamiento formado por vidrios templados:

Las manufacturas (muescas, taladros, etc.) se realizarán antes de temprar el vidrio.

Se colocarán de forma que no sufran esfuerzos debidos a: contracciones o dilataciones del propio vidrio, de los bastidores que puedan enmarcarlo o flechas de los elementos resistentes y asientos diferenciales. Asimismo se colocarán de modo que no pierdan su posición por esfuerzos habituales (peso propio, viento, vibraciones, etc.)

Se fijarán por presión de las piezas metálicas, con una lámina de material elástico sin adherir entre metal y vidrio.

Los vidrios empotrados, sin suspensión, pueden recibirse con cemento, independizándolos con cartón, bandas bituminosas, etc., dejando una holgura entre canto de vidrio y fondo de roza. Los vidrios suspendidos, se fijarán por presión sobre el elemento resistente o con patillas, previamente independizados, como en el caso anterior.

Gestión de residuos

Los residuos generados durante la ejecución de la unidad de obra serán tratados conforme a la Parte III: Gestión de residuos de construcción o demolición en la obra.

Tolerancias admisibles

Según el CTE DB SUA 2, apartado. 1.4. La señalización de los vidrios estará a una altura inferior entre 0,85 m y 1,1 m y a una altura superior entre 1,5 m y 1,7 m.

Condiciones de terminación

En caso de vidrios simples, dobles o laminados, para conseguir la estanquidad entre los vidrios y sus marcos se sellará la unión con masillas elásticas, bandas preformadas autoadhesivas o perfiles extrusionados elásticos.

Control de ejecución, ensayos y pruebas

Control de ejecución

Puntos de observación.

Dimensiones del vidrio: espesor especificado 1 mm. Dimensiones restantes especificadas 2 mm.

Vidrio laminado: en caso de hojas con diferente espesor, la de mayor espesor al interior.

Perfil continuo: colocación, tipo especificado, sin discontinuidades.

Calzos: todos colocados correctamente, con tolerancia en su posición 4 cm.

Masilla: sin discontinuidades, agrietamientos o falta de adherencia.

Sellante: sección mínima de 25 mm² con masillas plásticas de fraguado lento y 15 mm² las de fraguado rápido.

En vidrios sintéticos, diferencia de longitud entre las dos diagonales del acristalamiento (cercos 2 m): 2.5 mm.

Conservación y mantenimiento

En general, los acristalamientos formados por vidrios simples, dobles, laminados y templados se protegerán con las condiciones adecuadas para evitar deterioros originados por causas químicas (impresiones producidas por la humedad, caída de agua o condensaciones) y mecánicas (golpes, ralladuras de superficie, etc.).

En caso de vidrios sintéticos, una vez colocados, se protegerán de proyecciones de mortero, pintura, etc.

Prescripciones sobre verificaciones en el edificio terminado

Verificaciones y pruebas de servicio para comprobar las prestaciones finales del edificio

En el caso de que se realicen mediciones in situ para comprobar las exigencias de aislamiento acústico a ruido aéreo y de limitación del tiempo de reverberación, se realizarán por laboratorios y conforme a lo establecido en las UNE EN ISO 140-4 y UNE EN ISO 140-5 para ruido aéreo y en la UNE EN ISO 3382 para tiempo de reverberación. La valoración global de resultados de las mediciones de aislamiento se realizará conforme a las definiciones de diferencia de niveles estandarizada para cada tipo de ruido según lo establecido en el Anejo H del DB HR.

Para el cumplimiento de las exigencias del DB HR se admiten tolerancias entre los valores obtenidos por mediciones in situ y los valores límite establecidos en

5.3 Defensas

5.3.1 Barandillas

Descripción

Descripción

Defensa formada por barandilla compuesta de bastidor (pilastras y barandales), pasamanos y entrepaño, anclada a elementos resistentes como forjados, soleras y muros, para protección de personas y objetos de riesgo de caída entre zonas situadas a distinta altura.

Criterios de medición y valoración de unidades

Metro lineal incluso pasamanos y piezas especiales, totalmente montado.

Prescripciones sobre los productos

Características y recepción de los productos que se incorporan a las unidades de obra

La recepción de los productos, equipos y sistemas se realizará conforme se desarrolla en la Parte II, Condiciones de recepción de productos. Este control comprende el control de la documentación de los suministros (incluida la del marcado CE cuando sea pertinente), el control mediante distintivos de calidad o evaluaciones técnicas de idoneidad y el control mediante ensayos.

- Bastidor:

Los perfiles que conforman el bastidor podrán ser de acero galvanizado, aleación de aluminio anodizado, etc.

Perfiles laminados en caliente de acero y chapas (ver Parte II, Relación de productos con marcado CE, 1.1.2).

Perfiles huecos de acero (ver Parte II, Relación de productos con marcado CE, 19.5.1, 19.5.2).

Perfiles de aluminio anodizado (ver Parte II, Relación de productos con marcado CE, 19.6.1).

Perfiles de madera (ver Parte II, Relación de productos con marcado CE, 1.5.2).

- Pasamanos:

Reunirá las mismas condiciones exigidas a las barandillas; en caso de utilizar tornillos de fijación, por su posición, quedarán protegidos del contacto directo con el usuario.

- Entrepaños:

Los entrepaños para relleno de los huecos del bastidor podrán ser de polimetacrilato, poliéster reforzado con fibra de vidrio, PVC, fibrocemento, etc., con espesor mínimo de 5 mm; asimismo podrán ser de vidrio (armado, templado o laminado), etc.

- Anclajes:

Los anclajes podrán realizarse mediante:

Placa aislada, en barandillas de acero para fijación de las pilastras cuando sus ejes disten del borde del forjado no menos de 10 cm y para fijación de barandales a los muros laterales.

Pletina continua, en barandillas de acero para fijación de las pilastras cuando sus ejes disten del borde del forjado no menos de 10 cm, coincidiendo con algún elemento prefabricado del forjado.

Angular continuo, en barandillas de acero para fijación de las pilastras cuando sus ejes disten del borde del forjado no menos de 10 cm, o se sitúen en su cara exterior.

Pata de agarre, en barandillas de aluminio, para fijación de las pilastras cuando sus ejes disten del borde del forjado no menos de 10 cm.

- Pieza especial, normalmente en barandillas de aluminio para fijación de pilastras, y de barandales con tornillos.

Los materiales y equipos de origen industrial, deberán cumplir las condiciones funcionales y de calidad que se fijan en las correspondientes normas y disposiciones vigentes relativas a fabricación y control industrial. Cuando el material o equipo llegue a obra con certificado de origen industrial que acredite el cumplimiento de dichas condiciones, normas o disposiciones, su recepción se realizará comprobando, únicamente, sus características aparentes.

Prescripción en cuanto a la ejecución por unidades de obra

Características técnicas de cada unidad de obra

Condiciones previas: soporte

Las barandillas se anclarán a elementos resistentes como forjados o soleras, y cuando estén ancladas sobre antepechos de fábrica su espesor será superior a 15 cm.

Siempre que sea posible se fijarán los barandales a los muros laterales mediante anclajes.

Compatibilidad entre los productos, elementos y sistemas constructivos

Para prevenir el fenómeno electroquímico de la corrosión galvánica entre metales con diferente potencial, se adoptarán las siguientes medidas:

Evitar el contacto entre dos metales de distinta actividad. En caso de no poder evitar el contacto, se deberá seleccionar metales próximos en la serie galvánica.

Aislar eléctricamente los metales con diferente potencial.

Evitar el acceso de agua y oxígeno a la zona de unión de los dos metales.

Se evitarán los siguientes contactos bimetalicos:

Cinc en contacto con: acero, cobre, plomo y acero inoxidable.

Aluminio con: plomo y cobre.

Acero dulce con: plomo, cobre y acero inoxidable.

Plomo con: cobre y acero inoxidable.

Cobre con: acero inoxidable. Proceso de ejecución

Proceso de ejecución

□ Ejecución

Replanteada en obra la barandilla, se marcará la situación de los anclajes.

Alineada sobre los puntos de replanteo, se presentará y aplomará con tornapuntas, fijándose provisionalmente a los anclajes mediante puntos de soldadura o atornillado suave.

Los anclajes podrán realizarse mediante placas, pletinas o angulares, según la elección del sistema y la distancia entre el eje de las pilastras y el borde de los elementos resistentes. Los anclajes garantizarán la protección contra empujes y golpes durante todo el proceso de instalación; asimismo mantendrán el aplomado de la barandilla hasta que quede definitivamente fijada al soporte.

Si los anclajes son continuos, se recibirán directamente al hormigonar el forjado. Si son aislados, se recibirán con mortero de cemento en los cajeados previstos al efecto en forjados y muros.

En forjados ya ejecutados los anclajes se fijarán mediante tacos de expansión con empotramiento no menor de 45 mm y tornillos. Cada fijación se realizará al menos con dos tacos separados entre sí 50 mm.

Siempre que sea posible se fijarán los barandales a los muros laterales mediante anclajes.

La unión del perfil de la pilastra con el anclaje se realizará por soldadura, respetando las juntas estructurales mediante juntas de dilatación de 40 mm de ancho entre barandillas.

Cuando los entrepaños y/o pasamanos sean desmontables, se fijarán con tornillos, junquillos, o piezas de ensamblaje, desmontables siempre desde el interior.

□ Gestión de residuos

Los residuos generados durante la ejecución de la unidad de obra serán tratados conforme a la Parte III: Gestión de residuos de construcción o demolición en la obra.

□ Condiciones de terminación

El sistema de anclaje al muro será estanco al agua, mediante sellado y recebado con mortero del encuentro de la barandilla con el elemento al que se ancle.

Control de ejecución, ensayos y pruebas

□ Control de ejecución

Puntos de observación.

Disposición y fijación:

Aplomado y nivelado de la barandilla.

Comprobación de la altura y entrepaños (huecos).

Comprobación de la fijación (anclaje) según especificaciones del proyecto.

□ Ensayos y pruebas

Según el CTE DB SE AE, apartado 3.2. Se comprobará que las barreras de protección tengan resistencia y rigidez suficiente para resistir la fuerza horizontal establecida en dicho apartado, en función de la zona en que se encuentren. La fuerza se aplicará a 1,2 m o sobre el borde superior del elemento, si éste está situado a menos altura.

Las barreras de protección situadas delante de asientos fijos, resistirán una fuerza horizontal en el borde superior de 3 kN/m y simultáneamente con ella, una fuerza vertical uniforme de 1,0 kN/m, como mínimo, aplicada en el borde exterior.

En las zonas de tráfico y aparcamiento, los parapetos, petos o barandillas y otros elementos que delimiten áreas accesibles para los vehículos resistirán una fuerza horizontal, uniformemente distribuida sobre una longitud de 1 m, aplicada a 1,2 m de altura sobre el nivel de la superficie de rodadura o sobre el borde superior del elemento si éste está situado a menos altura, cuyo valor característico se definirá en el proyecto en función del uso específico y de las características del edificio, no siendo inferior a $q_k = 50$ kN.

Conservación y mantenimiento

Las barreras de protección no se utilizarán como apoyo de andamios, tabloneros ni elementos destinados a la subida de cargas.

Se revisarán los anclajes hasta su entrega y se mantendrán limpias.

5.3.2 Rejas

Descripción

Descripción

Elementos de seguridad fijos en huecos exteriores constituidos por bastidor, entrepaño y anclajes, para protección física de ventanas, balcones, puertas y locales interiores contra la entrada de personas extrañas.

Criterios de medición y valoración de unidades

Unidades de reja, totalmente terminadas y colocadas o en metros cuadrados.

Prescripciones sobre los productos

Características y recepción de los productos que se incorporan a las unidades de obra

La recepción de los productos, equipos y sistemas se realizará conforme se desarrolla en la Parte II, Condiciones de recepción de productos. Este control comprende el control de la documentación de los suministros (incluida la del marcado CE cuando sea pertinente), el control mediante distintivos de calidad o evaluaciones técnicas de idoneidad y el control mediante ensayos.

- Bastidor: elemento estructural formado por pilastras y barandales. Transmite los esfuerzos a los que es sometida la reja a los anclajes.

Perfiles laminados en caliente de acero y chapas (ver Parte II, Relación de productos con marcado CE, 1.1.2).

Perfiles huecos de acero (ver Parte II, Relación de productos con marcado CE, 19.5.1, 19.5.2).

Perfiles de aluminio anodizado (ver Parte II, Relación de productos con marcado CE, 19.6.1).

- Entrepaño: conjunto de elementos lineales o superficiales de cierre entre barandales y pilastras.

- Sistema de anclaje:

Empotrada (patillas).

Tacos de expansión y tirafondos, etc.

Prescripción en cuanto a la ejecución por unidades de obra

Características técnicas de cada unidad de obra

Condiciones previas: soporte

Las rejas se anclarán a elementos resistentes (muro, forjado, etc.). Si son antepechos de fábrica el espesor mínimo será de 15 cm. Los huecos en la fábrica y sus revestimientos estarán acabados.

Compatibilidad entre los productos, elementos y sistemas constructivos

Para prevenir el fenómeno electroquímico de la corrosión galvánica entre metales con diferente potencial, se adoptarán las siguientes medidas:

Evitar el contacto entre dos metales de distinta actividad. En caso de no poder evitar el contacto, se deberá seleccionar metales próximos en la serie galvánica.

Aislar eléctricamente los metales con diferente potencial.

Evitar el acceso de agua y oxígeno a la zona de unión de los dos metales.

Se evitarán los siguientes contactos bimetálicos:

Cinc en contacto con: acero, cobre, plomo y acero inoxidable.

Aluminio con: plomo y cobre.

Acero dulce con: plomo, cobre y acero inoxidable.

Plomo con: cobre y acero inoxidable.

Cobre con: acero inoxidable.

Proceso de ejecución

Ejecución

Se replanteará y marcará la situación de los anclajes y cajeados.

Presentada sobre los puntos de replanteo con tornapuntas, se aplomará y fijará a los paramentos mediante el anclaje de sus elementos, cuidando que quede completamente aplomada.

El anclaje al muro será estable y resistente, no originando penetración de agua en el mismo.

Gestión de residuos

Los residuos generados durante la ejecución de la unidad de obra serán tratados conforme a la Parte III: Gestión de residuos de construcción o demolición en la obra.

Condiciones de terminación

La reja quedará aplomada y limpia.

Las rejas de acero deberán llevar una protección anticorrosión de 20 micras como mínimo en exteriores, y 25 en ambiente marino.

Control de ejecución, ensayos y pruebas

Control de ejecución

Puntos de observación.

Disposición y fijación:

Aplomado y nivelado de rejas.

Comprobación de la altura y de entrepaños.

Sellado o recebado con mortero del encuentro de la reja con el elemento donde se ancle.

Comprobación de la fijación (anclaje) según especificaciones del proyecto.

Conservación y mantenimiento

Las rejas no se utilizarán en ningún caso como apoyo de andamios, tabloneros ni elementos destinados a la subida de muebles o cargas.

Las rejas se mantendrán limpias y se protegerán adecuadamente.

No se someterán a esfuerzos para los que no han sido diseñadas y puedan dañarlas.

5.4 Fachadas industrializadas

5.4.1 Fachadas de paneles ligeros

Descripción

Descripción

Cerramiento de edificios constituido por elementos ligeros opacos o transparentes fijados a una estructura auxiliar anclada a la estructura del edificio, donde la carpintería puede quedar vista u oculta.

Criterios de medición y valoración de unidades

Metro cuadrado de superficie de muro ejecutado (estructura, paneles, acristalamiento), incluyendo o no la estructura auxiliar incluso piezas especiales de anclaje, sellado y posterior limpieza.

Prescripciones sobre los productos

Características y recepción de los productos que se incorporan a las unidades de obra

La recepción de los productos, equipos y sistemas se realizará conforme se desarrolla en la Parte II, Condiciones de recepción de productos. Este control comprende el control de la documentación de los suministros (incluida la del marcado CE cuando sea pertinente), el control mediante distintivos de calidad o evaluaciones técnicas de idoneidad y el control mediante ensayos.

Según CTE DB HE 1, apartado 4, se comprobará que las propiedades higrométricas de los productos utilizados en los cerramientos se corresponden con las especificadas en proyecto: conductividad térmica λ , factor de resistencia a la difusión del vapor de agua μ , y, en su caso, densidad ρ y calor específico c_p , cumpliendo con la transmitancia térmica máxima exigida a los cerramientos que componen la envolvente térmica.

Según DB HR, apartado 4.1, en el pliego de condiciones del proyecto deben expresarse las características acústicas de los productos utilizados en los elementos constructivos de separación. Los productos que componen los elementos constructivos homogéneos se caracterizan por la masa por unidad de superficie kg/m^2 . Los aislantes de los elementos opacos o paneles utilizados para aplicaciones acústicas se caracterizan por la resistividad al flujo del aire, r , en $kPa \cdot s/m^2$, obtenida según UNE EN 29053. Se comprobará que se corresponde con la especificada en proyecto.

- Bases de fijación en los forjados:

Estarán constituidas por perfil de acero con un espesor mínimo de galvanizado por inmersión de 4 micras. Asimismo llevarán soldadas un mínimo de dos patillas de anclaje y se dispondrán uniformemente repartidas. Irán provistas de los elementos necesarios para el acoplamiento con el anclaje.

- Anclajes:

Estarán constituidos por perfil de acero con un espesor mínimo de galvanizado por inmersión de 40 micras. Asimismo irán provistos de los elementos necesarios para el acoplamiento con la base de fijación, de forma que permita el reglaje de los elementos del muro cortina en sus dos direcciones laterales, y otra normal al mismo. Absorberán los movimientos de dilatación del edificio.

- Estructura auxiliar:

Existen dos sistemas: montantes verticales y travesaños horizontales, o únicamente montantes verticales. Los montantes y travesaños no presentarán deformaciones ni alabeos, su aspecto superficial estará exento de rayas, golpes o abolladuras y sus cortes serán homogéneos. Irá provisto de los elementos necesarios para el acoplamiento con los anclajes, travesaños o paneles completos y con los montantes superior e inferior. Los montantes llevarán en los extremos los elementos necesarios para el acoplamiento con los paneles y vendrán protegidos superficialmente contra los agentes corrosivos.

Los travesaños y montantes podrán ser de:

Aluminio, de espesor mínimo 2 mm.

Acero conformado, de espesor mínimo 0,80 mm.

Acero inoxidable, de espesor mínimo 1,50 mm.

PVC, etc.

La perfilería será con/sin rotura de puente térmico.

Las bases de fijación, el anclaje y la estructura auxiliar deberán tener la resistencia suficiente para soportar el peso de los elementos del muro cortina separadamente, planta por planta.

- Sistema de fijación del vidrio:

La fijación del vidrio a la estructura portante se podrá conseguir por dos técnicas diferentes:

Fijación mecánica mediante piezas metálicas y taladros practicados al vidrio.

Acristalamiento estructural: fijación elástica con adhesivos, generalmente siliconas de alto módulo.

- Acristalamiento (ver Parte II, Relación de productos con marcado CE, 7.4):

En caso de que la fijación a la estructura portante sea mecánica, el vidrio deberá ser obligatoriamente templado.

En caso de acristalamiento estructural, el vidrio podrá ser monolítico o con cámara de aire, recocido, templado, laminar, incoloro, de color y con capas selectivas ya sean reflectantes o bajo emisivas.

En antepechos siempre serán vidrios templados.

El acristalamiento siempre llevará un tratamiento de bordes, como mínimo canto arenado.

- Elementos opacos de cerramiento:

A su vez estarán constituidos por una placa exterior y otra interior (de acero, aluminio, cobre, madera, vidrio, zinc, etc.), con un material aislante intermedio (lana mineral, poliestireno expandido, etc.).

Los elementos opacos serán resistentes a la abrasión y a los agentes atmosféricos.

- Junta preformada de estanquidad: podrá ser de policloropropeno, de PVC, etc.

- Producto de sellado: podrá ser de tipo Thiokol, siliconas, etc.

- Paneles (ver Parte II, Relación de productos con marcado CE, 19.9.4):

El panel se suministrará con su sistema de sujeción a la estructura del edificio, que garantizará, una vez colocado el panel, su estabilidad así como su resistencia a las sollicitaciones previstas.

El panel podrá ser de un material homogéneo, (plástico, metálico, etc.), o bien compuesto de capa exterior de tipo plástico o metálico (acero, aluminio, acero inoxidable, madera, material sintético etc.), capa intermedia de material aislante/absorbente y una lámina interior de material plástico, metálico, madera, etc.

Los cantos del panel presentarán la forma adecuada y/o se suministrará con los elementos accesorios necesarios para que las juntas resultantes de la unión entre paneles y de éstos con los elementos de la fachada, una vez selladas y acabadas sean estancas al aire y al agua y no den lugar a puentes térmicos.

El material que constituya el aislamiento térmico podrá ser fibra de vidrio, espuma rígida de poliestireno extruída, espuma de poliuretano, etc.

En caso de paneles de acero éste llevará algún tipo de tratamiento como prelacado, galvanizado, etc.

En caso de paneles de aluminio, el espesor mínimo del anodizado será de 20 micras en exteriores y 25 micras en ambiente marino. En caso de ir lacados, el espesor mínimo del lacado será de 80 micras.

- Sistema de sujeción:

Cuando la rigidez del panel no permita un sistema de sujeción directo a la estructura del edificio, el sistema incluirá elementos auxiliares como correas en Z o C, perfiles intermedios de acero, etc., a través de los cuales se realizará la fijación.

Se indicarán las tolerancias que permite el sistema de fijación, de aplomado entre el elemento de fijación más saliente y cualquier otro y de distancia entre planos horizontales de fijación.

Los elementos metálicos que comprenden el sistema de sujeción quedarán protegidos contra la corrosión.

El sistema de fijación del panel a la estructura secundaria podrá ser visto u oculto mediante clips, tornillos autorroscantes, etc.

- Juntas: las juntas entre paneles podrán ser a tope, o mediante perfiles, etc.

- Productos de sellado (ver Parte II, Relación de productos con marcado CE, 9): podrá ser mediante productos pastosos o bien perfiles preformados.

Prescripción en cuanto a la ejecución por unidades de obra

Características técnicas de cada unidad de obra

Conforme al DB HR, apartado 4.2, en el pliego de condiciones del proyecto deben expresarse las características acústicas de los productos y elementos constructivos obtenidas mediante ensayos en laboratorio. Si éstas se han obtenido mediante métodos de cálculo, los valores obtenidos y la justificación de los cálculos deben incluirse en la memoria del proyecto y consignarse en el pliego de condiciones.

Condiciones previas: soporte

Durante la ejecución de los forjados se recibirán en su cara superior, inferior o en el canto un número n de bases de fijación quedando empotradas, aplomadas y niveladas.

Antes de colocar el anclaje, se comprobará que los desniveles máximos de los forjados son menores de 25 mm y que el desplome entre caras de forjados en fachada no es mayor de 10 mm.

En el borde del forjado inferior se marcarán los ejes de modulación pasándolos mediante plomos a las sucesivas plantas.

Compatibilidad entre los productos, elementos y sistemas constructivos

Para prevenir el fenómeno electroquímico de la corrosión galvánica entre metales con diferente potencial, se adoptarán las siguientes medidas:

Evitar el contacto entre dos metales de distinta actividad. En caso de no poder evitar el contacto, se deberá seleccionar metales próximos en la serie galvánica.

Aislar eléctricamente los metales con diferente potencial.

Evitar el acceso de agua y oxígeno a la zona de unión de los dos metales.

Cuando la estructura auxiliar del muro cortina no esté preparada para recibir directamente el elemento de cerramiento, éste se colocará con carpintería.

Los adhesivos serán siliconas de tres tipos según los materiales a enlazar:

Silicona para unión vidrio - vidrio en la fabricación del doble acristalamiento.

Silicona para la unión vidrio - metal en la fijación del vidrio al marco soporte.

Silicona de estanquidad para el sellado de las juntas entre vidrios.

Los elementos auxiliares (calzos, obturadores, etc.) que intervengan en el montaje serán compatibles entre sí y con los selladores y adhesivos.

Se tendrá en cuenta las características particulares de cada producto vítreo y su compatibilidad con el resto de materiales. En el caso de acristalamiento estructural se podrá usar cualquier tipo de vidrio a excepción del vidrio armado.

Proceso de ejecución

Ejecución

Los anclajes se fijarán a las bases de fijación de manera que permita el reglaje del montante una vez colocado.

Se colocarán los montantes en la fachada uniéndolos a los anclajes por su parte superior permitiendo la regulación en sus tres direcciones, para lograr la modulación, aplomado y nivelación. En el extremo superior del montante se acoplará un casquillo que permita el apoyo con el montante superior. Entre los montantes quedará una junta de dilatación de 2 mm/m, mínima.

Los travesaños se unirán a los montantes por medio de casquillos y otros sistemas. Entre el montante y travesaño, quedará una junta de dilatación de 2 mm/m.

Se colocará el elemento opaco o transparente de cerramiento sobre el módulo del cerramiento fijándose a él mediante junquillos a presión u otros sistemas.

Se colocará la junta preformada de estanquidad a lo largo de los encuentros del cerramiento con los elementos de obra gruesa, así como en la unión con los elementos opacos, transparentes y carpinterías, de forma que asegure la estanquidad al aire y al agua permitiendo los movimientos de dilatación.

El panel completo se unirá a los montantes por casquillos a presión y angulares atornillados que permitan la dilatación, haciendo coincidir esta unión con los perfiles horizontales del panel.

En su caso, el elemento de carpintería se unirá por tornillos con juntas de expansión u otros sistemas flotantes a la estructura auxiliar del cerramiento.

En caso de acristalamiento estructural, el encolado de los vidrios a los bastidores metálicos se hará siempre en taller climatizado, nunca en obra, para evitar riesgo de suciedad u condensaciones.

Gestión de residuos

Los residuos generados durante la ejecución de la unidad de obra serán tratados conforme a la Parte III: Gestión de residuos de construcción o demolición en la obra.

☐ **Condiciones de terminación**

El producto de sellado se aplicará en todo el perímetro de las juntas a temperatura superior a 0 °C, comprobando antes de extenderlo que no existen óxidos, polvo, grasa o humedad.

Control de ejecución, ensayos y pruebas

☐ **Control de ejecución**

Puntos de observación.

Condiciones de no aceptación:

- Base de fijación:

El desplome presente variaciones superiores a ± 1 cm, o desniveles de $\pm 2,5$ cm en 1 m.

- Montantes y travesaños:

No existan casquillos de unión entre montantes.

El desplome o desnivel presente variaciones superiores a $\pm 2\%$.

- Cerramiento:

No permita movimientos de dilatación.

La colocación discontinua o incompleta de la junta preformada.

En el producto de sellado exista discontinuidad.

El ancho de la junta no quede cubierto por el sellador.

Fijación deficiente del elemento de cerramiento.

☐ **Ensayos y pruebas**

- Prueba de servicio:

Estanquidad de paños de fachada al agua de escorrentía.

Resistencia de montante y travesaño: aparecen deformaciones o degradaciones.

Resistencia de la cara interior de los elementos opacos: se agrieta o degrada el revestimiento o se ocasionan deterioros en su estructura.

Resistencia de la cara exterior de los elementos opacos: existen deformaciones, degradaciones, grietas, deterioros o defectos apreciables.

Conservación y mantenimiento

Se evitarán golpes y rozaduras. No se apoyarán sobre el cerramiento elementos de elevación de cargas o muebles, ni cables de instalación de rótulos, así como mecanismos de limpieza exterior o cualesquiera otros objetos que, al ejercer un esfuerzo sobre éste pueda dañarlo.

Prescripciones sobre verificaciones en el edificio terminado

Verificaciones y pruebas de servicio para comprobar las prestaciones finales del edificio

En el caso de que se realicen mediciones in situ para comprobar las exigencias de aislamiento acústico a ruido aéreo y de limitación del tiempo de reverberación, se realizarán por laboratorios y conforme a lo establecido en las UNE EN ISO 140-4 y UNE EN ISO 140-5 para ruido aéreo y en la UNE EN ISO 3382 para tiempo de reverberación. La valoración global de resultados de las mediciones de aislamiento se realizará conforme a las definiciones de diferencia de niveles estandarizada para cada tipo de ruido según lo establecido en el Anejo H del DB HR.

Para el cumplimiento de las exigencias del DB HR se admiten tolerancias entre los valores obtenidos por mediciones in situ y los valores límite establecidos en el apartado 2.1 del DB HR, de 3 dBA para aislamiento a ruido aéreo y de 0,1 s para tiempo de reverberación.

Cuando se dispongan como aberturas de admisión de aire, según DB-HS 3, sistemas con dispositivo de cierre, tales como aireadores o sistemas de microventilación, la verificación de la exigencia de aislamiento acústico frente a ruido exterior se realizará con dichos dispositivos cerrados.

IV) Presupuesto

IV) Presupuesto

JUSTIFICACIÓN DE PRECIOS

CÓDIGO	CANTIDAD UD	RESUMEN	PRECIO	SUBTOTAL	IMPORTE
CAPÍTULO 01 ACTUACIONES PREVIAS Y DEMOLICIONES					
CAPÍTULO 02 MOVIMIENTO DE TIERRAS					
CAPÍTULO 03 CIMENTACIÓN					
CAPÍTULO 04 ESTRUCTURA					
CAPÍTULO 05 CERRAMIENTOS Y PARTICIONES INTERIORES					
CAPÍTULO 06 CUBIERTA					
CAPÍTULO 07 CARPINTERÍA Y CERRAJERÍA					
CAPÍTULO 08 PAVIMENTOS Y REVESTIMIENTOS					

JUSTIFICACIÓN DE PRECIOS

CÓDIGO	CANTIDAD UD	RESUMEN	PRECIO	SUBTOTAL	IMPORTE
--------	-------------	---------	--------	----------	---------

CAPÍTULO 09 INSTALACIONES

SUBCAPÍTULO 09.01 SANEAMIENTO

SUBCAPÍTULO 09.02 FONTANERÍA

SUBCAPÍTULO 09.03 APARATOS SANITARIOS

09.03.01	ud	LAVADERO GRES 90x50 G.LAVADORA			
		Lavadero de gres blanco, de 90x50x25 cm., colocado sobre bancada o mueble soporte (sin incluir), e instalado con grifo de lavadora de 1/2", incluso válvula de desagüe de 40 mm., funcionando. (El sifón está incluido en las			
O01BO170	0,900 h.	Oficial 1º Fontanero/Calefactor	15,98	14,38	
P18WL030	1,000 ud	Lavadero gres 90x50x25cm.blan.	175,04	175,04	
P17XW050	1,000 ud	Grifo norm.lavadora 1/2" RS eco1	3,05	3,05	
P17SV060	1,000 ud	Válvula para fregadero de 40 mm.	2,52	2,52	
TOTAL PARTIDA.....					194,99

Asciede el precio total de la partida a la mencionada cantidad de CIENTO NOVENTA Y CUATRO EUROS con NOVENTA Y NUEVE CÉNTIMOS

09.03.02	ud	LAV.65x53 S.MED. BLA.G.MEZCLA.			
		Lavabo de porcelana vitrificada blanco, de 65x53 cm. colocado con pedestal y con anclajes a la pared, con grifería mezcladora de caño central cromada, con aireador, incluso válvula de desagüe de 32 mm., llaves de escuadra			
O01BO170	1,100 h.	Oficial 1º Fontanero/Calefactor	15,98	17,58	
P18LP100	1,000 ud	Lav.65x53cm.c/ped.s.med.blanco	112,62	112,62	
P18GL110	1,000 ud	G.mezclad.caño cent.s.alta crom.	89,16	89,16	
P17SV100	1,000 ud	Válvula p/lavabo-bidé de 32 mm.	2,59	2,59	
P17XT030	2,000 ud	Llave de escuadra de 1/2" a 1/2"	2,55	5,10	
P18GW040	2,000 ud	Latiguillo flex.20cm.1/2"a 1/2"	1,59	3,18	
TOTAL PARTIDA.....					230,23

Asciede el precio total de la partida a la mencionada cantidad de DOSCIENTOS TREINTA EUROS con VEINTITRES CÉNTIMOS

09.03.03	ud	INODORO T.BAJO S.MEDIA, BLANCO			
		Inodoro de porcelana vitrificada blanco, de tanque bajo, colocado mediante tacos y tornillos al solado, incluso sellado con silicona, y compuesto por: taza, tanque bajo con tapa y mecanismos y asiento con tapa lacados, con bisagras de acero, totalmente instalado, incluso con llave de escuadra de 1/2" cromada y latiguillo flexible de 20 cm. y			
O01BO170	1,300 h.	Oficial 1º Fontanero/Calefactor	15,98	20,77	
P18IB040	1,000 ud	Inod.t.bajo c/tapa-mec.med.b.	222,58	222,58	
P17XT030	1,000 ud	Llave de escuadra de 1/2" a 1/2"	2,55	2,55	
P18GW040	1,000 ud	Latiguillo flex.20cm.1/2"a 1/2"	1,59	1,59	
TOTAL PARTIDA.....					247,49

Asciede el precio total de la partida a la mencionada cantidad de DOSCIENTOS CUARENTA Y SIETE EUROS con CUARENTA Y NUEVE CÉNTIMOS

09.03.04	ud	P.DUCHA PORC.80x80 BLA.G.MBLO.			
		Plato de ducha de porcelana, de 80x80 cm., blanco, con grifería mezcladora exterior monobloc, con ducha teléfono de caudal regulable, flexible de 150 cm. y soporte articulado, cromada, incluso válvula de desagüe sifónica, con			
O01BO170	0,800 h.	Oficial 1º Fontanero/Calefactor	15,98	12,78	
P18DP070	1,000 ud	Plato ducha 80x80 cm. blanco	110,69	110,69	
P18GD050	1,000 ud	Mezcl.ducha mont.cer.s.media cr	113,57	113,57	
P17SV020	1,000 ud	Válv.sifóni.p/ducha sal.hor.40mm	3,85	3,85	
TOTAL PARTIDA.....					240,89

Asciede el precio total de la partida a la mencionada cantidad de DOSCIENTOS CUARENTA EUROS con OCHENTA Y NUEVE CÉNTIMOS

SUBCAPÍTULO 09.04 CLIMATIZACIÓN

SUBCAPÍTULO 09.05 ELECTRICIDAD E ILUMINACIÓN

SUBCAPÍTULO 09.06 TELECOMUNICACIONES

JUSTIFICACIÓN DE PRECIOS

CÓDIGO	CANTIDAD UD	RESUMEN	PRECIO	SUBTOTAL	IMPORTE
CAPÍTULO 10 PINTURA					
CAPÍTULO 11 SEGURIDAD Y SALUD					
CAPÍTULO 12 GESTIÓN DE RESIDUOS					

CUADRO DE MATERIALES

CÓDIGO	CANTIDAD UD	RESUMEN	PRECIO	IMPORTE
P17SV020	38,000 ud	Válv.sifóni.p/ducha sal.hor.40mm	3,85	146,30
P17SV060	35,000 ud	Válvula para fregadero de 40 mm.	2,52	88,20
P17SV100	71,000 ud	Válvula p/lavabo-bidé de 32 mm.	2,59	183,89
P17XT030	184,000 ud	Llave de escuadra de 1/2" a 1/2"	2,55	469,20
P17XW050	35,000 ud	Grifo norm.lavadora 1/2" RS eco1	3,05	106,75
P18DP070	38,000 ud	Plato ducha 80x80 cm. blanco	110,69	4.206,22
P18GD050	38,000 ud	Mezcl.ducha mont.cer.s.media cr	113,57	4.315,66
P18GL110	71,000 ud	G.mezclad.caño cent.s.alta crom.	89,16	6.330,36
P18GW040	184,000 ud	Latiguillo flex.20cm.1/2"a 1/2"	1,59	292,56
P18IB040	42,000 ud	Inod.t.bajo c/tapa-mec.med.b.	222,58	9.348,36
P18LP100	71,000 ud	Lav.65x53cm.c/ped.s.med.blanco	112,62	7.996,02
P18WL030	35,000 ud	Lavadero gres 90x50x25cm.blan.	175,04	6.126,40
TOTAL				39.609,92

CUADRO DE MAQUINARIA

CÓDIGO	CANTIDAD UD	RESUMEN	PRECIO	IMPORTE
			TOTAL	0,00

CUADRO DE MANO DE OBRA

CÓDIGO	CANTIDAD UD	RESUMEN	PRECIO	IMPORTE
O01BO170	194,600 h.	Oficial 1ª Fontanero/Calefactor	15,98	3.109,71
			TOTAL	3.109,71

MEDICIONES Y PRESUPUESTO

CÓDIGO	RESUMEN	UDS	LONGITUD	ANCHURA	ALTURA	PARCIALES	CANTIDAD	PRECIO	IMPORTE
CAPÍTULO 01 ACTUACIONES PREVIAS Y DEMOLICIONES									
	TOTAL CAPÍTULO 01 ACTUACIONES PREVIAS Y DEMOLICIONES.....								189.474,26
CAPÍTULO 02 MOVIMIENTO DE TIERRAS									
	TOTAL CAPÍTULO 02 MOVIMIENTO DE TIERRAS								264.784,22
CAPÍTULO 03 CIMENTACIÓN									
	TOTAL CAPÍTULO 03 CIMENTACIÓN.....								511.447,36
CAPÍTULO 04 ESTRUCTURA									
	TOTAL CAPÍTULO 04 ESTRUCTURA								708.879,11
CAPÍTULO 05 CERRAMIENTOS Y PARTICIONES INTERIORES									
	TOTAL CAPÍTULO 05 CERRAMIENTOS Y PARTICIONES INTERIORES.....								447.568,21
CAPÍTULO 06 CUBIERTA									
	TOTAL CAPÍTULO 06 CUBIERTA								415.789,10
CAPÍTULO 07 CARPINTERÍA Y CERRAJERÍA									
	TOTAL CAPÍTULO 07 CARPINTERÍA Y CERRAJERÍA.....								765.865,66
CAPÍTULO 08 PAVIMENTOS Y REVESTIMIENTOS									
	TOTAL CAPÍTULO 08 PAVIMENTOS Y REVESTIMIENTOS								285.147,36

MEDICIONES Y PRESUPUESTO

CÓDIGO	RESUMEN	UDS	LONGITUD	ANCHURA	ALTURA	PARCIALES	CANTIDAD	PRECIO	IMPORTE
CAPÍTULO 09 INSTALACIONES									
SUBCAPÍTULO 09.01 SANEAMIENTO									
TOTAL SUBCAPÍTULO 09.01 SANEAMIENTO.....									250.467,01
SUBCAPÍTULO 09.02 FONTANERÍA									
TOTAL SUBCAPÍTULO 09.02 FONTANERÍA.....									209.345,56
SUBCAPÍTULO 09.03 APARATOS SANITARIOS									
E16AWL020	ud	LAVADERO GRES 90x50 G.LAVADORA							
Lavadero de gres blanco, de 90x50x25 cm., colocado sobre bancada o mueble soporte (sin incluir), e instalado con grifo de lavadora de 1/2", incluso válvula de desagüe de 40 mm., funcionando. (El sifón está incluido en las instalaciones de desagüe).									
	Planta Baja	4					4,00		
	Planta Primera	31					31,00		
							35,00	194,99	6.824,65
E16ALA070	ud	LAV.65x53 S.MED. BLA.G.MEZCLA.							
Lavabo de porcelana vitrificada blanco, de 65x53 cm. colocado con pedestal y con anclajes a la pared, con grifería mezcladora de caño central cromada, con aireador, incluso válvula de desagüe de 32 mm., llaves de escuadra de 1/2" cromadas, y latiguillos flexibles de 20 cm. y de 1/2", totalmente instalado y funcionando.									
	Planta Baja	36					36,00		
	Planta Primera	35					35,00		
							71,00	230,23	16.346,33
E16ANB040	ud	INODORO T.BAJO S.MEDIA, BLANCO							
Inodoro de porcelana vitrificada blanco, de tanque bajo, colocado mediante tacos y tornillos al solado, incluso sellado con silicona, y compuesto por: taza, tanque bajo con tapa y mecanismos y asiento con tapa lacados, con bisagras de acero, totalmente instalado, incluso con llave de escuadra de 1/2" cromada y latiguillo flexible de 20 cm. y de 1/2", funcionando. (El manguetón está incluido en las instalaciones de desagüe).									
	Planta Baja	9					9,00		
	Planta Primera	33					33,00		
							42,00	247,49	10.394,58
E16ADP030	ud	P.DUCHA PORC.80x80 BLA.G.MBLO.							
Plato de ducha de porcelana, de 80x80 cm., blanco, con grifería mezcladora exterior monobloc, con ducha teléfono de caudal regulable, flexible de 150 cm. y soporte articulado, cromada, incluso válvula de desagüe sifónica, con salida horizontal de 40 mm., totalmente instalada y funcionando.									
	Planta Baja	5					5,00		
	Planta Primera	33					33,00		
							38,00	240,89	9.153,82
TOTAL SUBCAPÍTULO 09.03 APARATOS SANITARIOS.....									42.719,38
SUBCAPÍTULO 09.04 CLIMATIZACIÓN									
TOTAL SUBCAPÍTULO 09.04 CLIMATIZACIÓN.....									398.461,22
SUBCAPÍTULO 09.05 ELECTRICIDAD E ILUMINACIÓN									
TOTAL SUBCAPÍTULO 09.05 ELECTRICIDAD E ILUM.....									241.023,47
SUBCAPÍTULO 09.06 TELECOMUNICACIONES									
TOTAL SUBCAPÍTULO 09.06 TELECOMUNICACIONES.....									81.034,26
TOTAL CAPÍTULO 09 INSTALACIONES.....									1.223.050,90

MEDICIONES Y PRESUPUESTO

CÓDIGO	RESUMEN	UDS	LONGITUD	ANCHURA	ALTURA	PARCIALES	CANTIDAD	PRECIO	IMPORTE
CAPÍTULO 10 PINTURA									
	TOTAL CAPÍTULO 10 PINTURA.....								148.774,44
CAPÍTULO 11 SEGURIDAD Y SALUD									
	TOTAL CAPÍTULO 11 SEGURIDAD Y SALUD.....								55.699,12
CAPÍTULO 12 GESTIÓN DE RESIDUOS									
	TOTAL CAPÍTULO 12 GESTIÓN DE RESIDUOS.....								57.872,87

RESUMEN DE PRESUPUESTO

CAPITULO	RESUMEN	EUROS	%
01	ACTUACIONES PREVIAS Y DEMOLICIONES.....	189.474,26	3,73
02	MOVIMIENTO DE TIERRAS.....	264.784,22	5,22
03	CIMENTACIÓN.....	511.447,36	10,08
04	ESTRUCTURA.....	708.879,11	13,97
05	CERRAMIENTOS Y PARTICIONES INTERIORES.....	447.568,21	8,82
06	CUBIERTA.....	415.789,10	8,19
07	CARPINTERÍA Y CERRAJERÍA.....	765.865,66	15,09
08	PAVIMENTOS Y REVESTIMIENTOS.....	285.147,36	5,62
09	INSTALACIONES.....	1.223.050,90	24,10
-09.01	-SANEAMIENTO.....	250.467,01	
-09.02	-FONTANERÍA.....	209.345,56	
-09.03	-APARATOS SANITARIOS.....	42.719,38	
-09.04	-CLIMATIZACIÓN.....	398.461,22	
-09.05	-ELECTRICIDAD E ILUMINACIÓN.....	241.023,47	
-09.06	-TELECOMUNICACIONES.....	81.034,26	
10	PINTURA.....	148.774,44	2,93
11	SEGURIDAD Y SALUD.....	55.699,12	1,10
12	GESTIÓN DE RESIDUOS.....	57.872,87	1,14
	PRESUPUESTO DE EJECUCIÓN MATERIAL	5.074.352,61	
	13,00 % Gastos generales.....	659.665,84	
	6,00 % Beneficio industrial.....	304.461,16	
	SUMA DE G.G. y B.I.	964.127,00	
	PRESUPUESTO DE EJECUCIÓN POR CONTRATA	6.038.479,61	
	21,00 % IVA.....	1.268.080,72	
	PRESUPUESTO TOTAL	7.306.560,32	

Asciende el presupuesto total a la expresada cantidad de SIETE MILLONES TRESCIENTOS SEIS MIL QUININETOS SESENTA EUROS con TREINTA Y DOS CÉNTIMOS.